

# SAIVOD

## MICROONDAS DIGITAL INTEGRABLE CON GRILL 20 L MSINT-2814I

Microondas digital integrável com grelhador 20 L

Integrable digital microwave with grill 20 L

230 V~ 50 Hz 800 W



CE



## PRECAUCIONES PARA EVITAR LA POSIBLE EXPOSICIÓN A UNA EXCESIVA ENERGÍA DE MICROONDAS

- (a) No intente hacer funcionar este horno con la puerta abierta, ya que puede producirse una exposición peligrosa a las microondas. Es importante no forzar o manipular los cierres de seguridad.
- (b) No coloque ningún objeto entre el frente del horno y la puerta ni deje que se acumulen suciedad o restos de limpiador en las superficies de sellado.
- (c) **ADVERTENCIA:** Si la puerta o sus juntas están dañadas, el horno no debe utilizarse hasta que haya sido reparado por una persona cualificada.

### IMPORTANTE

Si el aparato no se limpia adecuadamente, su superficie puede degradarse acortando el tiempo de vida útil del mismo y puede crearse una situación de peligrosidad.

### Especificaciones

|                                             |                        |
|---------------------------------------------|------------------------|
| Modelo                                      | MSINT-2814 I           |
| Alimentación eléctrica                      | 230 V ~ 50 Hz          |
| Entrada de potencia nominal (microondas)    | 1250W                  |
| Salida de potencia nominal (microondas)     | 800W                   |
| Entrada de potencia nominal (grill)         | 1000W                  |
| Capacidad del horno                         | 20 litros              |
| Diámetro del plato giratorio                | ø245mm                 |
| Dimensiones externas (largo x ancho x alto) | 594mm X351mm X388mm    |
| Peso neto                                   | 14 kg. Aproximadamente |

# Instrucciones importantes de seguridad

## ADVERTENCIA

Para reducir el riesgo de incendio, descargas eléctricas, lesiones a las personas, o exposición excesiva a las microondas cuando se utilice el aparato, siga las siguientes precauciones básicas:

1. **¡ADVERTENCIA!** Los líquidos y otros alimentos no deben ser calentados en recipientes sellados porque son susceptibles de explotar.
2. **¡ADVERTENCIA!** Es peligroso para cualquiera que no sea una persona competente realizar operaciones de mantenimiento o reparación que impliquen la retirada de una cubierta que proporcione protección contra la exposición a la energía microondas.
3. **¡ADVERTENCIA!** Cuando el aparato funciona en modo combinado, los niños deberían usar sólo el horno bajo la supervisión de adultos, debido a las temperaturas generadas.
4. Utilice solamente utensilios adecuados para ser usados con hornos microondas.
5. El horno debe limpiarse con regularidad y se debe quitar cualquier tipo de resto de alimento.
6. Lea y respete las "PRECAUCIONES PARA EVITAR POSIBLES EXPOSICIONES EXCESIVAS A LA ENERGÍA DE MICROONDAS"

7. Cuando caliente alimentos en recipientes de plástico o de papel, vigile el horno ya que se podría incendiar.
8. Si emite humo, parar o desenchufar el aparato y mantener la puerta cerrada para extinguirlas llamas eventuales.
9. No cueza excesivamente los alimentos.
10. No utilice el interior del horno como recipiente. No deje productos como pan, bizcochos, etc. en el interior del horno.
11. Quite los cierres metálicos y las asas de metal de los recipientes/bolsas de papel o de plástico antes de colocarlos en el horno.
12. Instale o coloque el horno siguiendo las instrucciones para la instalación suministradas.
13. Los huevos con cascara y los huevos cocidos enteros no deben calentarse en el horno microondas porque pueden explotar, incluso después de que el calentamiento del microondas haya terminado.
14. Utilice este electrodoméstico sólo para los usos descritos en este manual. No utilice agentes o vapores corrosivos en este electrodoméstico. Este horno ha sido diseñado para calentar, no para ser usado en industrias o en laboratorios.

15. Si el cable de alimentación está dañado, debe ser sustituido por el fabricante, por su servicio posventa o por personal cualificado similar con el fin de evitar un peligro.
16. No guarde y no utilice este electrodoméstico al aire libre.
17. No utilice este horno cerca del agua, del fregadero mojado o cerca de una piscina.
18. La temperatura de las superficies accesibles podría ser elevada durante el funcionamiento del electrodoméstico. Mantenga el cable de alimentación lejos de superficies calientes y no cubra el horno por ninguna razón.
19. No deje que el cable de alimentación quede colgando sobre el borde de la mesa o de la superficie de trabajo.
20. Si no se siguen las indicaciones de limpieza, se podrían dañar las superficies y ello podría acortar la vida del electrodoméstico, además de provocar situaciones peligrosas.
21. El contenido de los biberones y de los tarros de alimentos de bebés debe de ser removido y agitado y la temperatura debe antes de consumirlos para evitar quemaduras
22. El calentamiento de bebidas por microondas puede tener como resultado una acción de cocción en ebullición, Por esta razón, deben tomarse precauciones durante la manipulación del recipiente,

23. No utilizar limpiadores a vapor.
24. Este aparato pueden utilizarlo niños con edad de 8 años y superior y personas con capacidades físicas, sensoriales o mentales reducidas o falta de experiencia y conocimiento, si se les ha dado la supervisión o formación apropiadas respecto al uso del aparato de una manera segura y comprenden los peligros que implica.
25. Los niños no deben jugar con el aparato.
26. La limpieza y el mantenimiento a realizar por el usuario no deben realizarlos los niños sin supervisión.
27. Mantenga el aparato y el cable de alimentación fuera del alcance de niños de 8 años y menores
28. Las partes accesibles podrían calentarse durante el uso. Mantener lejos del alcance de los niños pequeños.
29. No utilice limpiadores abrasivos o ásperos ni raspadores metálicos para limpiar el cristal de la puerta del horno, ya que podrían rayar la superficie, que se podría romper.
30. No colocar el horno microondas dentro de un armario a menos que se haya comprobado que funciona dentro del armario.
31. El aparato no se debe utilizar con un temporizador externo y tampoco con un sistema separado de control remoto.
32. La superficie de la parte trasera del dispositivo deberá situarse contra la pared.

33. El horno microondas ha sido diseñado para calentar comida y bebida. Su utilización para secar alimentos y ropa, o para calentar almohadas, zapatos, ropa mojada, esponjas y otros objetos similares puede producir lesiones o un incendio.

**La superficie accesible puede estar caliente durante el funcionamiento**



34. Este aparato está destinado a ser usado en aplicaciones domésticas y análogas, tales como:
- áreas de personal de cocina en tiendas, oficinas y otros lugares de trabajo
  - las granjas
  - por clientes en hoteles, moteles y otros lugares residenciales
  - en locales de tipo alojamiento y desayuno
35. **ADVERTENCIA:** Si la puerta a las juntas de la puerta están dañadas, el horno no debe funcionar hasta que haya sido reparado por una persona competente.
36. Los recipientes metálicos para alimentos y bebidas no están permitidos durante la cocción por microondas.



## **Para reducir el riesgo de daños a las personas Puesta a tierra**

### **PELIGRO**

Peligro de descargas eléctricas El contacto con ciertos componentes internos puede producir lesiones graves o incluso la muerte. No desmonte el electrodoméstico.

ES

### **ADVERTENCIA**

Peligro de descargas eléctricas.

El uso inadecuado de la puesta a tierra puede producir descargas eléctricas. No enchufe el aparato hasta que esté correctamente instalado y puesto a tierra.

### **LIMPIEZA**

Cerciórese de que el horno esté desconectado de la red.

1. Limpie el interior del horno con un paño ligeramente húmedo tras utilizarlo.
2. Limpie los accesorios como hace habitualmente en agua con detergente.
3. El marco de la puerta, la junta y las piezas cercanas han de limpiarse cuidadosamente con un paño húmedo cuando estén sucias.

## Enchufe de dos polos redondos

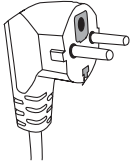

Este electrodoméstico debe instalarse con toma de tierra. En el caso de que se produzca un cortocircuito, la toma de tierra reduce el riesgo de descarga eléctrica por la existencia de un cable por el que puede escaparse la corriente eléctrica. Este electrodoméstico está equipado con un cable que tiene un conductor de tierra y un enchufe con toma de tierra. El enchufe debe introducirse en una toma que esté adecuadamente instalada y puesta a tierra.

Consulte a un electricista cualificado o a un técnico de mantenimiento si no comprende totalmente las instrucciones sobre la puesta a tierra o si tiene alguna duda sobre la forma en que el electrodoméstico queda correctamente conectado a tierra. Si fuera necesario un cable alargador, use solamente un alargador de tres hilos.

1. Se facilita un cable de alimentación corto para reducir el riesgo de que se enrede o enganche si fuera más largo.
2. Si se usa un conector múltiple o un cable alargador:
  - 1) Las características eléctricas nominales del conector o cable alargador deben ser iguales a las características eléctricas nominales del electrodoméstico.
  - 2) El cable alargador debe ser del tipo de 3 hilos con toma de tierra.
  - 3) El cable alargador debe disponerse de forma que no quede por encima de la mesa o encimera, de manera que los niños no puedan tirar de él o pueda engancharse sin querer.

# UTENSILIOS PRECAUCIÓN

## Peligro de lesiones personales

Es peligroso para cualquiera que no esté cualificado realizar reparaciones o mantenimiento que supongan retirar la tapa de mica que protege de la exposición a las microondas.

Véanse las instrucciones sobre "Materiales que pueden usarse o deben evitarse en el horno microondas." Algunos utensilios no metálicos pueden no ser seguros para su uso en un horno microondas. En caso de dudas, puede probar el utensilio en cuestión aplicando el procedimiento que se describe a continuación.

### Prueba de utensilios:

1. Llene un recipiente apto para horno microondas con un vaso de agua fría (250 ml) e introdúzcalo en el horno microondas con el utensilio en cuestión
2. Cocine a la potencia más alta durante 1 minuto.
3. Toque con cuidado el utensilio. Si está caliente, no lo utilice para cocinar en el horno microondas.
4. No supere 1 minuto de cocción.

## Materiales que pueden usarse en el horno microondas

| Utensilios              | Observaciones                                                                                                                                                                                                                                                                                                                                                                                 |
|-------------------------|-----------------------------------------------------------------------------------------------------------------------------------------------------------------------------------------------------------------------------------------------------------------------------------------------------------------------------------------------------------------------------------------------|
| Plato Tostador          | Seguir las instrucciones del fabricante. El fondo del plato tostador debe estar al menos a 3/16 pulgadas (5mm) por encima del plato giratorio. El uso incorrecto puede dar lugar a que se rompa dicho plato.                                                                                                                                                                                  |
| Menaje                  | Use sólo menaje apto para hornos microondas. Siga las instrucciones del fabricante. No utilice platos rotos o dañados.                                                                                                                                                                                                                                                                        |
| Fascos de vidrio        | Retire siempre la tapa. Utilícelos solo para calentar los alimentos hasta que estén templados. La mayoría de los fascos de vidrio no son resistentes al calor y pueden romperse.                                                                                                                                                                                                              |
| Vajilla de vidrio       | Utilice solo vajilla de vidrio resistente al calor del horno. Asegúrese de que no tenga adornos metálicos. No utilice platos rotos o dañados.                                                                                                                                                                                                                                                 |
| Bolsas de cocinar       | Sigas las instrucciones del fabricante. No las cierre con tiras metálicas. Haga unos cortes para dejar salir el vapor.                                                                                                                                                                                                                                                                        |
| Platos y vasos de papel | Utilícelos solamente para un calentamiento o cocción cortos. No desatienda el horno mientras cocina.                                                                                                                                                                                                                                                                                          |
| Papel de cocina         | Utilícelo para cubrir los alimentos y para recalentar y absorber la grasa. Utilícelo bajo supervisión y durante períodos de cocción cortos.                                                                                                                                                                                                                                                   |
| Plástico                | Utilice solo plástico apto para hornos microondas. Siga las instrucciones del fabricante. Debe llevar una etiqueta de "Apto para microondas". Algunos recipientes de plástico se ablandan a medida que se calienta el alimento en su interior. Las "bolsas para hervir" y las bolsas de plástico totalmente cerradas deben rasgarse, pincharse o ventilarse según se indica en el envoltorio. |
| Plástico Transparente   | Utilice solo plástico transparente apto para horno microondas. Se usa para tapar los alimentos                                                                                                                                                                                                                                                                                                |
| Termómetros             | Utilice solo termómetros aptos para hornos microondas (termómetros para carne y dulces).                                                                                                                                                                                                                                                                                                      |
| Papel vegetal           | Utilícelo como tapa para evitar salpicaduras, retener la humedad ó como envoltura para cocinar al vapor.                                                                                                                                                                                                                                                                                      |

## Materiales que hay que evitar en el horno microondas

| Utensilios                                                | Observaciones                                                                                                                |
|-----------------------------------------------------------|------------------------------------------------------------------------------------------------------------------------------|
| <b>Bandejas de aluminio</b>                               | Pueden formar arco eléctrico. Pase los alimentos a un plato apto para horno microondas.                                      |
| <b>Envase de cartón para alimentos con mango de metal</b> | Pueden formar arco eléctrico. Pase los alimentos a un plato apto para horno microondas.                                      |
| <b>Utensilios metálicos o con adornos metálicos</b>       | El metal impide el paso de la energía de microondas hacia los alimentos. Los adornos metálicos pueden formar arco eléctrico. |
| <b>Tiras de atar metálicas</b>                            | Pueden formar arco eléctrico e incendiarse dentro del horno                                                                  |
| <b>Bolsas de papel</b>                                    | Pueden incendiarse dentro del horno                                                                                          |
| <b>Poliespán</b>                                          | El poliespán puede fundirse o contaminar los líquidos cuando se exponen a altas temperaturas.                                |
| <b>Madera</b>                                             | La madera se secará si se introduce en el horno microondas y puede partirse o agrietarse.                                    |

## AJUSTE DEL HORNO MICROONDAS

### Nombre de las piezas y accesorios del horno

Retire el horno y todos los materiales de su embalaje de cartón y de su interior.

El horno se suministra con los siguientes accesorios:

|                            |   |
|----------------------------|---|
| Bandeja de vidrio          | 1 |
| Conjunto del aro giratorio | 1 |
| Manual de instrucciones    | 1 |

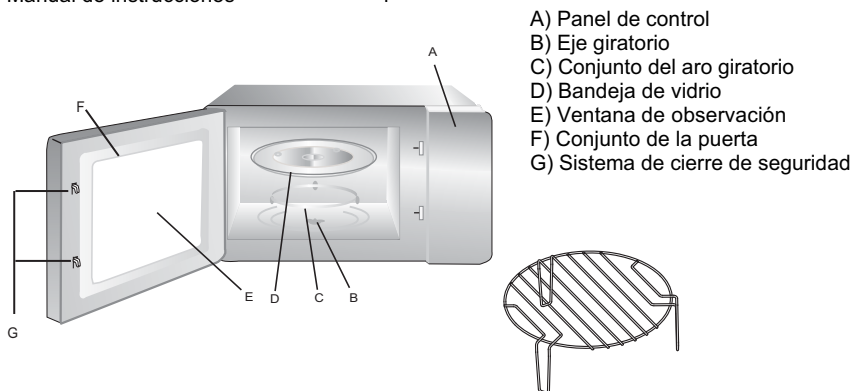

Grill (exclusivamente en la serie con grill)

## INSTALACIÓN DEL PLATO GIRATORIO

Cubo central (cara de abajo)

Bandeja de vidrio

Eje giratorio

Conjunto del aro giratorio



- No ponga nunca la bandeja de vidrio boca abajo. La bandeja de vidrio debe poder moverse siempre.
- Para la cocción deben usarse siempre la bandeja de vidrio y el conjunto del aro giratorio
- Todos los alimentos y sus recipientes deben ponerse siempre sobre la bandeja de vidrio para la cocción.
- Si la bandeja de vidrio o el conjunto del aro giratorio se rompen o agrietan, póngase en contacto con el centro de servicio autorizado más cercano.

## Instalación en la encimera

Retire todo el material de embalaje y los accesorios.

Revise el horno en busca de daños, como puerta con abolladuras o rota. No instale el horno si está dañado.

**Carcasa:** retire la película de protección de la superficie de la carcasa.

**No retire la tapa de color marrón claro de mica fijada en la cavidad del horno para proteger el magnetrón**

## INSTRUCCIONES DE INSTALACION

Por favor lea atentamente el libro antes de la instalación.

### NOTA IMPORTANTE

#### Conexión Eléctrica

El microondas viene con un enchufe macho que debe ser enchufado en bases de enchufe con conexión a tierra. En cumplimiento de la normativa vigente, tanto la conexión eléctrica como la sustitución del cable sólo puede ser llevado a cabo por un técnico especializado.

#### Hueco de encastre

El hueco para la instalación no debe tener una pared detrás. La altura mínima para la instalación es de 85 cm.

No tape las salidas de ventilación del aparato ni los otros puntos de entrada de aire.

Nota: no atrape ni retuerza el cable.

### A. Hueco de encastre

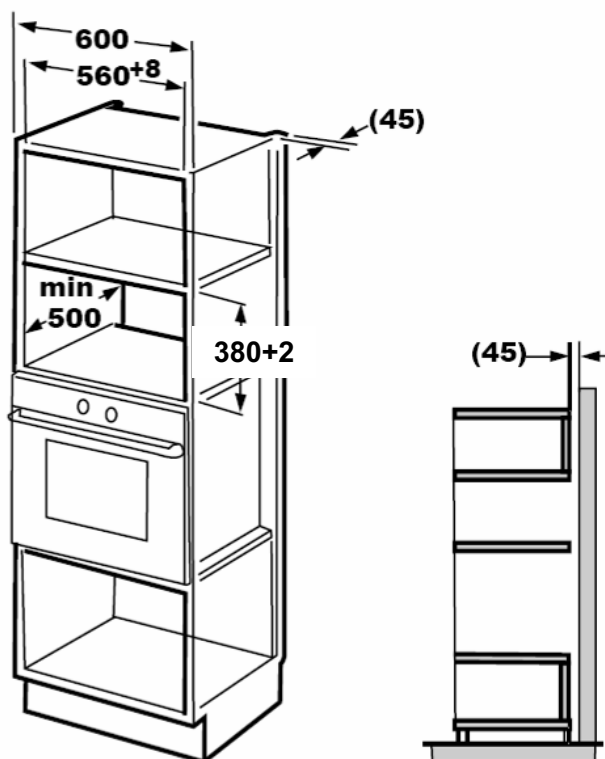

## B. Preparar el mueble

1. Leer las instrucciones de la PLANTILLA DE LA BASE DEL MUEBLE, coloque la plantilla en la base plana del mueble.

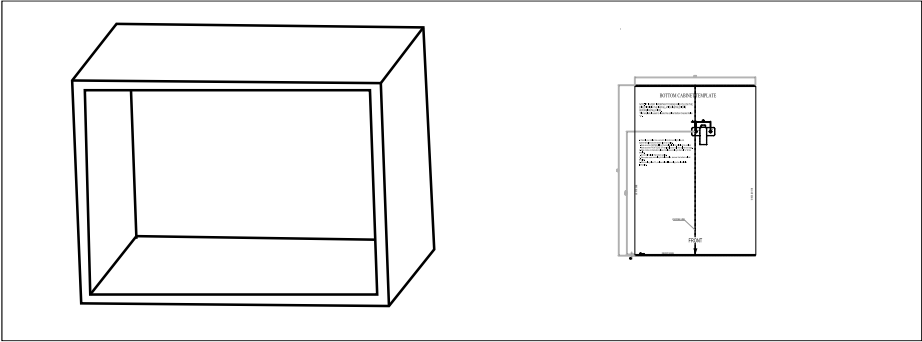

2. Haga las marcas en la parte plana del mueble según las marcas "a" de la plantilla.

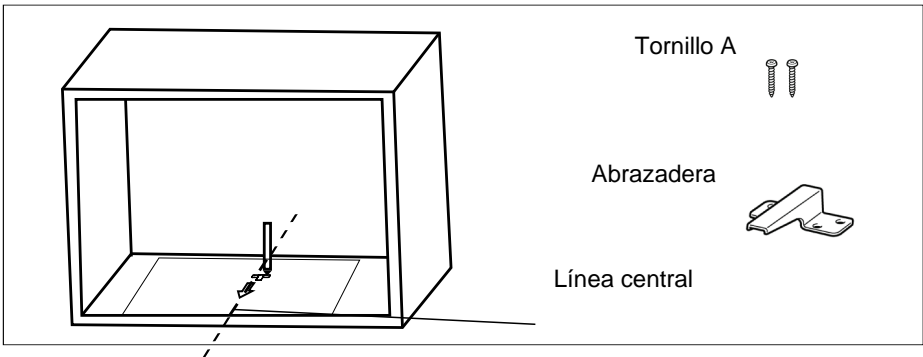

3. Retire la plantilla de la base del mueble y fije la abrazadera con el tornillo A.

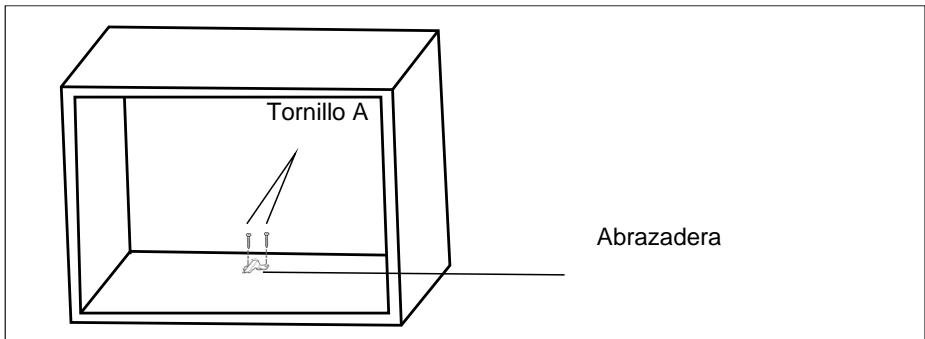



### C. Instalar el horno

#### 4. Instalar el horno en el mueble

- Asegúrese de que la parte trasera del horno está fijada con una abrazadera.
- No atrape o pliegue el cable de corriente.

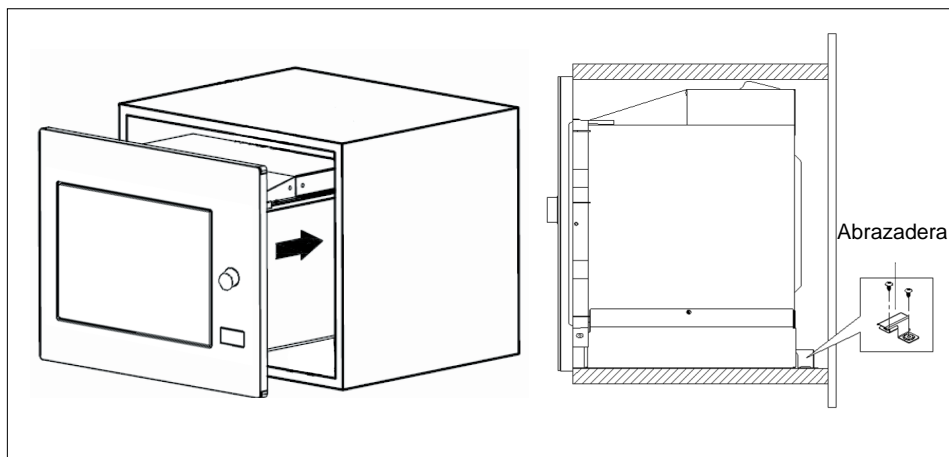

ES

#### 5. Abra la puerta, fije el horno en el mueble con el Tornillo B en el hueco de instalación.

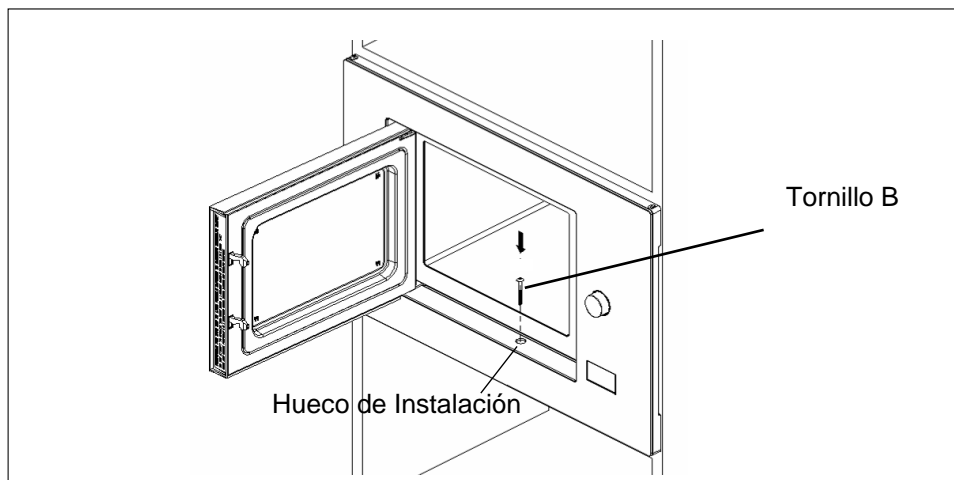





# FUNCIONAMIENTO

Este horno microondas utiliza un moderno control electrónico para ajustar los parámetros de cocción y satisfacer mejor sus necesidades al cocinar.

## 1. Ajuste del reloj







Al conectar el horno a la red de alimentación en la pantalla se mostrará "0:00" y oirá un pitido.

- 1) Pulse el botón  **Kitchen Timer/Clock** , la cifra de las horas comenzará a parpadear;
- 2) Gire el mando  " para ajustar la cifra de las horas; la hora introducida debe estar comprendida entre 0 y 23.
- 3) Pulse el botón  **Kitchen Timer/Clock** , la cifra de los minutos comenzará a parpadear;
- 4) Gire el mando  " para ajustar la cifra de los minutos; la cifra introducida debe estar comprendida entre 0 y 59.
- 5) Pulse el botón  **Kitchen Timer/Clock** " para finalizar el ajuste del reloj. El indicador ":" comenzará a parpadear.

**Nota:** 1) Si no se ajusta el reloj, el horno no funcionará cuando se conecte a la red de alimentación.

- 2) Si durante el proceso de ajustar el reloj, pulsa el botón  **Stop/Clear** , el horno volverá automáticamente al estado que tenía anteriormente.







## 2. Cocción de alimentos en el horno microondas

- 1) Pulse una vez el botón  **Microwave./Grill/Combi.** en la pantalla se mostrará "P100".
- 2) Pulse el botón  **Microwave./Grill/Combi.** varias veces o gire el mando  " para seleccionar la potencia de microondas entre el 100% y el 10%. Se mostrarán sucesivamente las indicaciones "P100", "P80", "P50", "P30" y "P10".
- 3) Pulse el botón  **Start/+30Sec./Confirm** " para confirmar la selección.
- 4) Gire el mando  " para ajustar el tiempo de cocción. (El tiempo de cocción debe estar comprendido entre 0:05 y 95:00).
- 5) Pulse el botón  **Start/+30Sec./Confirm** " para comenzar a cocinar.



### Tabla de potencias de microondas

|                           |      |     |     |     |     |
|---------------------------|------|-----|-----|-----|-----|
| Potencia de microondas    | 100% | 80% | 50% | 30% | 10% |
| Indicación en la pantalla | P100 | P80 | P50 | P30 | P10 |



### 3. Función grill

- 1) Pulse una vez el botón " Microwave./Grill/Combi." en la pantalla se mostrará "P100".
- 2) Pulse el botón " Microwave./Grill/Combi." varias veces o gire el mando " " para seleccionar la función de cocinado al grill.
- 3) Cuando en la pantalla aparezca "G", pulse el botón " Start/+30Sec./Confirm " para confirmar la selección.
- 4) Gire el mando " " para ajustar el tiempo de cocción. (El tiempo de cocción debe estar comprendido entre 0:05 y 95:00).
- 5) Pulse el botón " Start/+30Sec./Confirm " para comenzar a cocinar.



**Nota:** Cuando haya pasado la mitad del tiempo seleccionado para el grill, el horno parará y pitará dos veces, esto es normal.

Entonces puede pulsar el botón " Start/+30Sec./Confirm " para que continúe la cocción. Pero para conseguir un mejor efecto de asado, debe dar la vuelta al alimento, cerrar la puerta y luego pulsar el botón " Start/+30Sec./Confirm " para continuar la cocción. Si no se realiza esta operación, el horno seguirá funcionando.



### 4. Función Combi

- 1) Pulse una vez el botón " Microwave./Grill/Combi." en la pantalla se mostrará "P100".
- 2) Pulse el botón " Microwave./Grill/Combi." varias veces o gire el mando " " para seleccionar la función de cocinado mixto.



Deje de girarlo cuando en la pantalla aparezca "C-1" (55% potencia de horno+45% potencia del grill), "C-2"(36% potencia de horno+64% potencia del grill).

- 3) Pulse el botón " Start/+30Sec./Confirm " para confirmar la selección.
- 4) Gire el mando " " para ajustar el tiempo de cocción. (El tiempo de cocción debe estar comprendido entre 0:05 y 95:00).
- 5) Pulse el botón " Start/+30Sec./Confirm " para comenzar a cocinar.

### 5. Descongelación por peso

- 1) Pulse una vez el botón " Weight/Time Defrost ", en la pantalla se mostrará "dEF1".
- 2) Gire el mando " " para seleccionar el peso del alimento. El intervalo de pesos va de 100 a 2000 g.
- 3) Pulse el botón " Start/+30Sec./Confirm " para comenzar la descongelación.

### 6. Descongelación por tiempo







- 1) Pulse dos veces el botón " Weight/Time Defrost ", en la pantalla se mostrará "dEF2".
- 2) Gire el mando " " para seleccionar el tiempo de cocción. El tiempo máximo de cocinado es de 95 minutos.
- 3) Pulse el botón " Start/+30Sec./Confirm " para comenzar la descongelación.

## 7. Cocción a varios niveles



Es posible seleccionar como máximo dos niveles. Si uno de los niveles es descongelación, debe ponerse en primer lugar. Sonará un pitido después de cada nivel y comenzará entonces el nivel siguiente.

**Nota:** No se puede seleccionar un menú automático para uno de los niveles.





Ejemplo: Suponga que desea descongelar los alimentos durante cinco minutos y luego cocinarlos con una potencia de microondas del 80% durante siete minutos. Los pasos a dar serán los siguientes:

- 1) Pulse dos veces el botón " \* Weight/Time Defrost ", en la pantalla se mostrará "dEF2".
- 2) Gire el mando "  " para ajustar el tiempo de descongelación a 5 minutos;
- 3) Pulse una vez el botón "  Microwave./Grill/Combi. ".
- 4) Gire el mando "  " para seleccionar la potencia de microondas del 80% hasta que aparezca en la pantalla "P80";
- 5) Pulse el botón "  Start/+30Sec./Confirm " para confirmar la selección.
- 6) Gire el mando "  " para ajustar el tiempo de cocción a 7 minutos;
- 7) Pulse el botón "  Start/+30Sec./Confirm " para comenzar a cocinar.



## 8. Temporizador de cocina

- (1) Pulse "  Kitchen Timer/Clock ", y el indicador LED mostrará el temporizador a cero (00:00).
- (2) Gire el mando "  " para introducir el tiempo de cocción deseado.  
(El tiempo de cocción máximo es de 95 minutos)
- (3) Pulse "  Start/+30Sec./Confirm " para confirmar el ajuste, el indicador del temporizador parpadeará.
- (4) Una vez alcanzado el tiempo de cocción, el indicador del temporizador desaparecerá. El timbre sonará 5 veces. Si el reloj está programado (sistema 24h) , el indicador LED mostrará la hora actual.

## 9. Cocción rápida



- 1) En estado de espera, pulse el botón "  **Start/+30Sec./Confirm** " para cocinar a un nivel de potencia del 100% durante 30 segundos. Cada pulsación del mismo botón aumentará el tiempo en 30 segundos. El tiempo máximo de cocción es de 95 minutos.
- 2) Durante los procesos de microondas, grill, cocinado mixto y descongelación por tiempo, pulse el botón "  **Start/+30Sec./Confirm** " para aumentar el tiempo de cocción.
- 3) En los estados de menú automático y descongelación por peso, el tiempo de cocción no se puede aumentar pulsando el botón "  **Start/+30Sec./Confirm** "
- 4) En el estado de espera, gire el mando "  " hacia la izquierda para seleccionar directamente el tiempo de cocción. Después de seleccionar el tiempo, pulse el botón "  **Start/+30Sec./Confirm** " para comenzar a cocinar. La potencia de microondas será del 100%



## 10. Función de consulta

- 1) En modo de cocción por microondas, pulse el botón "  **Microwave/Grill/Combi.** " se mostrará la potencia actual durante 2 o 3 segundos.
- 2) En el modo predefinido, la pulsación del botón "  **Kitchen Timer/Clock** " hace que se muestre el tiempo que queda para que comience la cocción.



La hora predeterminada parpadeará durante 2 o 3 segundos y luego volverá a mostrarse en la pantalla la hora del reloj.

## 11. Bloqueo de seguridad para niños

**Bloqueo:** En estado de espera, pulse el botón "  **Stop/Clear** " durante 3 segundos; se oirá un pitido largo que indica que se ha pasado al estado de bloqueo para niños y se encenderá el indicador de bloqueo en la pantalla y el indicador "  " brillará

**Desbloqueo:** En estado de bloqueo, pulse el botón "  **Stop/Clear** " durante 3 segundos; se oirá un pitido largo que indica que se ha terminado el estado de bloqueo y el indicador "  " desaparecerá.



## 12. Menú automático

- 1) En estado de espera, gire el mando "  " hacia la derecha para seleccionar uno de los menús "A-1" a "A-8";
- 2) Pulse el botón "  **Start/+30Sec./Confirm** " para confirmar la selección del menú.
- 3) Gire el mando " " para seleccionar el peso del alimento.
- 4) Pulse el botón "  **Start/+30Sec./Confirm** " para comenzar a cocinar.
- 5) Al terminar la cocción, sonarán cinco pitidos.

## Menú automático

| Menú                     | Peso                          | Visualización |
|--------------------------|-------------------------------|---------------|
| A-1<br>Pizza             | 200g                          | 200           |
|                          | 400g                          | 400           |
| A-2<br>Carne             | 250g                          | 250           |
|                          | 350g                          | 350           |
|                          | 450g                          | 450           |
| A-3<br>Verduras          | 200g                          | 200           |
|                          | 300g                          | 300           |
|                          | 400g                          | 400           |
| A-4<br>Pasta             | 50g (con 450ml de agua fría)  | 50            |
|                          | 100g (con 800ml de agua fría) | 100           |
| A-5<br>Patata            | 200g                          | 200           |
|                          | 400g                          | 400           |
|                          | 600g                          | 600           |
| A-6<br>Pescado           | 250g                          | 250           |
|                          | 350g                          | 350           |
|                          | 450g                          | 450           |
| A-7<br>Bebidas           | 1 taza (120ml)                | 1             |
|                          | 2 tazas (240ml)               | 2             |
|                          | 3 tazas (360ml)               | 3             |
| A-8<br>Palomitas de maíz | 50g                           | 50            |
|                          | 85g                           | 85            |
|                          | 100g                          | 100           |

### 13. Especificación

- (1) Sonará un pitido al girar el mando al principio;
- (2) Es necesario pulsar el botón "  Iniciar/+30Seg./Confirmar " si se abre puerta durante la cocción para que ésta continúe;
- (3) Después de establecer el programa de cocción, no se puede pulsar el botón "  Iniciar/+30Seg./Confirmar antes de que transcurra 1 minuto. Si se pulsa, se mostrará la hora actual y se cancelará el ajuste.
- (4) Si se pulsa un botón correctamente sonará un pitido y si se pulsa incorrectamente no sonará.
- (5) Sonarán cinco pitidos para indicar que la cocción ha terminado.

## Detección de averías

| <b>Normal</b>                                                      |                                                                                                                                                                                                                                 |
|--------------------------------------------------------------------|---------------------------------------------------------------------------------------------------------------------------------------------------------------------------------------------------------------------------------|
| El horno microondas interfiere con la recepción de la TV           | Las emisiones de radio y televisión pueden verse interferidas cuando el horno microondas esté en funcionamiento. Es similar a las interferencias de los pequeños electrodomésticos, como batidoras, aspiradoras y ventiladores. |
| La luz del horno es tenue                                          | Al cocinar a baja potencia, la luz del horno puede atenuarse. Es normal                                                                                                                                                         |
| Se acumula vapor en la puerta. Sale aire caliente por los venteos. | Al cocinar, puede salir vapor de los alimentos. La mayor parte de éste sale por los venteos. Pero algo puede quedarse acumulado en un lugar más fresco como la puerta del horno. Es normal.                                     |
| El horno se enciende accidentalmente sin alimentos dentro.         | No se producen daños en el horno si éste funciona vacío un corto periodo de tiempo. Sin embargo, debe evitarse.                                                                                                                 |

ES

| <b>Problema</b>                                        | <b>Causa Posible</b>                                       | <b>Remedio</b>                                                                                         |
|--------------------------------------------------------|------------------------------------------------------------|--------------------------------------------------------------------------------------------------------|
| El horno no se enciende                                | (1) El cable de alimentación no está bien enchufado        | Desenchúfelo. Vuélvalo a enchufar transcurridos 10 segundos.                                           |
|                                                        | (2) El fusible se ha fundido o ha actuado el interruptor   | Sustituya el fusible o resetee el interruptor (reparar sólo personal profesional de nuestra compañía). |
|                                                        | (3) Problema con la alimentación eléctrica                 | Pruebe la alimentación eléctrica con otros electrodomésticos.                                          |
| El horno no calienta                                   | (4) La puerta no está bien cerrada                         | Cierre bien la puerta.                                                                                 |
| El plato giratorio hace ruido cuando funciona el horno | (5) El rodillo giratorio y el fondo del horno están sucios | Consulte "Mantenimiento del horno" para limpiar las partes sucias.                                     |



Cuando sea el momento de desechar el producto, por favor considere el impacto medioambiental y llévelo a un punto adecuado para reciclar. Los plásticos y metales utilizados en la construcción de este aparato pueden ser separados para permitir su reciclaje. Pregunte a su centro más cercano para más detalles. Todos nosotros podemos participar en la protección del medio ambiente.

El Real Decreto Legislativo 1/2007 de 16 de noviembre otorga a los bienes de naturaleza duradera una garantía legal de 2 años.

### **Quedan excluidos de la garantía las averías o daños producidos por:**

- Instalación incorrecta (voltaje, presión de gas o agua, conexiones eléctricas o hidráulicas), reinstalaciones o amueblamientos efectuados por el consumidor sin aplicar las correctas instrucciones.
- Causas accidentales como caídas, golpes, vertido de líquidos, introducción de cuerpos extraños, así como cualquier otra de fuerza mayor.
- Uso negligente, inadecuado, o no doméstico como aparatos instalados en peluquerías, bares, restaurantes, hoteles, etc.
- La intervención o manipulación de servicios técnicos distintos a los oficiales de la marca.
- Corrosión y/o oxidación, ya sean causados por el uso y desgaste normal del aparato, o acelerados por condiciones ambientales adversas.
- Uso de accesorios o consumibles que no sean originales de la marca.

### **Igualmente, quedan excluidos de la garantía:**

- Componentes expuestos a desgaste por el uso normal (lámparas, burletes, aislantes, tubos, desagües, etc.) a partir del sexto mes, salvo defecto de origen.
- Componentes no electromecánicos, estéticos, plásticos, cristales, abatibles, jaboneras, baldas, rejillas, etc.
- Servicios de conservación, limpieza, desatascos, cambio de sentido de puerta, eliminación de cuerpos extraños, obstrucciones, puesta a punto o recalibrado, etc.
- Productos informáticos: Eliminación de virus, restauración de programas por este motivo, o la reinstalación del disco duro por borrado del mismo.



**GUARDE ESTAS INSTRUÇÕES CUIDADOSAMENTE.**

## **PRECAUÇÕES PARA EVITAR A POSSÍVEL EXPOSIÇÃO A UMA EXCESSIVA ENERGIA DE MICROONDAS**

- (a) Não tente colocar em funcionamento o forno com a porta aberta, pois pode produzir-se uma exposição perigosa às microondas. É importante não forçar ou manipular os fechos de segurança.
- (b) Não coloque nenhum objecto entre a frente e a porta do microondas e não deixe acumular sujidade ou restos de produto de limpeza nas superfícies vedantes.
- (c) **ADVERTÊNCIA:** Se a porta ou as juntas estiverem danificadas, não utilize o forno até este ter sido reparado por um técnico qualificado.

### **NOTA:**

Se o aparelho não for limpo adequadamente, a sua superfície pode degradar-se diminuindo o tempo de vida útil, podendo ocorrer perigo.

### **Especificações**

|                               |                   |
|-------------------------------|-------------------|
| Modelo:                       | MSINT-2814 I      |
| Tensão / Frequência:          | 230V~50Hz         |
| Potência:                     | 1250W             |
| Potência máxima de saída:     | 800W              |
| Potência do grill:            | 1000W             |
| Capacidade de forno:          | 20L               |
| Diâmetro do prato giratório:  | Ø 245mm           |
| Dimensões exteriores (LxPxA): | 594mmX351mmX388mm |
| Peso líquido:                 | 14 kg             |

## Instruções de segurança importantes

### ADVERTÊNCIA

Para reduzir o risco de incêndio, descargas eléctricas, lesões em pessoas ou exposição excessiva às microondas quando se utiliza o aparelho, observe as seguintes precauções básicas:

1. **AVISO:** Os líquidos e outros alimentos não devem ser aquecidos em recipientes fechados uma vez que podem explodir.
2. **AVISO:** É perigoso para qualquer um que não seja pessoa competente efetuar qualquer serviço ou operação de reparação que envolva a remoção da tampa que assegura a proteção contra a exposição à energia de micro-ondas.
3. **AVISO:** Quando o aparelho funciona no modo de combinação, as crianças só devem utilizar o forno sob supervisão de um adulto, devido às temperaturas geradas.
4. Utilize apenas recipientes próprios para utilização em forno microondas.
5. Deverá limpar o microondas regularmente e retirar os restos de alimentos.
6. Leia e siga as indicações dadas no parágrafo "PRECAUÇÕES PARA EVITAR EXPOSIÇÃO EXCESSIVA A RADIAÇÕES MICROONDAS".

7. Quando aquecer alimentos em recipientes de plástico ou papel, mantenha o forno sob vigilância por haver risco de incêndio.

8. Se for emitido fumo, desligar o aparelho ou retirar a ficha do aparelho e manter a porta fechada para extinção de qualquer chama.

9. Não cozinhe excessivamente os alimentos.

10. Não utilize o interior do microondas para guardar alimentos. Não deixe produtos como pão, biscoitos, etc. no interior do forno.

11. Retire os fechos e pegas metálicos dos recipientes/sacos de papel ou plástico antes de os colocar no interior do microondas.

12. Instale o aparelho de acordo com as instruções de instalação que lhe são fornecidas.

13. Os ovos com casca e os ovos cozidos inteiros não devem ser aquecidos num forno de micro-ondas pois poderão explodir mesmo depois do aquecimento por micro-ondas ter terminado.

14. Utilize este electrodoméstico unicamente para os fins descritos neste manual. Não utilize agentes ou vapores corrosivos neste electrodoméstico. Este aparelho foi concebido apenas para uso doméstico e não para uso industrial ou em laboratório.

15. Se o cabo de alimentação se danificar, deve ser substituído pelo fabricante, pelo seu serviço pós-venda ou pessoal de qualificação similar de forma a evitar um perigo.
16. Não armazene ou utilize este electrodoméstico no exterior.
17. Não utilize este aparelho próximo de água, em lava-louças molhados ou perto de piscinas.
18. Durante o funcionamento deste electrodoméstico, a temperatura das superfícies acessíveis pode ser elevada. Mantenha o cabo de alimentação afastado de superfícies quentes. Nunca tape o aparelho.
19. Não deixe o cabo de alimentação a pender da mesa ou bancada onde está instalado.
20. Se não seguir as indicações de limpeza, a superfície do aparelho pode ficar danificada, reduzindo o seu tempo útil de vida provocando situações de perigo.
21. Agite sempre o conteúdo de biberons e recipientes com alimentos para bebés e controle sempre a temperatura dos alimentos para evitar queimaduras.
22. O aquecimento de bebidas no microondas pode provocar um processo de ebulição retardado. Por isso, tenha cuidado ao mover o recipiente.
23. Não utilize aparelhos de limpeza a vapor.

24. Este aparelho pode ser utilizado por crianças com oito ou mais anos de idade e pessoas cujas capacidades físicas, sensoriais ou mentais sejam reduzidas, ou por pessoas sem experiência ou conhecimentos se a eles foi dada supervisão ou instruções no que respeita ao uso do aparelho de uma maneira segura e compreendido os perigos envolvidos.

25. As crianças não devem brincar com o aparelho.

26. A limpeza e a manutenção pelo utilizador não devem ser efetuadas por crianças sem supervisão.

27. Manter e guardar o aparelho e o fio elétrico fora do alcance de crianças com uma idade inferior aos 8 anos

28. Algumas partes acessíveis poderão ficar quentes durante a utilização. Mantenha as crianças afastadas do aparelho.

29. Não utilize produtos de limpeza abrasivos ou esfregões de metal para limpar o vidro da porta pois poderá riscar a superfície.

30. O forno de micro-ondas não deve ser colocado dentro de nenhum armário a não ser que tenha sido testado num armário.

31. Os aparelhos não foram previstos para funcionar com um temporizador externo ligado à tomada nem através de sistemas com telecomando separado.

32 A superfície traseira do aparelho deve ser colocada contra uma parede

33. O forno de micro-ondas foi concebido para aquecer alimentos e bebidas. Secar alimentos ou tecidos e aquecer almofadas, sapatos, tecidos molhados, esponjas e artigos similares pode implicar riscos de sofrer lesões ou de provocar um incêndio.

**A superfície acessível pode aquecer durante o funcionamento.**



34. Este dispositivo foi concebido para utilização doméstica e aplicações similares, tais como: Pessoal das áreas de cozinha em lojas; ambientes agrícolas; clientes em hotéis, motéis e de outros locais residenciais; locais de permanência ou de paragem e para tomar o pequeno-almoço.

35. ADVERTÊNCIA: Se a porta ou as juntas da porta estão danificadas, o forno não deve funcionar até que tenha sido consertado por uma pessoa competente.

36. Recipientes de metal para alimentos e bebidas não são permitidos durante o cozimento de microondas.

## **Para reduzir o risco de perigo nas pessoas**

### **Ligação à terra**

#### **PERIGO**

Perigo de choque eléctrico.

O contacto com determinados componentes internos pode provocar lesões graves ou, inclusivamente, a morte. Não desmonte o electrodoméstico.

#### **ADVERTÊNCIA**

Perigo de choque eléctrico.

O uso inadequado da ligação à terra pode provocar descargas eléctricas. Não ligue o aparelho enquanto não estiver correctamente instalado e com ligação à terra.

#### **LIMPEZA**

Assegure-se de que o forno está correctamente ligado à rede eléctrica.

1. Limpe o interior do microondas após o utilizar, com um pano ligeiramente húmido.
2. Limpe os acessórios com água abundante e detergente.
3. O aro da porta, a junta e as peças adjacentes têm que ser limpas cuidadosamente com um pano húmido quando sujas.

## Ficha do aparelho de 2 pinos

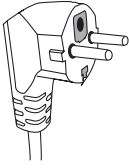

Este electrodoméstico deve ter ligação à terra. No caso de um curto-circuito, a ligação à terra reduz o risco de descarga. Este aparelho está equipado com um cabo que possui condutor terra e ficha com ligação à terra. A ficha deverá ser ligada apenas a uma tomada correctamente instalada e com ligação à terra.

Contacte um electricista qualificado se tiver alguma dúvida sobre as instruções da ligação eléctrica do aparelho à terra.

1. O cabo de alimentação fornecido é curto para reduzir o risco de este ficar preso ou estrangulado.
2. Se utilizar uma ficha múltipla ou uma extensão eléctrica:
  - 1) As características eléctricas nominais da ficha ou extensão eléctrica devem ser, pelo menos, iguais às características eléctricas nominais do electrodoméstico.
  - 2) A extensão eléctrica deve ser do tipo de 3 condutores com terra.
  - 3) A extensão eléctrica deve ser colocada de modo a não ficar por cima de uma mesa ou bancada, para não ser puxada inadvertidamente.



# LOUÇA PRECAUÇÃO

## Perigo de lesões

É perigoso para qualquer pessoa que não esteja habilitada, efectuar reparações ou manutenção que impliquem retirara tampa de mica que protege da exposição às microondas.

Ver as instruções sobre "Materiais que podem ser utilizados e que se devem evitar no forno microondas." Alguma louça não metálica pode não ser segura para a sua utilização num forno microondas. Em caso de dúvidas, pode testar a louça em questão aplicando o seguinte procedimento:

### Teste á louça:

1. Coloque o recipiente vazio e um copo com água (250ml) no interior do forno.
2. Seleccione à potência máxima durante 1 minuto.
3. Se o recipiente estiver muito quente, não o utilize para cozinhar no forno microondas.
4. **Não supere 1 minuto de cozedura.**

## Materiais que podem ser utilizados no forno microondas

| Utensílios              | Observações                                                                                                                                                                                                                                                                                                                                                   |
|-------------------------|---------------------------------------------------------------------------------------------------------------------------------------------------------------------------------------------------------------------------------------------------------------------------------------------------------------------------------------------------------------|
| Prato tostador          | Siga as instruções do fabricante. O fundo do prato tostador deve estar a pelo 5mm por cima do prato rotativo. Uma utilização incorrecta pode partir o prato.                                                                                                                                                                                                  |
| Serviço de louça        | Utilize apenas serviços aptos para forno microondas. Siga as instruções do fabricante. Não utilize pratos partidos ou estalados.                                                                                                                                                                                                                              |
| Frascos de vidro        | Retire sempre a tampa. Utilize-os apenas para aquecer os alimentos até ficarem mornos. A maioria dos frascos de vidro não são resistentes ao calor e podem-se partir.                                                                                                                                                                                         |
| Louça de vidro          | Utilize apenas louça de vidro resistente ao calor. Assegure-se de que não tenham adornos metálicos. Não utilize pratos partidos ou estalados.                                                                                                                                                                                                                 |
| Sacos para cozinhar     | Siga as instruções do fabricante. Não os feche com fechos metálicos. Faça alguns cortes para o vapor poder sair.                                                                                                                                                                                                                                              |
| Pratos e copos de papel | Utilize-os apenas para um aquecimento ou cozinhado rápido. Vigie o forno enquanto cozinha.                                                                                                                                                                                                                                                                    |
| Papel de cozinha        | Utilize para tapar os alimentos e para aquecer e absorver a gordura. Vigie o forno e utilize apenas para um cozinhado de pouca duração.                                                                                                                                                                                                                       |
| Plástico                | Utilize apenas plástico apto para fornos microondas. Siga as instruções do fabricante. Deve ter uma etiqueta a indicar que é "Apto para microondas". Alguns recipientes de plástico amolecem à medida que o alimento é aquecido no seu interior. Sacos de plástico hermeticamente fechados devem ser perfurados ou ventilados conforme indicado na embalagem. |
| Película aderente       | Utilize apenas película apta para forno microondas. Utiliza-se para tapar os alimentos durante o cozinhado. Esta película não deve tocar nos alimentos.                                                                                                                                                                                                       |
| Termómetros             | Utilize apenas termómetros aptos para fornos microondas (termómetros para carne e doces).                                                                                                                                                                                                                                                                     |
| Papel vegetal           | Utilize-o como cobertura para evitar salpicos e reter a humidade.                                                                                                                                                                                                                                                                                             |

## Materias a evitar utilizar no forno microondas

| Recipiente                                 | Observações                                                                                                             |
|--------------------------------------------|-------------------------------------------------------------------------------------------------------------------------|
| Bandeja de alumínio                        | Pode formar arco eléctrico. Coloque os alimentos num prato apto para forno microondas.                                  |
| Cartão com pega de metal                   | Pode formar arco eléctrico. Coloque os alimentos num prato apto para forno microondas.                                  |
| Metal ou recipientes com adornos metálicos | O metal impede a passagem da energia de microondas para os alimentos. Os adornos metálicos podem formar arco eléctrico. |
| Atilhos metálicos                          | Pode formar arco eléctrico e incendiar-se no interior do microondas.                                                    |
| Saco de papel                              | Pode incendiar-se no interior do microondas.                                                                            |
| Espuma de plástico                         | As espumas de plástico podem derreter-se ou contaminar os líquidos quando expostas a elevadas temperaturas.             |
| Madeira                                    | A madeira contém água que evapora por acção das microondas e o recipiente poderá rachar.                                |

## REGULAÇÃO DO FORNO MICROONDAS

### Nome das peças e acessórios do forno

Retire o forno e todos os materiais de embalagem de cartão do seu interior. O forno é fornecido com os seguintes acessórios:

|                              |   |
|------------------------------|---|
| Bandeja de vidro             | 1 |
| Conjunto do suporte rotativo | 1 |
| Manual de instruções         | 1 |

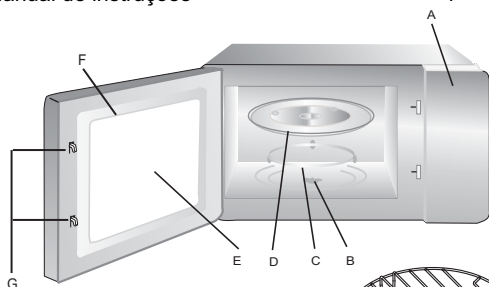

- A) Painel de comandos
- B) Acoplamento do motor
- C) Suporte rotativo
- D) Bandeja de vidro
- E) Vidro porta
- F) Conjunto da porta
- G) Linguetes

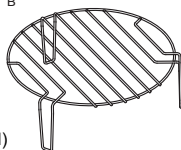

Trempe (apenas nos modelos com grill)

## INSTALAÇÃO DA BANDEJA DE VIDRO

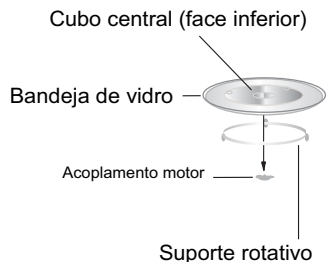

- a. Nunca coloque a bandeja virada para baixo, esta deve poder rodar sempre.
- b. Para cozinhar deve utilizar sempre a bandeja de vidro e o conjunto do suporte rotativo.
- c. Todos os alimentos e os seus recipientes devem colocar-se sempre sobre a bandeja de vidro.
- d. Se a bandeja de vidro ou o conjunto do suporte rotativo se danificarem, contacte o Serviço Técnico autorizado mais próximo.

## Instalação na bancada

Retire todo o material de embalagem e os acessórios.

Verifique se o microondas tem alguns danos, tais como porta amolgada ou partida. Não instale o forno se estiver danificado.

**Carcaça:** retire a película de protecção da superfície da cavidade do microondas.

**Não retire a tampa de mica de cor castanha clara que está fixa no interior do forno para proteger o magnetrão.**

# INSTRUÇÕES DE INSTALAÇÃO

Por favor leia atentamente este manual antes da instalação do micro-ondas.

## NOTA IMPORTANTE:

### Ligação elétrica

O micro-ondas possui uma ficha e só pode ser ligado a uma tomada com ligação à terra. De acordo com a regulamentação existente, quer a instalação quer a substituição do cabo elétrico, em caso de necessidade, deverá ser efetuada apenas por um técnico qualificado.

Se a tomada não estiver acessível após a instalação, a ligação elétrica deve ser efetuada através de um interruptor de corte omipolar adequado à intensidade a suportar e com uma abertura mínima entre contactos de 3mm.

O espaço previsto para a instalação não deve ter uma parede imediatamente atrás do aparelho. A altura mínima para a instalação é de 85cm.

Não feche as saídas para a ventilação do aparelho nem os pontos de entrada de ar.

**Nota:** não prenda ou dobre o cabo de alimentação.

## A. Encastre

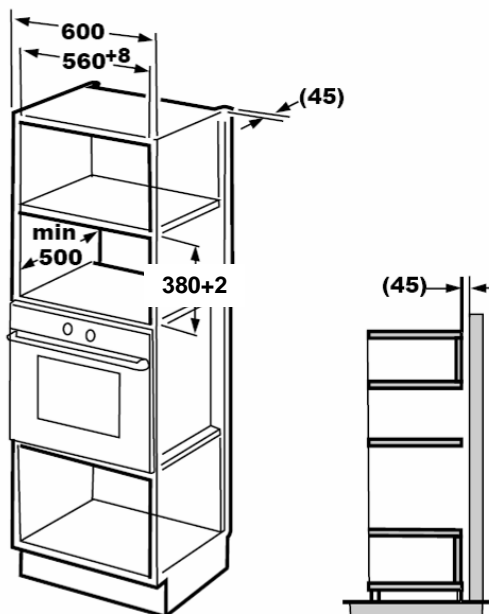

## B. Preparação do móvel

1. Leia as instruções indicadas no molde. Coloque o molde na base do móvel.

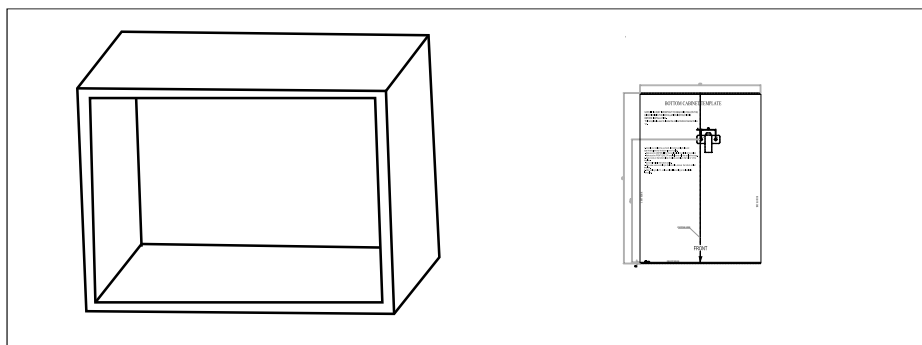

2. Com o molde efetue as marcações "a" no móvel

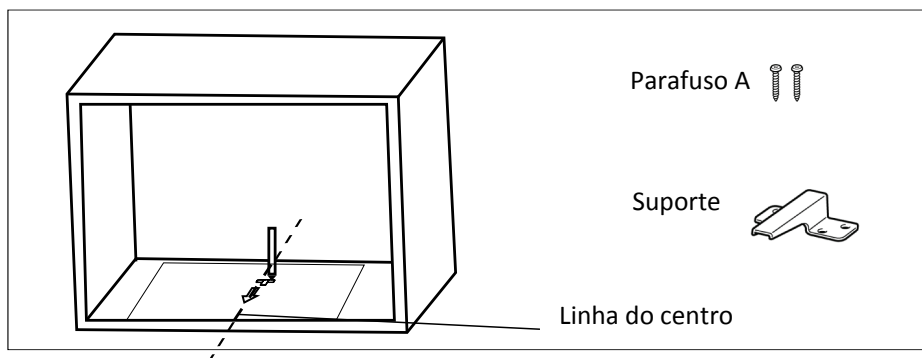

3. Retire o molde e fixe o suporte com os parafusos A

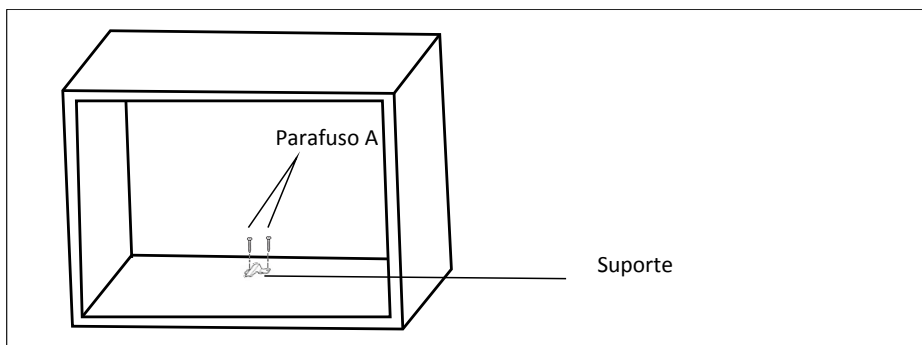

### C. Instalar o micro-ondas

4. Instale o micro-ondas no móvel
  - Verifique se a traseira do micro-ondas está fixa pelo suporte
  - Não prenda ou dobre o cabo de alimentação

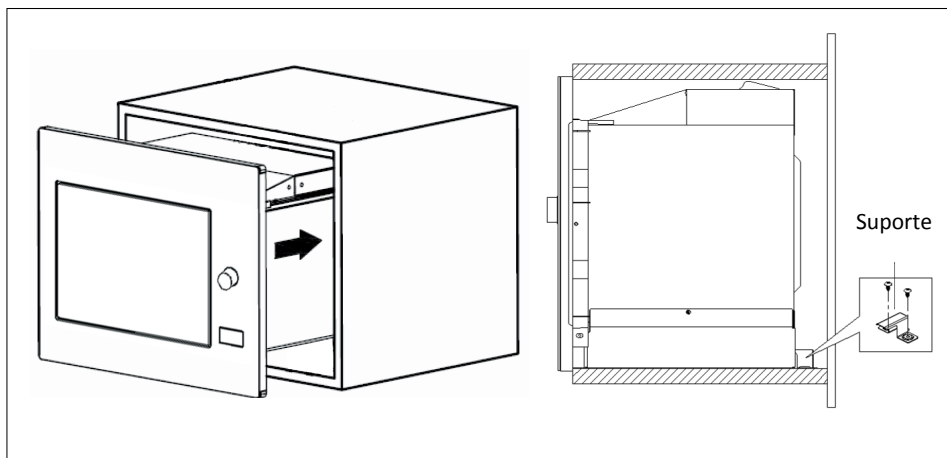

5. Abra a porta, fixe o micro-ondas ao móvel através do orifício de instalação com o parafuso B.

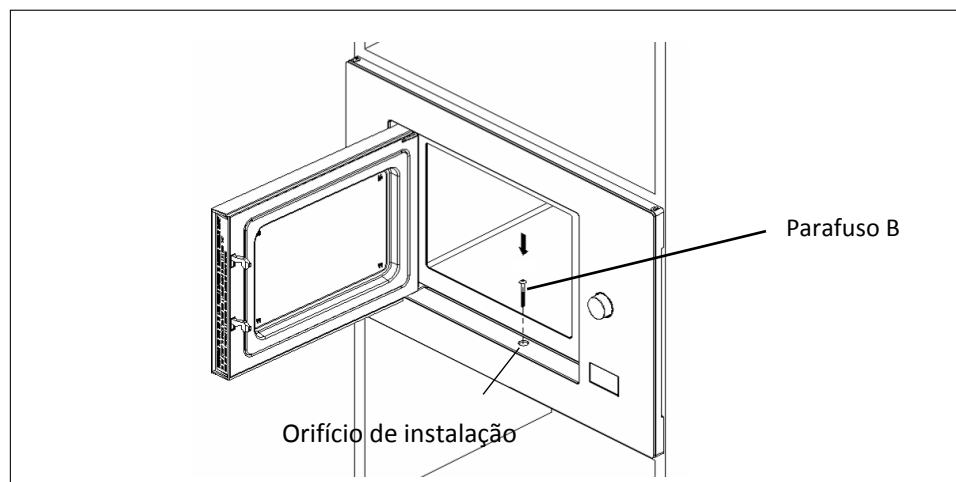





# INSTRUÇÕES DE UTILIZAÇÃO

Este microondas utiliza um moderno controlo electrónico para ajustar os parâmetros do cozinhado às suas necessidades.

## 1. Acertar o relógio







Ao ligar o microondas, o display mostrará "0:00" e ouvirá um sinal sonoro.

- 1) Prima o botão " **Kitchen Timer/Clock** " e os dígitos das horas começarão a piscar.
- 2) Rode o comando " " para seleccionar as horas. A hora introduzida deve estar entre 0 e 23.
- 3) Prima o botão " **Kitchen Timer/Clock** " e os dígitos dos minutos começarão a piscar.
- 4) Rode o comando " " para seleccionar os minutos. Os minutos introduzidos devem estar entre 0 e 59.
- 5) Prima o botão " **Kitchen Timer/Clock**" para terminar o acerto do relógio. O indicador ":" começará a piscar.

**Nota:** 1) Se não acertar o relógio, o microondas não funcionará quando o ligar.

- 2) Se durante o processo de acerto do relógio, premir o botão " **Stop/Clear** ", o forno voltará automaticamente ao estado anterior.







## 2. Função microondas

- 1) Prima uma vez o botão " **Microwave/Grill/Combi.**" e o display mostrará "P100".
- 2) Prima o botão " **Microwave/Grill/Combi.**" várias vezes ou rode o comando " " para seleccionar uma potência de microondas entre 100% e 10%. Visualizar-se-ão sucessivamente as indicações "P100", "P80", "P50", "P30" e "P10".
- 3) Prima o botão " **Start/+30Sec./Confirm** " para confirmar a selecção.
- 4) Rode o comando " " para regular o tempo de cozinhado (este tempo deve estar entre 0:05 e 95:00).
- 5) Prima o botão " **Start/+30Sec./Confirm** " para começar a cozinhar.

### Tabela de potências de microondas

| Potência de microondas | 100% | 80% | 50% | 30% | 10% |
|------------------------|------|-----|-----|-----|-----|
| Indicação no display   | P100 | P80 | P50 | P30 | P10 |

### 3. Função grill







- 1) Prima uma vez o botão  **Microwave./Grill/Combi.** e o display mostrará "P100".
- 2) Prima o botão  **Microwave./Grill/Combi.** várias vezes ou rode o comando  para seleccionar a função grill.
- 3) Quando aparecer "G" no display, prima o botão  **Start/+30Sec./Confirm** para confirmar a selecção.
- 4) Rode o comando  para regular o tempo de cozinhado (este tempo deve estar entre 0:05 e 95:00).
- 5) Prima o botão  **Start/+30Sec./Confirm** para começar a cozinhar.

**Nota:** Ao decorrer metade do tempo de cozinhado com o grill, o microondas fará uma pausa e ouvirá um sinal sonoro, é normal.



Pode premir o botão  **Start/+30Sec./Confirm** para continuar a cozinhar. Para obter um melhor resultado deve virar o alimento, feche a porta e de seguida

prima o botão  **Start/+30Sec./Confirm** para continuar. Se não realizar esta operação, o forno continuará a funcionar normalmente.



### 4. Função combi

- 1) Prima uma vez o botão  **Microwave./Grill/Combi.** e o display mostrará "P100".
- 2) Prima o botão  **Microwave./Grill/Combi.** várias vezes ou rode o comando  para seleccionar a função combi.
- 3) Quando surgir "C-1" ou "C-2" no display prima o botão  **Start/+30Sec./Confirm** para confirmar a selecção.
- 4) Rode o comando  para regular o tempo de cozinhado (este tempo deve estar entre 0:05 e 95:00).
- 5) Prima o botão  **Start/+30Sec./Confirm** para começar a cozinhar.

### 5. Descongelação por peso

- 1) Prima uma vez o botão  **\*Weight/Time Defrost**, e o display mostrará "dEF1".
- 2) Rode o comando  para seleccionar o peso do alimento. O intervalo do peso é entre 100 e 2000 g.
- 3) Prima o botão  **Start/+30Sec./Confirm** para iniciar a descongelação.

### 6. Descongelação por tempo

- 1) Prima duas vezes o botão  **\*Weight/Time Defrost** e o display mostrará "dEF2".
- 2) Rode o comando  para seleccionar o tempo de cozinhado. O tempo máximo de cozinhado é de 95 minutos.
- 3) Prima o botão  **Start/+30Sec./Confirm** para iniciar a descongelação.









## 7. Cozinhar por etapas



É possível seleccionar, no máximo, duas etapas. Se uma das etapas for a descongelação, deverá ser seleccionada para iniciar primeiramente. O alarme sonoro soará uma vez após cada etapa e iniciará a seguinte.

**Nota:** Não se pode seleccionar um menu automático para uma das etapas.





Exemplo: suponha que deseja descongelar os alimentos durante cinco minutos e depois cozinhá-los a uma potência de microondas de 80% durante sete minutos. Os passos serão os seguintes:

- 1) Prima duas vezes o botão "  **Weight/Time Defrost** " e o display mostrará "dEF2".
- 2) Rode o comando "  " para regular o tempo de descongelação para 5 minutos;
- 3) Prima uma vez o botão " **MICRO./GRILL/COMBI.** ".
- 4) Rode o comando "  " para seleccionar a potência de microondas de 80% até aparecer no display "P80";
- 5) Prima o botão "  **Start/+30Sec./Confirm** " para confirmar a selecção.
- 6) Rode o comando "  " para regular o tempo de cozinhado para 7 minutos.
- 7) Prima o botão "  **Start/+30Sec./Confirm** " para começar a cozinhar.



## 8. Temporizador

- 1) Prima duas vezes o botão "  **Clock/ Kitchen Timer**" e o display mostrará 00:00.
- 2) Rode o comando "  " para introduzir o tempo correcto (o tempo máximo de cozinhado é de 95 minutos).
- 3) Prima o botão "  **Start/+30Sec./Confirm** " para confirmar, acender-se-á o indicador de relógio.
- 4) Quando atingir o tempo de cozinhado, o indicador de relógio desliga-se. O sinal sonoro soará 5 vezes. Se o relógio estiver activo (sistema 24 horas), no display aparecerá a hora actual.





## 9. Cozinhar rápido

- 1) No estado de espera, prima o botão "  **Start/+30Sec./Confirm** " para cozinhar a uma potência de 100% durante 30 segundos. Cada pressão no botão aumentará o tempo em 30 segundos. O tempo máximo de cozinhado é de 95 minutos.
- 2) Durante os processos de microondas, grill, combi e descongelação por tempo, prima o botão "  **Start/+30Sec./Confirm** " para aumentar o tempo de cozinhado.
- 3) Nos estados de menu automático e descongelação por peso, o tempo de cozinhado não se pode aumentar premindo o botão "  **Start/+30Sec./Confirm** "
- 4) No estado de espera, rode o comando "  " para a esquerda para seleccionar directamente o tempo de cozinhado. Após seleccionar o tempo, prima o botão "  **Start/+30Sec./Confirm** " para começar a cozinhar. A potência de microondas será de 100%.





## 10. Função de consulta

- 1) Na função microondas, a pressão do botão "  **Microwave./Grill/Combi** " permite visualizar a potência actual durante 2 ou 3 segundos.
- 2) No estado pré-programado, a pressão do botão "  **Clock/ Kitchen Timer** " permite visualizar o tempo que falta para iniciar o cozinhado.  
A hora pré-determinada piscará durante 2 ou 3 segundos e depois voltará a visualizar-se no display a hora do relógio.

## 11. Função de bloqueio para crianças

- Bloqueio: no estado de espera, prima o botão "  **Stop/Clear** " durante 3 segundos. Ouvirá um sinal sonoro o qual indica que o microondas está bloqueado, o display mostrará o indicador de bloqueio, e o indicador "  " vai brilhar.
- Desbloqueio: em estado de bloqueio, prima o botão "  **Stop/Clear** " durante 3 segundos. Ouvirá um sinal sonoro indicando que o microondas está desbloqueado, e o indicador "  " vai desaparecer.



## 12. Menu automático

- 1) Em estado de espera, rode o comando "  " para a direita para seleccionar um dos menus "A-1" até "A-8";
- 2) Prima o botão "  **Start/+30Sec./Confirm** " para confirmar a selecção do menu.
- 3) Rode o comando "  " para seleccionar o peso do alimento.
- 4) Prima o botão "  **Start/+30Sec./Confirm** " para começar a cozinhar.
- 5) Ao terminar a cocção, o alarme sonoro soará cinco vezes.

## Menu automático

| Menu         | Peso                           | Display |
|--------------|--------------------------------|---------|
| A-1 Pizza    | 200g                           | 200     |
|              | 400g                           | 400     |
| A-2 Carne    | 250g                           | 250     |
|              | 350g                           | 350     |
|              | 450g                           | 450     |
| A-3 Vegetais | 200g                           | 200     |
|              | 300g                           | 300     |
|              | 400g                           | 400     |
| A-4 Massa    | 50 g (com 450ml de água fria)  | 50      |
|              | 100 g (com 800ml de água fria) | 100     |
| A-5 Batatas  | 200g                           | 200     |
|              | 400g                           | 400     |
|              | 600g                           | 600     |
| A-6 Peixe    | 250g                           | 250     |
|              | 350g                           | 350     |
|              | 450g                           | 450     |
| A-7 Bebidas  | 1 copo (120ml)                 | 1       |
|              | 2 copos (240ml)                | 2       |
|              | 3 copos (360ml)                | 3       |
| A-8 Pipocas  | 50g                            | 50      |
|              | 85g                            | 85      |
|              | 100g                           | 100     |

### 13. Especificação

- (1) O sinal sonoro soará uma vez, ao rodar o comando no início.
- (2) É necessário premir o botão "  **Start/+30Sec./Confirm** " para continuar a cozinhar se a porta for aberta
- (3) Após seleccionar o programa de cozinhar, não pode premir o botão "  **Start/+30Sec./Confirm** " antes que decorra 1 minuto. Se premir este botão, aparecerá a hora actual e a regulação será cancelada.
- (4) Se premir um botão correctamente o alarme sonoro soará uma vez, se premir incorrectamente não soará.
- (5) O alarme sonoro soará cinco vezes para indicar que o cozinhar terminou.

## Resolução de problemas

| Normal                                                                                 |                                                                                                                                                                                                                                                                        |
|----------------------------------------------------------------------------------------|------------------------------------------------------------------------------------------------------------------------------------------------------------------------------------------------------------------------------------------------------------------------|
| Interferências do forno microondas com a recepção de televisão                         | A recepção de rádio e televisão pode sofrer interferências quando o forno microondas está a funcionar. São interferências similares às produzidas pelos pequenos electrodomésticos, tais como a bateadeira aspirador e ventilador eléctrico.<br>É uma situação normal. |
| Luz com pouca intensidade                                                              | Ao cozinhar a baixa potência, a luz do forno microondas pode atenuar-se. É uma situação normal.                                                                                                                                                                        |
| Condensação de vapor na porta e nas saídas de ar quente ou nas aberturas de ventilação | Ao cozinhar, pode sair vapor dos alimentos. A maior parte sai pelas aberturas de ventilação. No entanto pode acumular-se nas zonas mais frias, como por exemplo na porta do forno.<br>É uma situação normal.                                                           |
| O aparelho inicia sem alimentos no interior                                            | O microondas se funcionar em vazio durante pouco tempo, não sofrerá danos, no entanto deve evitar-se o funcionamento nestas condições.                                                                                                                                 |

| Problema                                                            | Causa possível                             | Solução                                                                         |
|---------------------------------------------------------------------|--------------------------------------------|---------------------------------------------------------------------------------|
| O forno microondas não liga                                         | (1) O cabo não está correctamente ligado.  | Desligue o cabo. Volte a ligar após 10 segundos                                 |
|                                                                     | (2) Fusível fundido ou interruptor aberto. | Contacte o Serviço Técnico autorizado.                                          |
|                                                                     | (3) Problemas na alimentação eléctrica.    | Comprove a alimentação eléctrica da tomada ligando outros aparelhos eléctricos. |
| O forno não aquece.                                                 | (4) A porta não está bem fechada.          | Feche bem a porta.                                                              |
| Quando o microondas está a funcionar, a bandeja de vidro faz ruído. | (5) Fundo do microondas com sujidade.      | Consulte o capítulo "Manutenção do microondas" para efectuar a limpeza.         |



Quando for necessário eliminar o produto, por favor considere o impacto ambiental e leve-o a um ecoponto adequado para reciclar. Os plásticos e metais utilizados na construção deste equipamento podem ser separados para permitir a sua reciclagem. Pergunte no centro de reciclagem que lhe está mais próximo, para mais detalhes. Todos nós podemos participar na protecção do meio ambiente.

O Real Decreto Legislativo 1/2007 de 16 de novembro (legislação espanhola) outorga aos bens de natureza duradoura uma garantia legal de 2 anos.

**Ficam excluídos desta cláusula de garantia as avarias ou danos produzidos por:**

- Instalação incorreta (tensão, pressão de gás ou de água, conexões elétricas ou hidráulicas), reinstalações ou colocações de móveis feitas pelo consumidor sem aplicar as instruções corretas.
  - Causas acidentais como quedas, golpes, derrame de líquidos, introdução de corpos estranhos, assim como qualquer outra causa de força maior.
  - Uso negligente, inadequado, ou não doméstico como aparelhos instalados em cabeleireiros, bares, restaurantes, hotéis, etc.
  - A intervenção ou manipulação por serviços técnicos distintos aos oficiais da marca.
- Corrosão e/ou oxidação, tanto os causados pelo uso e desgaste normal do aparelho, como os acelerados por condições ambientais adversas.
- Uso de acessórios ou produtos consumíveis que não sejam originais da marca.

**Também ficam excluídos da garantia:**

- Componentes expostos ao desgaste pelo uso normal (candeeiros, artigos para calafetar, isolantes, tubos, sistemas de escoamento de águas, etc.) a partir do sexto mês, exceto defeito de origem.
- Componentes não eletromecânicos, estéticos, plásticos, vidros, rebatíveis, saboneteiras, prateleiras, grelhas, etc.
- Serviços de conservação, limpeza, desentupimentos, mudança da direção de abertura de portas, eliminação de corpos estranhos, obstruções, revisões de funcionamento ou recalibrações, etc.
- Produtos informáticos: Eliminação de vírus, restauração de programas por este motivo, ou a reinstalação do disco rígido por se ter apagado o seu conteúdo.

SAVE THESE INSTRUCTIONS CAREFULLY

## PRECAUTIONS TO AVOID POSSIBLE EXPOSURE TO EXCESSIVE MICROWAVE ENERGY

- a) Do not attempt to operate this oven with the door open since this can result in harmful exposure to microwave energy. It is important not to break or tamper with the safety interlocks.
- b) Do not place any object between the oven front face and the door or allow soil or cleaner residue to accumulate on sealing surfaces.
- c) **WARNING:** If the door or door seals are damaged, the oven must not be operated until it has been repaired by a competent person.

## ADDENDUM

If the apparatus is not maintained in a good state of cleanliness, its surface could be degraded and affect the lifespan of the apparatus and lead to a dangerous situation.

### Specifications

|                                    |                    |
|------------------------------------|--------------------|
| Model:                             | MSINT-2814 I       |
| Rated Voltage:                     | 230 V~50 Hz        |
| Rated Input Power<br>(Microwave):  | 1250 W             |
| Rated Output Power<br>(Microwave): | 800 W              |
| Rated Input Power(Grill):          | 1000 W             |
| Oven Capacity:                     | 20 l               |
| Turntable Diameter:                | Ø 245 mm           |
| External Dimensions(WxDxH):        | 594 x 351 x 388 mm |
| Net Weight:                        | Aprox. 14kg        |

## IMPORTANT SAFETY INSTRUCTIONS

### WARNING

To reduce the risk of fire, electric shock, injury to persons or exposure to excessive microwave oven energy when using your appliance, follow basic precautions, including the following:

Refer to the below paragraph regarding the instructions for installation and cleaning.

1. Warning: Liquids and other foods must not be heated in sealed containers since they are liable to explode.
2. It is hazardous for anyone other than a competent person to carry out any service or repair operation that involves the removal of a cover which gives protection against exposure to microwave energy.
3. This appliance can be used by children aged from 8 years and above and persons with reduced physical, sensory or mental capabilities or lack of experience and knowledge if they have been given supervision or instruction concerning use of the appliance in a safe way and understand the hazards involved. Children shall not play with the appliance. Cleaning and user maintenance shall not be made by children unless they are older than 8 and supervised.
4. Keep the appliance and its cord out of reach of children less than 8 years
5. Only use utensils suitable for use in microwave ovens.
6. The oven should be cleaned regularly and any food deposits should be removed.
7. Read and follow the specific: "PRECAUTIONS TO AVOID POSSIBLE EXPOSURE TO EXCESSIVE MICROWAVE ENERGY".
8. When heating food in plastic or paper containers, keep an eye on the oven due to the possibility of ignition.
9. If smoke is emitted, switch off or unplug the appliance and keep the door closed in order to stifle any flames.
10. Do not overcook food.
11. Do not use the oven cavity for storage purposes. Do not store items, such as bread, cookies, etc. inside the oven.

12. Install or locate this oven only in accordance with the installation instructions provided.
13. Eggs in the shell and whole hard-boiled eggs should not be heated in microwave ovens since they may explode, even after microwave heating has ended.
14. This appliance is intended to be used in household and similar applications such as:
  - staff kitchen areas in shops, offices and other working environments;
  - by clients in hotels, motels and other residential type environments;
  - farm houses;
  - bed and breakfast type environments.
15. If the supply cord is damaged, it must be replaced by the manufacturer, its service agent or similarly qualified persons in order to avoid a hazard.
16. Do not store or use this appliance outdoors.
17. Do not use this oven near water, in a wet basement or near a swimming pool.
18. The temperature of accessible surfaces may be high when the appliance is operating. The surfaces are liable to get hot during use. Keep cord away from heated surface, and do not cover any events on the oven.
19. Do not let cord hang over edge of table or counter.
20. Failure to maintain the oven in a clean condition could lead to deterioration of the surface that could adversely affect the life of the appliance and possibly result in a hazardous situation.
21. The contents of feeding bottles and baby food jars shall be stirred or shaken and the temperature checked before consumption, in order to avoid burns.
22. Microwave heating of beverages can result in delayed eruptive boiling, therefore care must be taken when handling the container.



23. The appliances are not intended to be operated by means of an external timer or separate remote-control system.
24. WARNING: Accessible parts may become hot during use. Young children should be kept away.
25. Steam cleaner is not to be used.
26. During use the appliance becomes hot. Care should be taken to avoid touching heating elements inside the oven..
27. Only use the temperature probe recommended for this oven.(for ovens provided with a facility to use a tempera-ture-sensing probe.)
28. WARNING: The appliance and its accessible parts become hot during use.Care should be taken to avoid touching heating elements. Children less than 8 years of age shall be kept away unless continuously supervised.
29. The microwave oven must be operated with the decorative door open. (for ovens with a decorative door.)
30. Surface of a storage cabinet can get hot.
31. Do not use harsh abrasive cleaners or sharp metal scrapers to clean the oven door glass since they can scratch the surface, which may result in shattering of the glass.
32. WARNING: Ensure that the appliance is switched off before replacing the lamp to avoid the possibility of electric shock.
33. During use the appliance becomes hot. Care should be taken to avoid touching heating elements inside the oven.

**The accessible surface may be hot during operation.**



34. Warning: When the appliance is operated in the combination mode, children should only use the oven under adult supervision due to the temperatures generated.
35. Metal containers for food and beverages are not allowed during microwave cooking.

**READ CAREFULLY AND KEEP FOR FUTURE REFERENCE**

## To Reduce the Risk of Injury to Persons Grounding Installation

### DANGER

#### Electric Shock Hazard

Touching some of the internal components can cause serious personal injury or death. Do not disassemble this appliance.

### WARNING

#### Electric Shock Hazard

Improper use of the grounding can result in electric shock. Do not plug into an outlet until appliance is properly installed and grounded.

This appliance must be grounded. In the event of an electrical short circuit, grounding reduces the risk of electric shock by providing an escape wire for the electric current. This appliance is equipped with a cord having a grounding wire with a grounding plug. The plug must be plugged into an outlet that is properly installed and grounded.

Consult a qualified electrician or serviceman if the grounding instructions are not completely understood or if doubt exists as to whether the appliance is properly grounded. If it is necessary to use an extension cord, use only a 3-wire extension cord.

1. A short power-supply cord is provided to reduce the risks resulting from becoming entangled in or tripping over a longer cord.
2. If a long cord set or extension cord is used:
  - 1) The marked electrical rating of the cord set or extension cord should be at least as great as the electrical rating of the appliance.
  - 2) The extension cord must be a grounding-type 3-wire cord.
  - 3) The long cord should be arranged so that it will not drape over the counter top or tabletop where it can be pulled on by children or tripped over unintentionally.

### CLEANING

Be sure to unplug the appliance from the power supply.

1. Clean the cavity of the oven after using with a slightly damp cloth.
2. Clean the accessories in the usual way in soapy water.
3. The door frame and seal and neighbouring parts must be cleaned carefully with a damp cloth when they are dirty.
4. Do not use harsh abrasive cleaners or sharp metal scrapers to clean the oven door glass since they can scratch the surface, which may result in shattering of the glass.
5. Cleaning Tip---For easier cleaning of the cavity walls that the food cooked can touch: Place half a lemon in a bowl, add 300ml (1/2 pint) water and heat on 100% microwave power for 10 minutes.  
Wipe the oven clean using a soft, dry cloth.

### UTENSILS

See the instructions on "Materials you can use in microwave oven or to be avoided in microwave oven." There may be certain non-metallic utensils that are not safe to use for microwaving. If in doubt, you can test the utensil in question following the procedure below.

Utensil Test:

1. Fill a microwave-safe container with 1 cup of cold water (250ml) along with the utensil in question.
2. Cook on maximum power for 1 minute.
3. Carefully feel the utensil. If the empty utensil is warm, do not use it for microwave cooking.
4. Do not exceed 1 minute cooking time.

**CAUTION****Personal Injury Hazard**

It is hazardous for anyone other than a competent person to carry out any service or repair operation that involves the removal of a cover which gives protection against exposure to microwave energy.

**Materials you can use in microwave oven**

| <b>Utensils</b>       | <b>Remarks</b>                                                                                                                                                                                                                                                         |
|-----------------------|------------------------------------------------------------------------------------------------------------------------------------------------------------------------------------------------------------------------------------------------------------------------|
| Aluminum foil         | Shielding only. Small smooth pieces can be used to cover thin parts of meat or poultry to prevent overcooking. Arcing can occur if foil is too close to oven walls. The foil should be at least 1 inch (2.5cm) away from oven walls.                                   |
| Browning dish         | Follow manufacturer's instructions. The bottom of browning dish must be at least 3/16 inch (5mm) above the turntable. Incorrect usage may cause the turntable to break.                                                                                                |
| Dinnerware            | Microwave-safe only. Follow manufacturer's instructions. Do not use cracked or chipped dishes.                                                                                                                                                                         |
| Glass jars            | Always remove lid. Use only to heat food until just warm. Most glass jars are not heat resistant and may break.                                                                                                                                                        |
| Glassware             | Heat-resistant oven glassware only. Make sure there is no metallic trim. Do not use cracked or chipped dishes.                                                                                                                                                         |
| Oven cooking bags     | Follow manufacturer's instructions. Do not close with metal tie. Make slits to allow steam to escape.                                                                                                                                                                  |
| Paper plates and cups | Use for short-term cooking/warming only. Do not leave oven unattended while cooking.                                                                                                                                                                                   |
| Paper towels          | Use to cover food for reheating and absorbing fat. Use with supervision for a short-term cooking only.                                                                                                                                                                 |
| Parchment paper       | Use as a cover to prevent splattering or a wrap for steaming.                                                                                                                                                                                                          |
| Plastic               | Microwave-safe only. Follow the manufacturer's instructions. Should be labeled "Microwave Safe". Some plastic containers soften, as the food inside gets hot. "Boiling bags" and tightly closed plastic bags should be slit, pierced or vented as directed by package. |
| Plastic wrap          | Microwave-safe only. Use to cover food during cooking to retain moisture. Do not allow plastic wrap to touch food.                                                                                                                                                     |
| Thermometers          | Microwave-safe only (meat and candy thermometers).                                                                                                                                                                                                                     |
| Wax paper             | Use as a cover to prevent splattering and retain moisture.                                                                                                                                                                                                             |

## Materials to be avoided in microwave oven

| Utensils                        | Remarks                                                                                  |
|---------------------------------|------------------------------------------------------------------------------------------|
| Aluminum tray                   | May cause arcing. Transfer food into microwave-safe dish.                                |
| Food carton with metal handle   | May cause arcing. Transfer food into microwave-safe dish.                                |
| Metal or metal-trimmed utensils | Metal shields the food from microwave energy. Metal trim may cause arcing.               |
| Metal twist ties                | May cause arcing and could cause a fire in the oven.                                     |
| Paper bags                      | May cause a fire in the oven.                                                            |
| Plastic foam                    | Plastic foam may melt or contaminate the liquid inside when exposed to high temperature. |
| Wood                            | Wood will dry out when used in the microwave oven and may split or crack.                |

## SETTING UP YOUR OVEN

### Names of Oven Parts and Accessories

Remove the oven and all materials from the carton and oven cavity. Your oven comes with the following accessories:

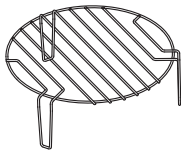
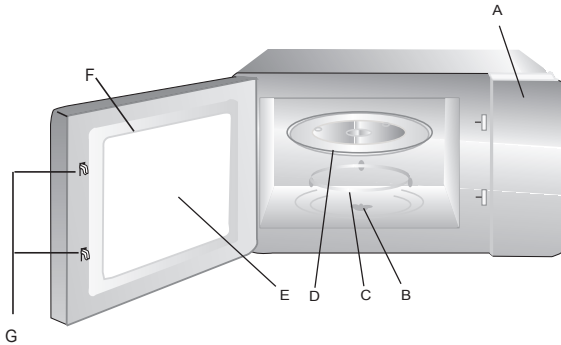

Grill Rack (Only be used in grill function and be placed on the glass tray)

- A) Control panel
- B) Turntable shaft
- C) Turntable ring assembly
- D) Glass tray
- E) Observation window
- F) Door assembly
- G) Safety interlock system

## Turntable Installation

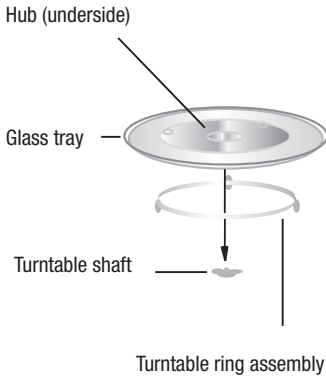

- a. Never place the glass tray upside down. The glass tray should never be restricted.
- b. Both glass tray and turntable ring assembly must always be used during cooking.
- c. All food and containers of food are always placed on the glass tray for cooking.
- d. If glass tray or turntable ring assembly cracks or breaks, contact your nearest authorized service center.

## Installation and connection

1. This appliance is only intended for domestic use.
2. This oven is intended for built-in use only. It is not intended for counter-top use or for use inside a cupboard.
3. Please observe the special installation instructions.
4. The appliance can be installed in a 60cm wide wall-mounted cupboard (at least 55cm deep and 85cm off the floor).
5. The appliance is fitted with a plug and must only be connected to a properly installed earthed socket.
6. The mains voltage must correspond to the voltage specified on the rating plate.
7. The socket must be installed and connecting cable must only be replaced by a qualified electrician. If the plug is no longer accessible following installation, an all-pole disconnecting device must be present on the installation side with a contact gap of at least 3mm.
8. Adapters, multi-way strips and extension leads must not be used. Overloading can result in a risk of fire.

# Installation Instructions

Please Read the Manual Carefully Before Installation

## Please note

### Electrical connection

The oven is fitted with a plug and must only be connected to a properly installed earthed socket. The socket must only be installed and the connecting cable must only be replaced by a qualified electrician, and in accordance with the appropriate regulations.

If the plug is no longer accessible following installation, an all-pole isolating switch must be present on the installation side with a contact gap of at least 3 mm.

The fitted cabinet must not have a back wall behind the appliance.

Minimum installation height: 85 cm.

Do not cover ventilation slots and suction holes.

### Note:

Do not trap or bend the power cable.

## A. Built-in furniture

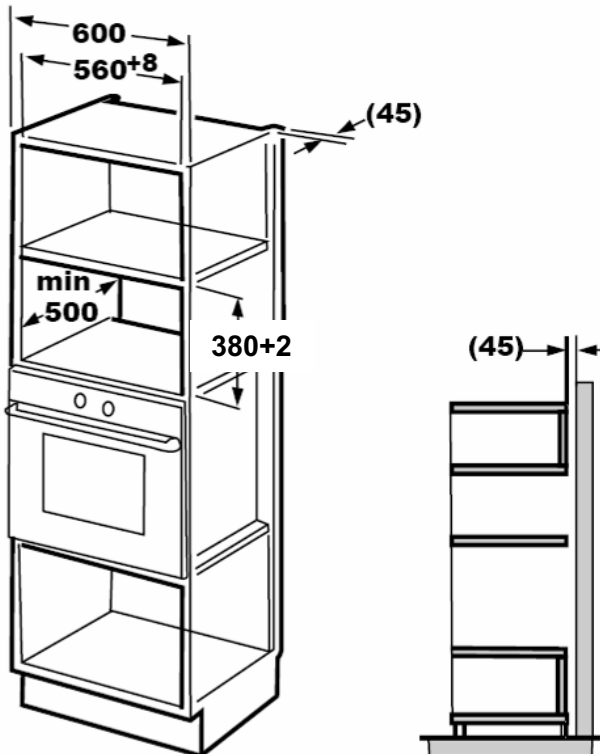

## B.Prepare the cabinet

1. Read the instruction on the BOTTOM CANINET TEMPLATE , put the template on the bottom plane of cabinet.

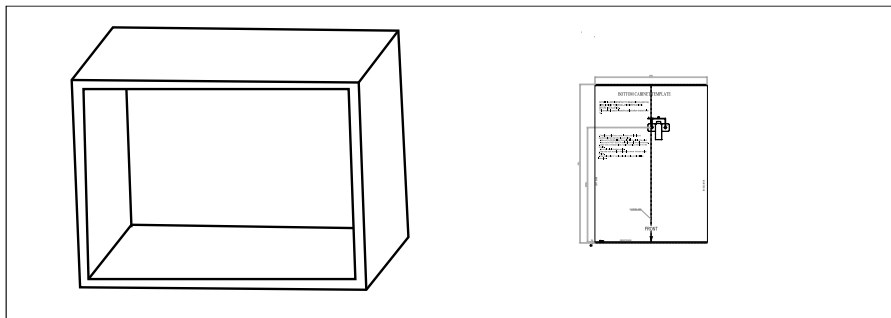

2. Make the marks on the bottom plane of cabinet according to marks "a" of of the template

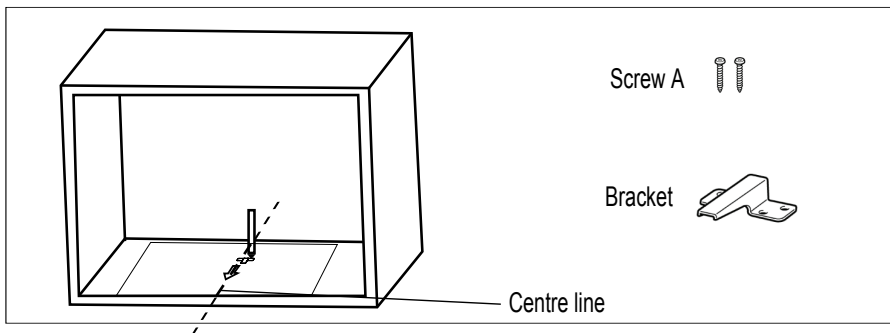

3. Remove the bottom cabinet template and fix the bracket with screw A.

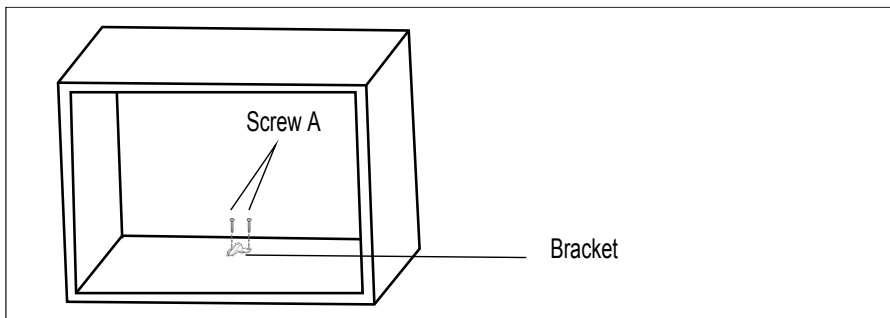

### C. Install the oven

4. Install the oven to the cabinet

- Make sure the back of the oven is locked by bracket.
- Do not trap or kink the power cord.

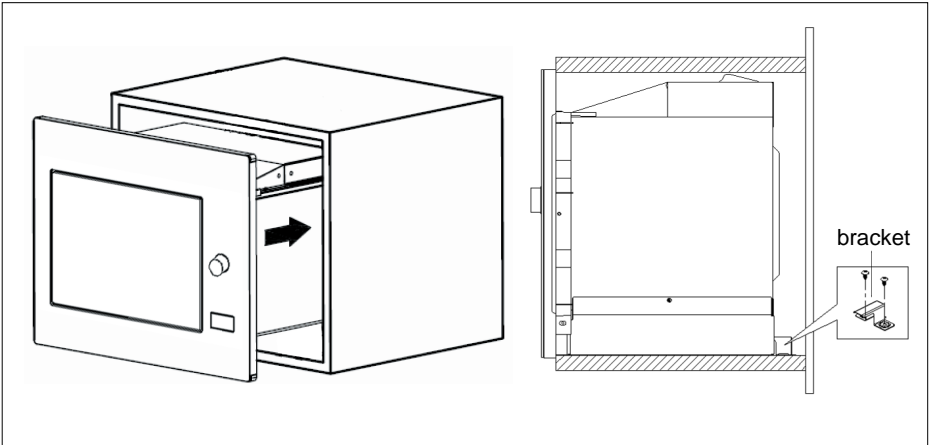

5. Open the door, fix the oven to the cabinet with Screw B, at the installation hole.

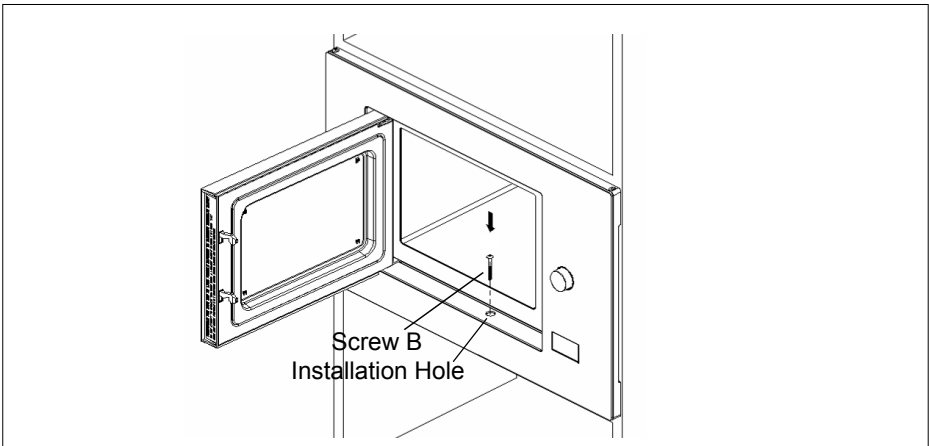









## Operation Instructions

### 1. Clock Setting

When the microwave oven is electrified, the LED will display "0:00", buzzer will ring once.

- 1) Press  **Kitchen Timer/Clock** twice to select clock function, the hour figures will flash.
- 2) Turn "" to adjust the hour figures, the input time should be within 0--23.
- 3) Press  **Kitchen Timer/Clock**, the minute figures will flash.
- 4) Turn "" to adjust the minute figures, the input time should be within 0--59.
- 5) Press  **Kitchen Timer/Clock** to finish clock setting. ":" will flash, and the time will light.

Note: 1) If the clock is not set, it would not function when powered.







2) During the process of clock setting, if you press " **Stop/Clear**", it will exit the setting state.

### 2. Microwave Cooking

Press  **Microwave./Grill/Combi.** the LED will display "P100".

Press  **Microwave./Grill/Combi.** for times or turn "" to choose the power you want, and "P100", "P80", "P50", "P30" or "P10" will display for each added press. Then press  **Start/+30Sec./Confirm** to confirm, and turn "" to set cooking time from 0:05 to 95:00. Press  **Start/+30Sec./Confirm** again to start cooking.

**Example:** If you want to use 80% microwave power to cook for 20 minutes, you can operate the oven as the following steps.

- 1) Press  **Microwave./Grill/Combi.** once, the screen display "P100".
- 2) Press  **Microwave./Grill/Combi.** once again or turn "" to choose 80% microwave power.
- 3) Press  **Start/+30Sec./Confirm** to confirm, and the screen displays "P 80".
- 4) Turn "" to adjust the cooking time until the oven displays "20:00".
- 5) Press  **Start/+30Sec./Confirm** to start cooking.

NOTE: the step quantities for the adjustment time of the coding switch are as follow:



|             |              |
|-------------|--------------|
| 0---1 min   | : 5 seconds  |
| 1---5 min   | : 10 seconds |
| 5---10 min  | : 30 seconds |
| 10---30 min | : 1 seconds  |
| 30---95 min | : 5 seconds  |



## Microwave Power Chart

|                       |              |              |               |                |                |
|-----------------------|--------------|--------------|---------------|----------------|----------------|
| Press Microwave Power | Once<br>100% | Twice<br>80% | Thrice<br>50% | 4 times<br>30% | 5 times<br>10% |
|-----------------------|--------------|--------------|---------------|----------------|----------------|

| "Micro/Grill/Combi." | Pad instructions Display | Microwave Power | Grill Power |
|----------------------|--------------------------|-----------------|-------------|
| 1                    | P100                     | 100 %           |             |
| 2                    | P80                      | 80 %            |             |
| 3                    | P50                      | 50 %            |             |
| 4                    | P30                      | 30 %            |             |
| 5                    | P10                      | 10 %            |             |
| 6                    | G                        | 0 %             | 100 %       |
| 7                    | C-1                      | 55 %            | 45 %        |
| 8                    | C-2                      | 36 %            | 64 %        |







### 3. Grill or Combi. Cooking

Press  **Microwave./Grill/Combi.** the LED will display "P100", and press  **Microwave./Grill/Combi.** for times or turn the  to choose the power you want, and "G", "C-1" or "C-2" will display for each added press.

Then press  **Start/+30Sec./Confirm** to confirm, and turn "" to set cooking time from 0:05 to 95:00.

Press  **Start/+30Sec./Confirm** again to start cooking.





Example: If you want to use 55% microwave power and 45% grill power(C-1) to cook for 10 minutes, you can operate the oven as the following steps.

- 1) Press  **Microwave./Grill/Combi.** once, the screen display "P100".
- 2) Press  **Microwave./Grill/Combi.** once again or turn "" to choose combi. 1 mode.
- 3) Press  **Start/+30Sec./Confirm** to confirm, and the screen displays "C-1".
- 4) Give "" to adjust the cooking time until the oven displays "10:00".
- 5) Press  **Start/+30Sec./Confirm** to start cooking.



Note: If half the grill time passes, the oven sounds twice, and this is normal.

In order to have a better effect of grilling food, you should turn the food over, close the door, and then if no operation the oven will continue cooking.



#### 4. Quick Start

- 1) In waiting state, Press  **Start/+30Sec./Confirm** to start cooking with 100% power, each added press will increase 30 seconds cooking time up to 95 minutes.
- 2) In microwave cooking or time defrost state, each press of  **Start/+30Sec./Confirm** can increase 30 seconds of cooking time.
- 3) In waiting state, turn “” left to set cooking time with 100% microwave power, then press  **Start/+30Sec./Confirm** to start cooking.



#### 5. Defrost By Weight

- 1) Press  **Weight/Time Defrost** once, and the oven will display “dEF1”.
- 2) Turn “” to select the weight of food from 100 to 2000 g.
- 3) Press  **Start/+30Sec./Confirm** to start defrosting.

#### 6. Defrost By Time

- 1) Press  **Weight/Time Defrost** twice, and the oven will display “dEF2”.
- 2) Turn “” to select the defrost time. The MAX time is 95 minutes.
- 3) Press  **Start/+30Sec./Confirm** to start defrosting. The defrost power is P30 , and it will not be changed.





#### 7. Kitchen Timer

- 1) Press  **Kitchen Timer/Clock** once, LED will display 00:00.
- 2) Gire “” to enter the correct timer.(The maximum cooking time is 95 minutes.)
- 3) Press  **Start/+30Sec./Confirm** to confirm setting.
- 4) When the kitchen time is reached, clock indicator will go out. The buzzer will ring 5 times.





If the clock be set(24-hour system), LED will display the current time.

Note: The kitchen Time is differ from 24-hour system,Kitchen Timer is a timer.

## 8. Auto Menu

- 1) Turn " right to choose the menu, and "A-1" to "A-8" will display, which means pizza,meat,vegetable, pasta,potato,fish,beverage and popcorn.
- 2) Press  **Start/+30Sec./Confirm** to confirm.
- 3) Turn " to choose the default weight as the menu chart.
- 4) Press  **Start/+30Sec./Confirm** to start cooking.









Example: If you want to use "Auto Menu" to cook fish for 350g.

- 1) Turn " clockwise till "A-6" display.
- 2) Press  **Start/+30Sec./Confirm** to confirm.
- 3) Turn " to select the weight of fish till "350" display.
- 4) Press  **Start/+30Sec./Confirm** to start cooking.

## 9. Multi-section cooking

At most 2 sections can be set for cooking. In multi-section cooking, if one section is defrosting, then defrosting shall be placed in the first section.



Example: If you want to defrost food for 5 minutes and then cook with 80% microwave power for 7 minutes, operate it as the following:

- 1) Pulse  **Weight/Time Defrost** twice , and the oven will display "dEF2".
- 2) Gire " to select the defrost time till "5:00" display.
- 3) Pulse  **Microwave./Grill/Combi.** once, the screen display "P100".
- 4) Pulse  **Microwave./Grill/Combi.** once again or turn " to choose 80% microwave power.
- 5) Pulse  **Start/+30Sec./Confirm** to confirm, and the screen di splays "P 80".
- 6) Gire " to adjust the cooking time till the oven displays "7:00".
- 7) Pulse  **Start/+30Sec./Confirm** to start cooking, and buzzer will sound once for the first section, defrosting time counts down; buzzer will sound once again entering the second cooking. when cooking finish, buzzer sounds five times.





The menu chart:

| Menu             | Weight                       | Display |
|------------------|------------------------------|---------|
| A-1<br>Pizza     | 200 g                        | 200     |
|                  | 400 g                        | 400     |
| A-2<br>Meat      | 250 g                        | 250     |
|                  | 350 g                        | 350     |
|                  | 450 g                        | 450     |
| A-3<br>Vegetable | 200 g                        | 200     |
|                  | 300 g                        | 300     |
|                  | 400 g                        | 400     |
| A-4<br>Pasta     | 50g(with 450 ml cold water)  | 50      |
|                  | 100g(with 800 ml cold water) | 100     |
| A-5<br>Potato    | 200 g                        | 200     |
|                  | 400 g                        | 400     |
|                  | 600 g                        | 600     |
| A-6<br>Fish      | 250 g                        | 250     |
|                  | 350 g                        | 350     |
|                  | 450 g                        | 450     |
| A-7<br>Beverage  | 1 cup(120 ml)                | 1       |
|                  | 2 cups(240 ml)               | 2       |
|                  | 3 cups(360ml)                | 3       |
| A-8<br>Popcorn   | 50 g                         | 50      |
|                  | 100 g                        | 100     |

## 10. Inquiring Function

- 1) In states of microwave, grill and combination cooking, press  **Microwave./Grill/Combi.**, the current power will be displayed for 3 seconds. After 3 seconds, the oven will turn back to the former state;
- 2) In cooking state, press  **Clock/ Kitchen Timer** to inquire the time and the time will display for 3 seconds.

## 11. Lock-out Function for Children

Lock: In waiting state, press  **Stop/Clear** for 3 seconds, there will be a long beep denoting entering the children-lock state and the current time will display if the time has been set, otherwise, the LED will display “   ”.

Lock quitting: In locked state, press  **Stop/Clear** for 3 seconds, there will be a long “beep” denoting that the lock is released.

## Trouble shooting

Normal

### Microwave oven interfering TV reception

Radio and TV reception may be interfered when microwave oven operating. It is similar to the interference of small electrical appliances, like mixer, vacuum cleaner, and electric fan. It is normal.

### Dim oven light

In low power microwave cooking, oven light may become dim. It is normal.

### Steam accumulating on door, hot air out of vents

In cooking, steam may come out of food. Most will get out from vents. But so me may accumulate on ool place like oven door. It is normal.

### Oven started accidentally with no food in

It is forbidden to run the unit without any food inside. It is very dangerous.

| Trouble                                                         | Possible Cause                            | Remedy                                                                                    |
|-----------------------------------------------------------------|-------------------------------------------|-------------------------------------------------------------------------------------------|
| <b>Oven can not be started.</b>                                 | 1) Power cord not plugged in tightly.     | Unplug. Then plug again after 10 seconds.                                                 |
|                                                                 | 2) Fuse blowing or circuit breaker works. | Replace fuse or reset circuit breaker (repaired by professional personnel of our company) |
|                                                                 | 3) Trouble with outlet.                   | Test outlet with other electrical appliances.                                             |
| <b>Oven doesnot heat.</b>                                       | 4) Door not closed well.                  | Close door well.                                                                          |
| <b>Glass turntable makes noise when microwave oven operates</b> | 5) Dirtyroller rest and oven bottom.      | Refer to "Maintenance of Microwave " to clean dirty parts.                                |



When the time comes to eliminate this product, please consider the environmental impact and take it to recognised recycling facility instead of disposing it with general household waste. Take the equipment to a waste disposal site. Plastic and metal parts that are used in the construction of this appliance can be separated into pure grade which allow recycling. Ask to your service centre for details. Everyone of us can participate on the environmental protection.

Royal Decree-Law 1/2007, of 16 November, grants goods of a durable nature a legal guarantee of 2 years.

**Damage or faults caused by the following are excluded from the guarantee:**

- Incorrect installation (voltage, gas or water pressure, electrical or water connections), re-installations or housings made by the consumer without applying the correct instructions.
- Accidental causes such as falls, knocks, contact with liquids, insertion of foreign bodies, or any other cause of force majeure.
- Negligent, inadequate or non-domestic use, such as appliances installed in hairdressers, bars, restaurants, hotels, etc.
- Manipulation by technical services other than the official ones of the brand.
- Corrosion and/or rust caused by the normal wear and tear of the appliance or accelerated by adverse environmental conditions.
- Use of accessories or consumables which are not the original ones of the brand.

**The following are also excluded from the guarantee:**

- Components exposed to wear and tear due to normal use (light bulbs, seals, insulators, tubes, drains, etc.), from the sixth month, save manufacturing defects.
- Non-electromechanical components, aesthetic, plastic, glass or folding components, soap dishes, shelves, grilles, etc.
- Conservation services, cleaning, unblocking, change of direction of door, removal of foreign bodies, obstructions, recalibration or fine-tuning, etc.
- Computer products: Elimination of viruses, restoration of programs for this reason, or the reinstallation of the hard disk because it has been wiped.









**ES** Este artículo dispone de una garantía de 2 años en los términos y condiciones expresados en la Ley 1/2007. Para cualquier aclaración sobre el aparato adquirido, acuda a su centro El Corte Inglés o HIPERCOR.

**PT** Este artigo está coberto por uma garantia de 2 anos nos termos e condições estipulados na Lei 1/2007 (legislação espanhola). Para qualquer esclarecimento sobre o aparelho adquirido, contacte com o seu centro El Corte Inglés ou HIPERCOR.

**EN** This article is guaranteed for 2 years, in the terms and conditions set out in Act 1/2007 (Spanish legislation). For any queries related to the device purchased, consult El Corte Inglés or HIPERCOR.

**El Corte Inglés, S.A.**

Hermosilla, 112 - 28009 Madrid.

España / Espanha / Spain.

NIF: A-28017895.

Fabricado en / Fabricado na / Made in China.