

COMPACTO C-16/70 N HF**FICHA TÉCNICA****hergom**

MODELO	C-16/70 N HF
Potencia Nominal (nominal – máx. estimada)	8 – 13 kW
Rendimiento	77 %
Temperatura de humos	324 °C
Emisiones CO (13% O ₂ Vol%)	0,11
CERTIFICADO CE	RRF- 29 20 5581
NORMATIVA	EN 13229
Clasificación energética	
Dimensiones boca del hogar (An. x Al.) mm.	534 x 262
Longitud máxima de troncos (mm.)	400
Ø Salida de humos vertical (mm.)	150
Ø Salidas de canalización (mm.)	2 salidas x 120
Doble combustión	Si
Control aire primario/Air Wash (cristal limpio)	Si / Si
Control de aire secundario	Venturi
Toma de aire exterior (Ø 80 mm.)	Si
Turbina tangencial 42 W	Si
Nivel sonoro	41/45 dBA
Peso (kg.)	120



**** Compacto C-16/70 N HF con marco de HF 3 caras incluido de serie.**

***Opcionalmente se suministra marco de acero 4 caras**

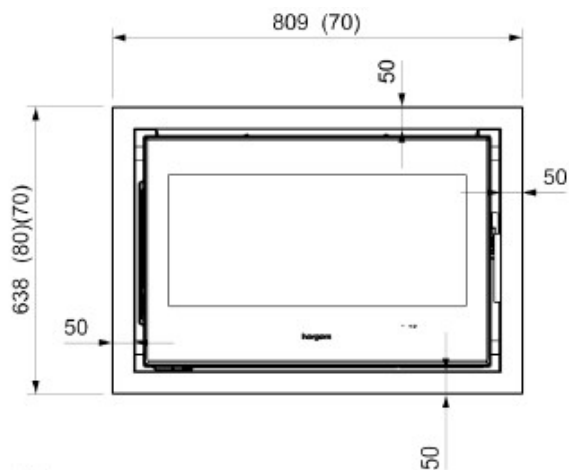

***Marco de acero opcional 4 caras. Fácil montaje incluso una vez instalado el equipo.**

****Marco de HF 3 caras incluido de serie.**

hergom

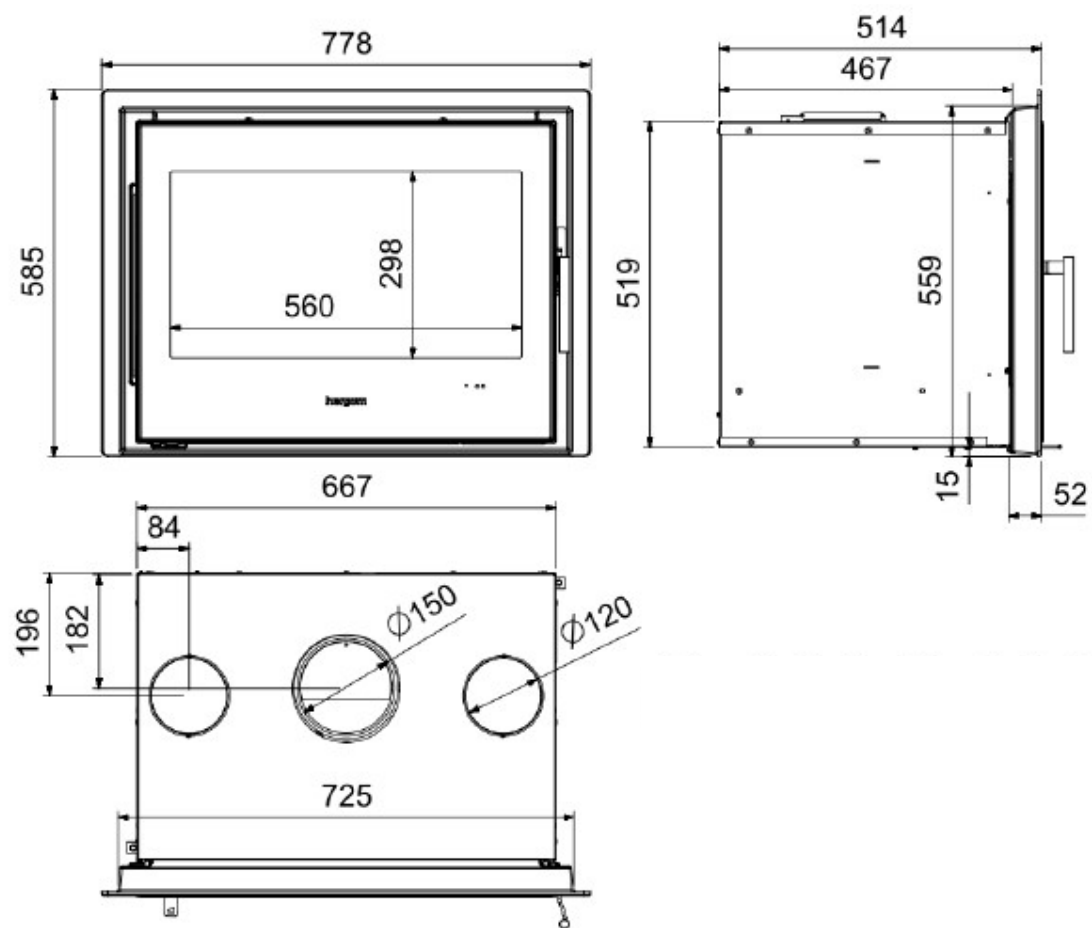

www.hergom.com