

**COMPACTO C-3/80 N HF****FICHA TÉCNICA****hergam**

MODELO	C-3/80 N HF
Potencia Nominal (nominal – máx. estimada)	8 – 14 kW
Rendimiento	72 %
Temperatura de humos	348 °C
Emisiones CO (13% O <sub>2</sub> Vol%)	0,12
CERTIFICADO CE	RRF- 29 20 5590
NORMATIVA	EN 13229
Clasificación energética	
Dimensiones boca del hogar (An. x Al.) mm.	635 x 280
Longitud máxima de troncos (mm.)	600
Ø Salida de humos vertical (mm.)	175
Ø Salidas de canalización (mm.)	2 salidas x 120
Doble combustión	Si
Control aire primario/Air Wash (cristal limpio)	Si / Si
Control de aire secundario	Venturi
Toma de aire exterior (Ø 80 mm.)	Si
Turbina tangencial 42 W	Si
Nivel sonoro	41/45 dBA
Peso (kg.)	140



**\*\* Compacto C-3/80 N HF con marco de HF 3 caras incluido de serie.**

**\*Opcionalmente se suministra marco de remate de acero 4 caras.**

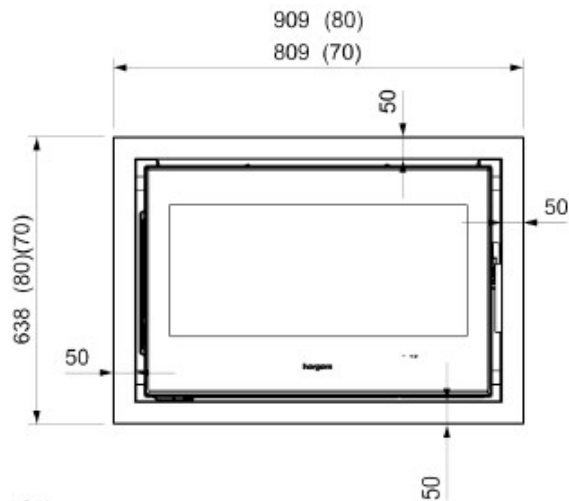

**\*Marco de acero opcional 4 caras. Fácil montaje incluso una vez instalado el equipo.**

**\*\*Marco de HF 3 caras incluido de serie.**

# hergom

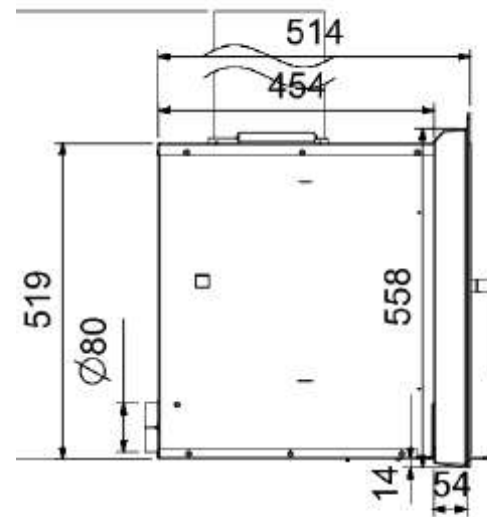
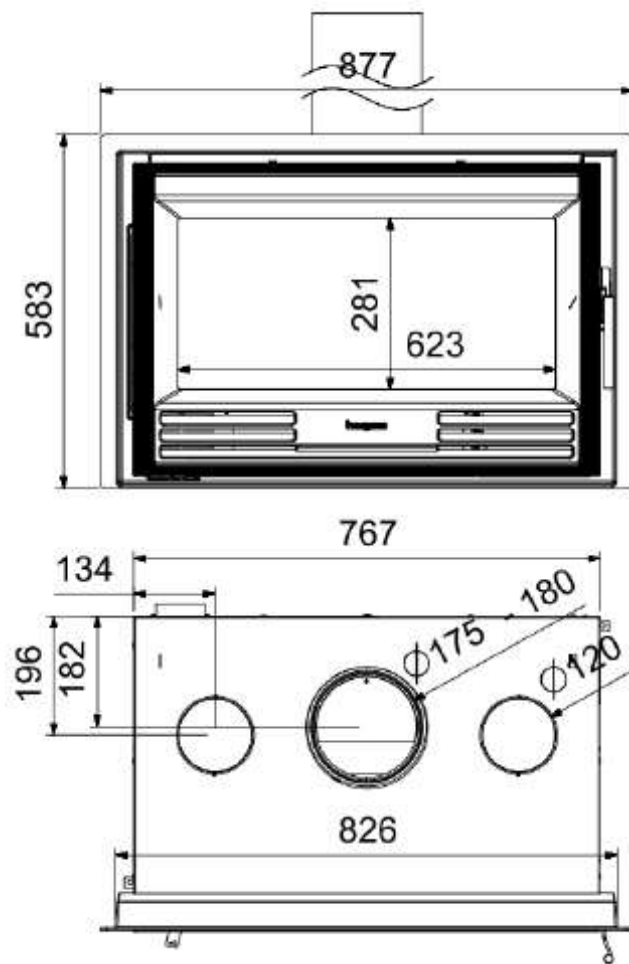

[www.hergom.com](http://www.hergom.com)