

# Caballito balancín

¡ARRE, LUCERO!

Cavalo de baloiço Arre, Lucero!



18+  
m



Hasta 30 kg  
Até 30 kg

Ref.: JR401

## INSTRUCCIONES

### INSTRUÇÕES

Guardar este manual de instrucciones para posibles consultas futuras.  
Conservar as instruções para referência no futuro.

ES

### ADVERTENCIAS DE SEGURIDAD

**Advertencias:** Los colores y contenidos pueden ser diferentes de los ilustrados. Retire el envoltorio, bolsas, bridas antes de dar este juguete a un niño. Utilizar bajo la supervisión de un adulto. El montaje debe realizarlo un adulto. Limpiar con un paño húmedo. 30 kg máx.

### ADVERTENCIAS ADICIONALES

Se recomienda no utilizar destornillador eléctrico, el juguete podría resultar dañado. Utilizar destornillador manual. Revisar periódicamente que los tornillos y tuercas están bien ajustados. Para uso exclusivo en interiores. No utilizar cerca de agua, pendientes o escalones. Mantener alejado de fuentes de calor. Los niños deben llevar un calzado adecuado. No debe ser utilizado por más de un niño a la vez.

### LISTADO DE PIEZAS E INSTRUCCIONES DE MONTAJE

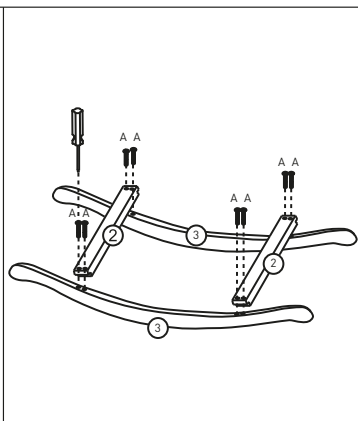
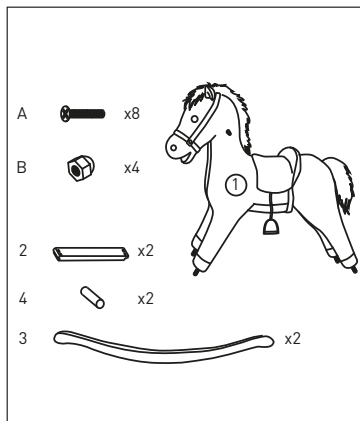

PT

### ADVERTÊNCIAS DE SEGURANÇA

**Atenção:** As cores e os conteúdos podem diferir das imagens apresentadas. Remova a embalagem, bolsas, braçadeiras e fios antes de dar o brinquedo à criança. Utilizar sob a supervisão de um adulto. A montagem deve ser feita por uma pessoa adulta. Limpar com um pano húmido. 30 kg no máximo.

### ADVERTÊNCIAS ADICIONAIS

Recomenda-se não utilizar chave de fenda elétrica, o brinquedo pode vir a ser danificado. Utilizar chave de fenda manual. Verificar periodicamente que os parafusos e porcas estão bem ajustados. Para utilização exclusiva no interior. Não utilizar perto de água, declives ou degraus. Manter afastado de fontes de calor. As crianças devem usar calçado adequado. Não deve ser utilizado por mais de uma criança ao mesmo tempo.

### LISTA DE PEÇAS E INSTRUÇÕES DE MONTAGEM

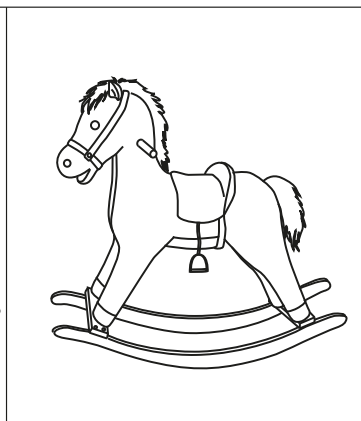
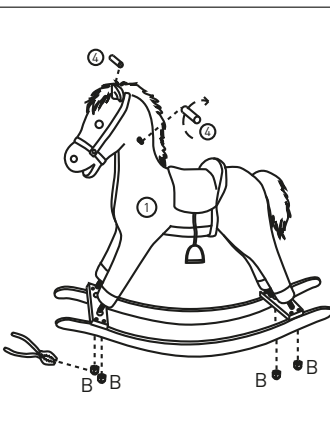

## COLOCACIÓN DE LAS PILAS

Pilas: 2 x 1,5 V AA (LR6) no incluidas.

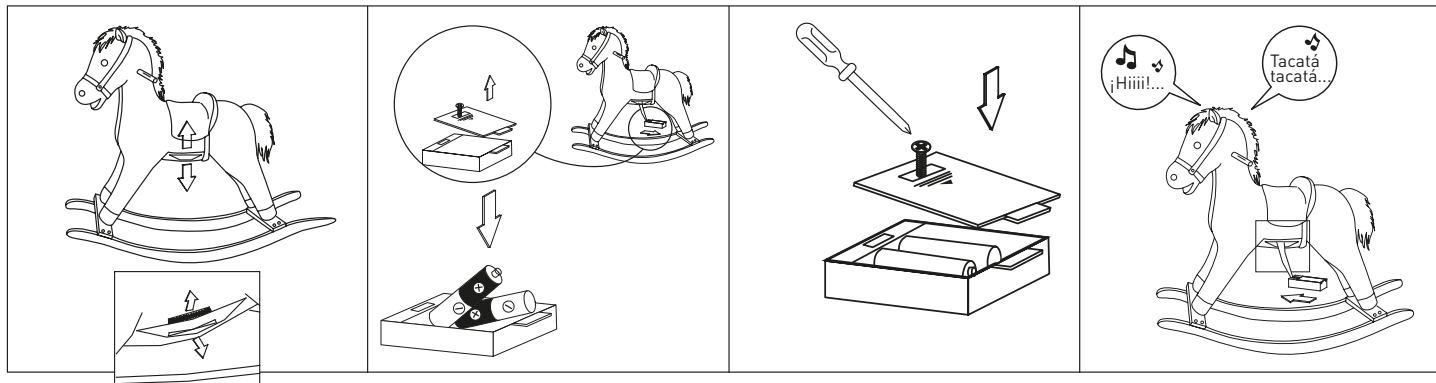

Las pilas deben ser colocadas por un adulto. Apagar el juguete antes de poner las pilas.

- 1- Afloja los tornillos con la ayuda de un destornillador de punta de estrella (no incluido) para abrir el compartimento de las pilas situado en la parte inferior del caballito.
- 2- Coloca / sustituye las pilas en el compartimento dedicado a tal efecto y respetando el esquema de polaridad que se indica en la ilustración.
- 3- Cierra el compartimento y atorníllalo de nuevo. Coloca el compartimento en la parte inferior del caballito.

## INSTRUCCIONES IMPORTANTES RELACIONADAS CON LAS PILAS

No recargar pilas no recargables. Las pilas recargables solo han de ser cargadas bajo la supervisión de un adulto. Las pilas recargables han de ser retiradas del juguete antes de ser cargadas. No han de mezclarse diferentes tipos de pilas, o pilas nuevas y usadas. Las pilas han de ser insertadas con la polaridad correcta. Las pilas agotadas han de ser retiradas del juguete. Los bornes de alimentación no han de ser cortocircuitados.

## SONIDOS

Para oír a tu caballo relinchar o galopar, pulsa los botones situados en sus orejas.

## IMPACTO MEDIOAMBIENTAL



Cuando sea el momento de desechar el producto, por favor considere el impacto medioambiental y llévelo a un punto adecuado para reciclar. Los plásticos y metales utilizados en la construcción de este aparato pueden ser separados para permitir su reciclaje. Pregunte a su centro más cercano para más detalles. Todos nosotros podemos participar en la protección del medio ambiente.

## COLOCAÇÃO DAS PILHAS

Pilhas: 2 x 1,5 V AA (LR6) não incluídas.

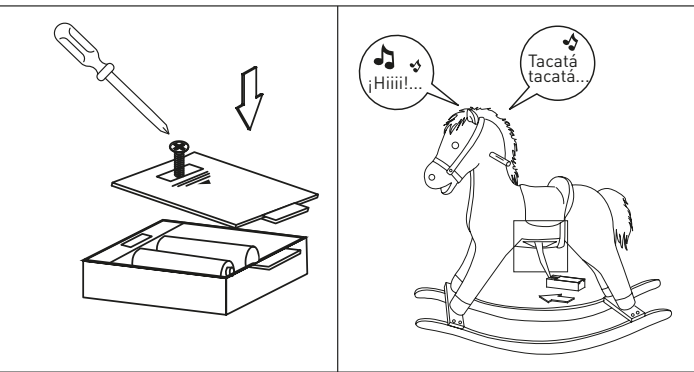

A colocação das pilhas deve ser feita por um adulto. Desligue o brinquedo antes de colocar a pilha ou a bateria.

- 1- Com uma chave de fendas (não incluída), remova o parafuso e abra a tampa das pilhas na parte de baixo do cavalinho.
- 2- Insira / substitua as pilhas na unidade, com a polaridade indicada no compartimento das pilhas.
- 3- Volte a colocar a tampa do compartimento das pilhas com o parafuso e a chave de fendas. Colocar o compartimento na parte de baixo do cavalinho.

## INSTRUÇÕES IMPORTANTES DAS PILHAS

As pilhas não recarregáveis não podem ser recarregadas. As pilhas recarregáveis só deverão ser recarregadas sob a supervisão de um adulto. As pilhas recarregáveis devem ser retiradas do brinquedo antes de serem recarregadas. Não se deve misturar diferentes tipos de pilhas, nem pilhas novas com usadas. As pilhas devem ser introduzidas com a polaridade correta. As pilhas gastas devem ser removidas do brinquedo. Não coloque os terminais em curto-circuito.

## SONS

Para ouvir o seu cavalo gemer ou galopar, pressione os botões nos seus ouvidos.

## IMPACTO MEDIOAMBIENTAL



Cuando sea el momento de desechar el producto, por favor considere el impacto medioambiental y llévelo a un punto adecuado para reciclar. Los plásticos y metales utilizados en la construcción de este aparato pueden ser separados para permitir su reciclaje. Pregunte a su centro más cercano para más detalles. Todos nosotros podemos participar en la protección del medio ambiente.

