



Futbolín

ONCE IDEAL

Futbolín Once ideal



Ref.: HP00312

INSTRUCCIONES

INSTRUÇÕES

Guardar este manual de instrucciones para posibles consultas futuras.
Conservar as instruções para referência no futuro.

ADVERTENCIAS DE SEGURIDAD

ADVERTENCIA: No conviene para niños menores de 36 meses. Piezas pequeñas y bolas pequeñas. Peligro de atragantamiento.

Advertencias: Los colores y contenidos pueden ser diferentes de los ilustrados. Retire el envoltorio, bolsas, bridas antes de dar este juguete a un niño. Utilizar bajo la supervisión de un adulto. El montaje debe realizarlo un adulto. Limpiar con un paño seco.













ADVERTÊNCIAS DE SEGURANÇA



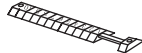

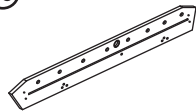
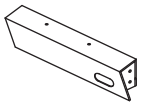
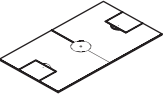

ATENÇÃO: Contra-indicado para crianças com menos de 36 meses. Pequenas partes e pequenas bolas. Risco de engasgamento.

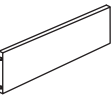
Atenção: As cores e os conteúdos podem diferir das imagens apresentadas. Remova a embalagem, bolsas, braçadeiras e fios antes de dar o brinquedo à criança. Utilizar sob a vigilância de um adulto. A montagem deve ser feita por uma pessoa adulta. Limpar com um pano seco.

LISTADO DE PIEZAS E INSTRUCCIONES DE MONTAJE

LISTA DE PEÇAS E INSTRUÇÕES DE MONTAGEM

<p>①</p>  <p>x24</p>	<p>②</p>  <p>x16</p>	<p>③</p>  <p>x1</p>	<p>④</p>  <p>x10</p>
<p>Tornillos de cabeza redonda / Parafusos de cabeça redonda.</p>	<p>Pernos / Cavilhas.</p>	<p>Llave Allen / Chave Allen.</p>	<p>Tornillos de cabeza redonda / Parafusos de cabeça redonda.</p>
<p>⑤</p>  <p>x4</p>	<p>⑥</p>  <p>x8</p>	<p>⑦</p>  <p>x2</p>	<p>⑧</p>  <p>x8</p>
<p>Tornillos planos / Parafusos de cabeça plana.</p>	<p>Tornillos de cabeza redonda / Parafusos de cabeça redonda.</p>	<p>Marcadores.</p>	<p>Empunhaduras / Manipulos.</p>
<p>⑨</p>  <p>x8</p>	<p>⑩</p>  <p>x2</p>	<p>⑪</p>  <p>x2</p>	<p>⑫</p>  <p>x1</p>
<p>Topes para la barra / Proteções para a barra.</p>	<p>Paneles largos / Painéis longos.</p>	<p>Paneles cortos / Painéis curtos.</p>	<p>Campo de juego / Campo de jogo.</p>
<p>⑬</p>  <p>x1</p>	<p>⑭</p>  <p>x2</p>	<p>⑮</p>  <p>x2</p>	<p>⑯</p>  <p>x2</p>
<p>Soporte del campo de juego / Suporte do campo de jogo.</p>	<p>Patas A / Pernas A.</p>	<p>Patas B / Pernas B.</p>	<p>Paneles para las patas / Painéis para as pernas.</p>

17  x8 Barras.	18  x2 Porteros / Guarda-redes.	19  x9 Jugadores azules / Jogadores azuis.	20  x9 Jugadores rojos / Jogadores vermelhos.
21  x2 Balones / Bolas.	22  x16 Amortiguadores / Amortecedores.	23  x4 Topes / Anilha de bloqueio.	

Paso 1

Passo 1

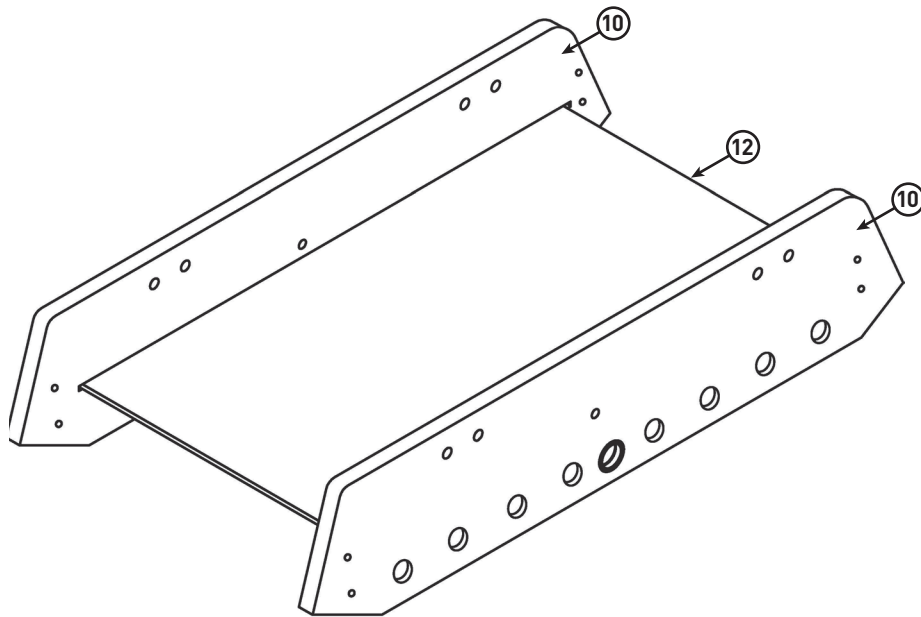

Coloca los paneles largos (10) al revés (los agujeros de las barras hacia abajo). Desliza el panel del campo de juego (12) boca abajo en las ranuras de los paneles largos (10).

Coloca os painéis longos (10) invertidos (os furos das barras virados para baixo). Desliza o painel do campo de jogo (12) no sentido contrário às ranhuras dos painéis longos (10).

Paso 2

Passo 2

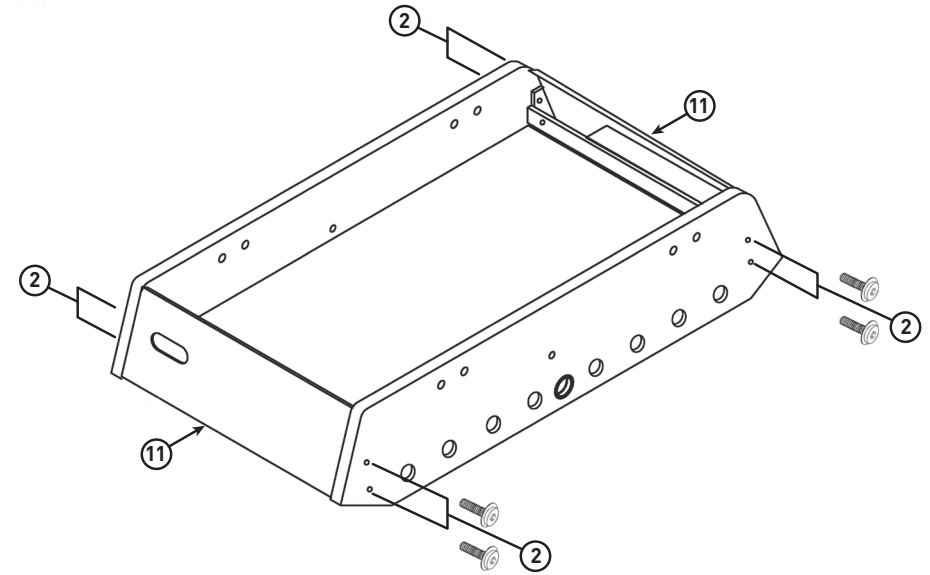

Fija un panel corto (11) entre los paneles largos (10) con la ayuda de los pernos (2). Después, coloca el otro.

Fixa um painel curto (11) entre os painéis longos (10) usando as cavilhas (2). Depois coloca o outro.

Paso 3

Passo 3

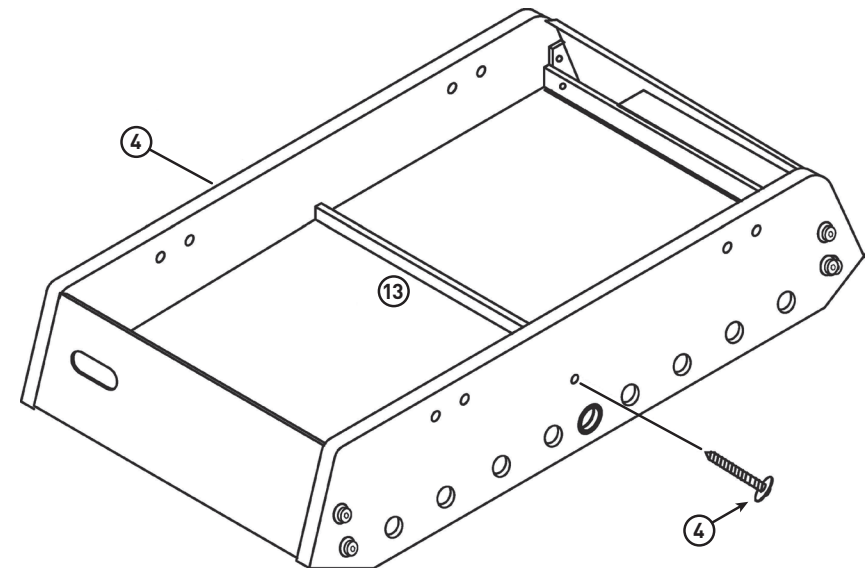

Fija el soporte del campo de juego (13) con los tornillos (4).

Fixa o suporte do campo de jogo (13) com os parafusos (4).

Paso 4

Passo 4

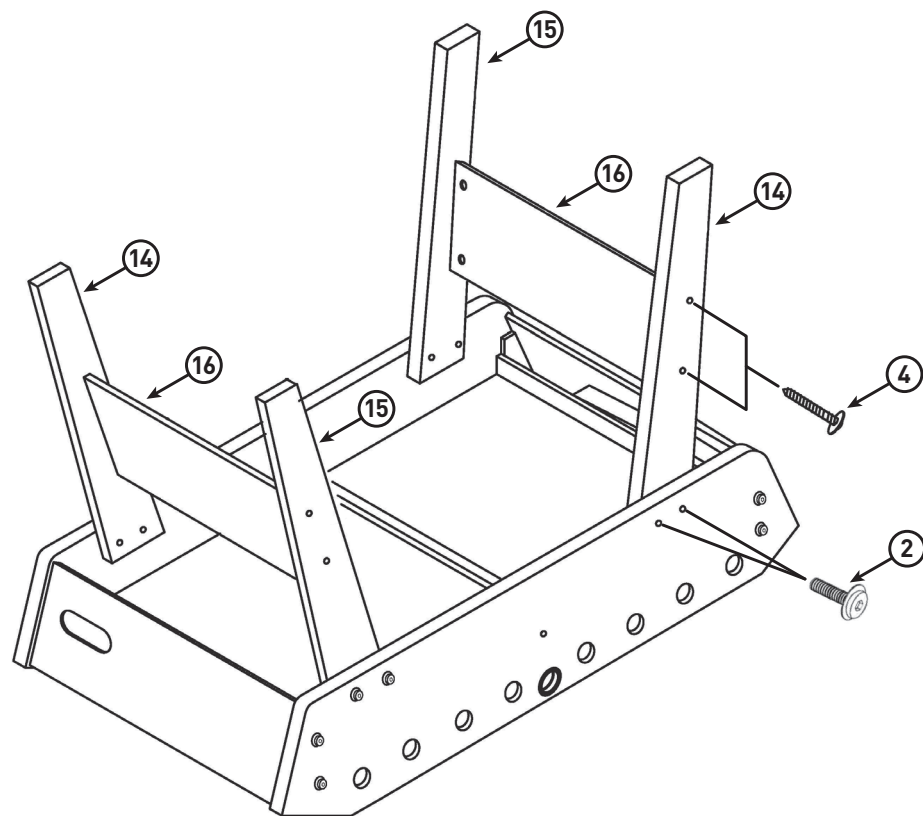

Fija las patas A (14) y las patas B (15) a los tableros laterales con la ayuda de los pernos (2). Coloca los paneles de las patas (16) y fíjalos con los tornillos (4).

Fixa as pernas A (14) e as pernas B (15) aos painéis laterais utilizando as cavilhas (2). Coloca os painéis das pernas (16) e fixa-os com os parafusos (4).

Paso 5

Passo 5

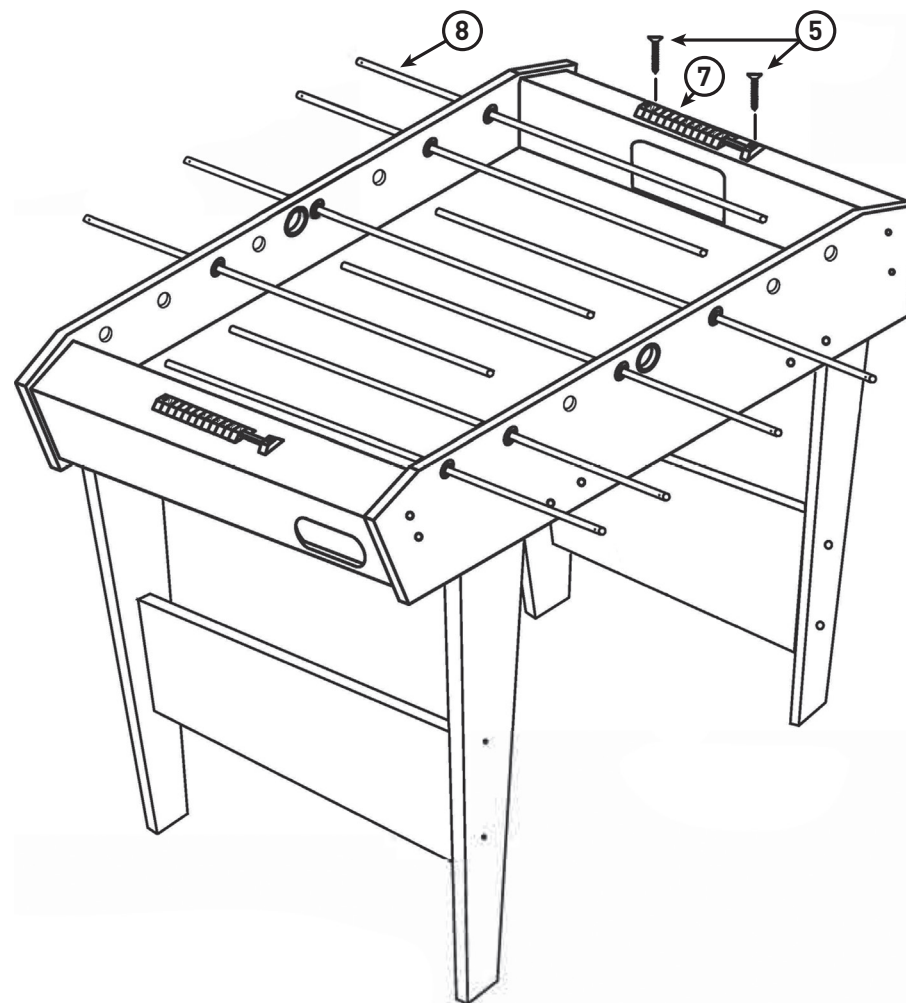

Pídele ayuda a otra persona para darle la vuelta a la mesa. Desliza los marcadores por las varillas de los paneles cortos y fíjalos con los tornillos (5). Inserta las barras de los jugadores (17).

Coloca los jugadores en las barras como se indica a continuación:

Barra 1: amortiguador (22) / tope (23) / portero (18) / tope (23) / amortiguador (22).

Barra 2: amortiguador (22) / jugador rojo (20) / jugador rojo (20) / jugador rojo (20) / amortiguador (22).

Pede a outra pessoa para te ajudar a virar a mesa. Desliza os marcadores através das hastas do painel curto e fixa-os com os parafusos (5). Insere as barras dos jogadores (17).

Coloca os jogadores nas barras como se indica a em seguida:

Barra 1: amortecedor (22) / anilha de bloqueio (23) / guarda-redes (18) / anilha de bloqueio (23) / amortecedor (22).

Barra 2: amortecedor (22) / jogador vermelho (20) / jogador vermelho (20) / jogador vermelho (20) / amortecedor (22).

Barra 3: amortiguador (22) / jugador azul (19) / jugador azul (19) / jugador azul (19) / amortiguador (22).

Barra 4: amortiguador (22) / jugador rojo (20) / jugador rojo (20) / jugador rojo (20) / amortiguador (22).

Barra 5: amortiguador (22) / jugador azul (19) / jugador azul (19) / jugador azul (19) / amortiguador (22).

Barra 6: amortiguador (22) / jugador rojo (20) / jugador rojo (20) / jugador rojo (20) / amortiguador (22).

Barra 7: amortiguador (22) / jugador azul (19) / jugador azul (19) / jugador azul (19) / amortiguador (22).

Barra 8: amortiguador (22) / tope (23) / portero (18) / tope (23) / amortiguador (22).

Barra 3: amortecedor (22) / jogador azul (19) / jogador azul (19) / jogador azul (19) / amortecedor (22).

Barra 4: amortecedor (22) / jogador vermelho (20) / jogador vermelho (20) / jogador vermelho (20) / amortecedor (22).

Barra 5: amortecedor (22) / jogador azul (19) / jogador azul (19) / jogador azul (19) / amortecedor (22).

Barra 6: amortecedor (22) / jogador vermelho (20) / jogador vermelho (20) / jogador vermelho (20) / amortecedor (22).

Barra 7: amortecedor (22) / jogador azul (19) / jogador azul (19) / jogador azul (19) / amortecedor (22).

Barra 8: amortecedor (22) / anilha de bloqueio (23) / guarda-redes (18) / anilha de bloqueio (23) / amortecedor (22).

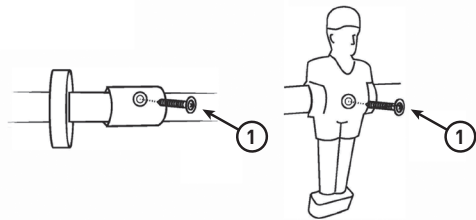
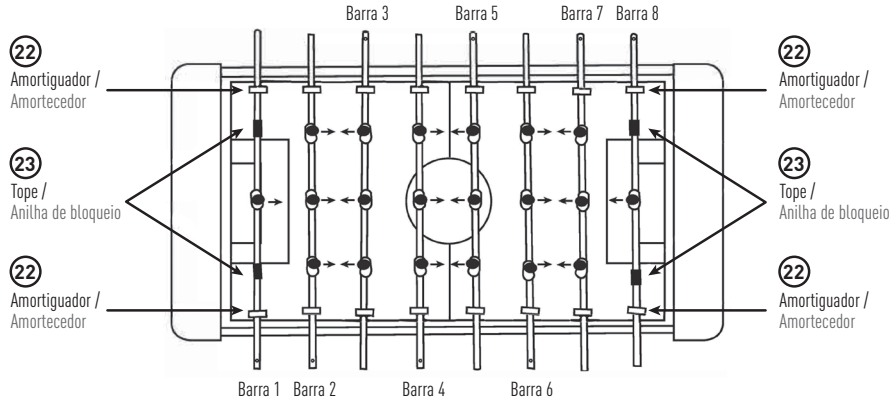

El espacio entre los jugadores debe ser siempre el mismo. Utiliza los tornillos (1) para fijar los topes (12) y los jugadores a las barras.

O espaço entre os jogadores deve ser sempre o mesmo. Utiliza os parafusos (1) para fixar as anilhas de bloqueio (12) e os jogadores às barras.

Paso 6

Passo 6

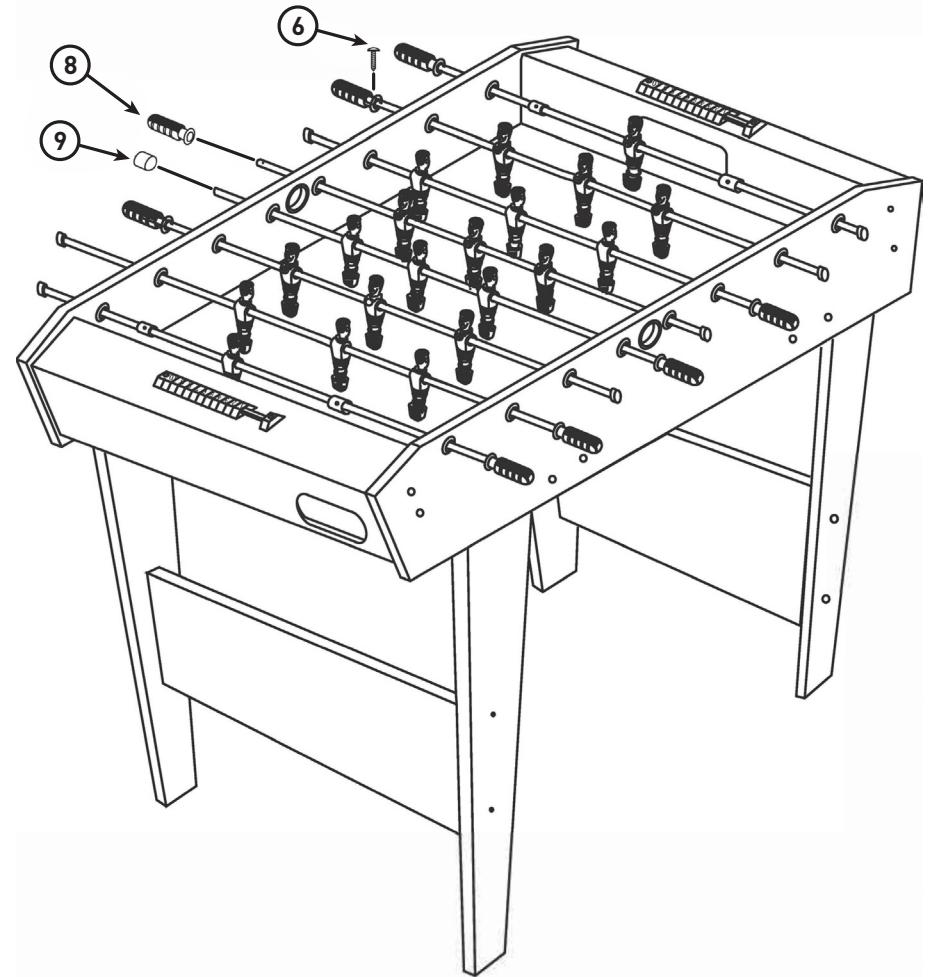

Coloca las empuñaduras (8) en las barras y fíjalas con tornillos (6). Coloca los topes al final de las barras.

¡Empieza el partido!

Coloca os manípulos (8) nas barras e fixa-as com parafusos (6). Coloca as proteções no fim das barras.

Começa o jogo!

REGLAS DEL JUEGO

Número de jugadores: 2 o 4

- Lanza una moneda al aire para decidir qué equipo hará el saque inicial.
- Para empezar el juego, el balón debe ponerse a los pies de una figura en el centro del fútbolín.
- Los jugadores deben utilizar las figuras montadas en las barras para golpear la pelota y meter goles en la portería del contrario.

Cómo ganar la partida:

El primer equipo que consiga marcar 9 goles en la portería del contrario gana.

REGRAS DO JOGO

Número de jogadores: 2 ou 4

- Lance uma moeda ao ar para decidir que equipa dará o pontapé de saída.
- Para começar o jogo, a bola deve colocar-se aos pés de uma figura no centro dos matraquilhos.
- Os jogadores devem utilizar as figuras montados nas barras para acertar na bola e marcar golos na baliza do adversário.

Como vencer a partida:

A primeira equipa que consiga marcar 9 golos na baliza adversária ganha.



El Corte Inglés, S.A.

Hermosilla, 112 - 28009 Madrid
España / Espanha · NIF: A-28017895.
Fabricado en / na China.



Ref.: HP00312