

VENTILADOR DE PIÉ

BAHAMAS

MOD. FS01-16AR

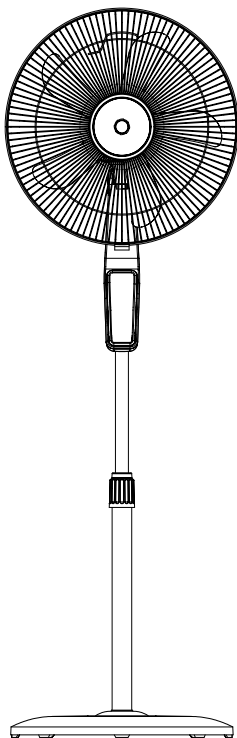

Lea atentamente este manual antes de utilizar este aparato y guárdelo para futuras consultas. Sólo así podrá obtener los mejores resultados y la máxima seguridad de uso.

Lea atentamente este manual antes de utilizar este aparato y guárdelo para futuras consultas. Sólo así podrá obtener los mejores resultados y la máxima seguridad de uso.

ADVERTENCIAS

El producto debe instalarse de acuerdo con las normas de cableado nacionales. Esta unidad está diseñada para uso doméstico y doméstico solamente.

1. Ensamble bien el producto antes de usarlo.
2. Antes de conectar el aparato, compruebe que:
 - El voltaje de suministro es el mismo que el de la placa de identificación.
 - La toma de corriente es adecuada para el dispositivo,
 - El enchufe del cable se adapta a la toma El producto está diseñado ÚNICAMENTE para una toma con una tensión principal de 220-240 voltios (50-60Hz).
3. Nunca introduzca los dedos, lápices u otros objetos a través de la rejilla cuando el aparato esté funcionando.
4. Asegúrese de que el aparato esté colocado sobre una superficie estable cuando esté en uso.
5. No utilice su aparato cerca de una ventana. La lluvia podría causar una descarga eléctrica.
6. Nunca deje el aparato funcionando sin vigilancia.
7. Por razones de seguridad, siempre DEBE quitar el enchufe del tomacorriente cuando no esté en uso, antes de la limpieza o antes del mantenimiento.
8. No utilice productos químicos o detergentes para la limpieza, podría dañar o deformar fácilmente su electrodoméstico.
9. No tire del cable para desenchufar de la toma.

10. No utilice la unidad con un cable o enchufe dañado.
11. Nunca intente desarmar o reparar el dispositivo usted mismo. En el caso de reparaciones por parte de alguien no competente, la garantía quedará anulada.
12. Desenchufe el producto cuando lo mueva.
13. Nunca haga funcionar el producto en presencia o al alcance de niños sin supervisión.
14. Los dispositivos no están diseñados para ser operados por medio de un temporizador externo o un sistema de control remoto separado.
15. Este aparato puede ser utilizado por niños a partir de los 8 años y por personas con capacidades físicas, sensoriales o mentales reducidas o falta de experiencia y conocimiento si han recibido supervisión o instrucciones sobre el uso del aparato de forma segura y comprenden los peligros involucrados. Los niños no deben jugar con el aparato. La limpieza y el mantenimiento del usuario no deben ser realizados por niños sin supervisión.
16. Este producto cumple con los requisitos de las Directivas 2014/35/EU (que deroga la Directiva 73/23/EEC modificada por la Directiva 93/68/EEC) y 2014/30/EU (que deroga la Directiva 89/336/EEC).
17. **ADVERTENCIA !!!** Si el cable de alimentación está dañado, debe ser reemplazado por el fabricante, su servicio posventa o personas calificadas similares para evitar un peligro.
18. Asegúrese de que el ventilador esté desconectado de la red eléctrica antes de retirar la protección para limpiarlo.
19. Está prohibido utilizar el ventilador sin las rejillas de protección.

20. Este electrodoméstico está diseñado para uso doméstico y en interiores solamente.
21. En cuanto al correcto montaje del ventilador, consulte la página 6 de las instrucciones correspondientes.
22. Para instrucciones de limpieza y mantenimiento, consulte la página 9 de la sección correspondiente.
23. Las instrucciones para el usuario deben proporcionarse con el dispositivo para que pueda usarse de manera segura.
24. La batería debe retirarse del control remoto antes de desecharlo.
25. La batería se debe desechar de forma segura.
26. En relación con la información referente a la instalación, manejo, mantenimiento, limpieza y almacenamiento del aparato, agradecemos que consulte el párrafo inferior del manual.

DESCRIPCIÓN

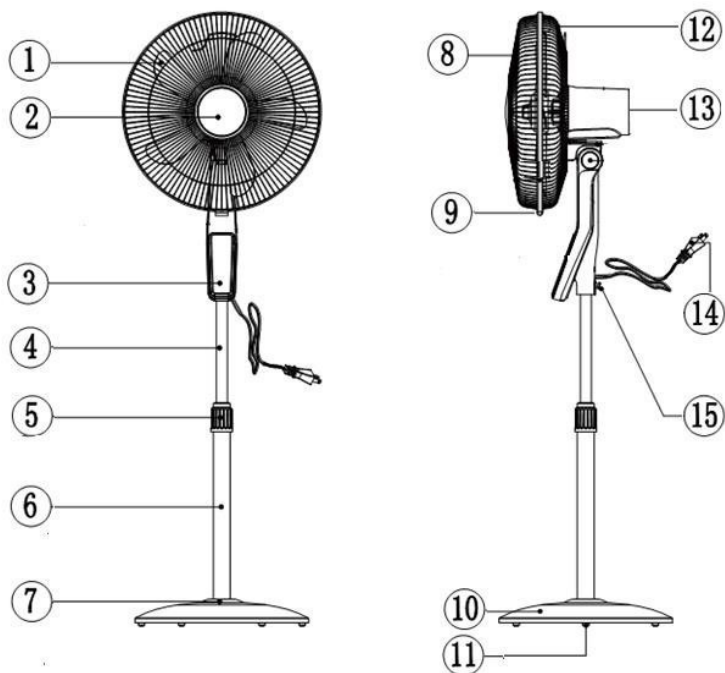

1. Cuchillas	8. Parrilla delantera
2. Parrilla delantera	9. Tornillo de anillo
3. Panel de control	10. Base
4. Poste ajustable	11. Contrapeso
5. Tuerca fijación varilla	12. Parrilla trasera
6. Tubo inferior	13. Carcasa del motor
7. Tapa decorativa base	14. Cable de alimentación
	15. Tornillo de fijación

ASAMBLEA

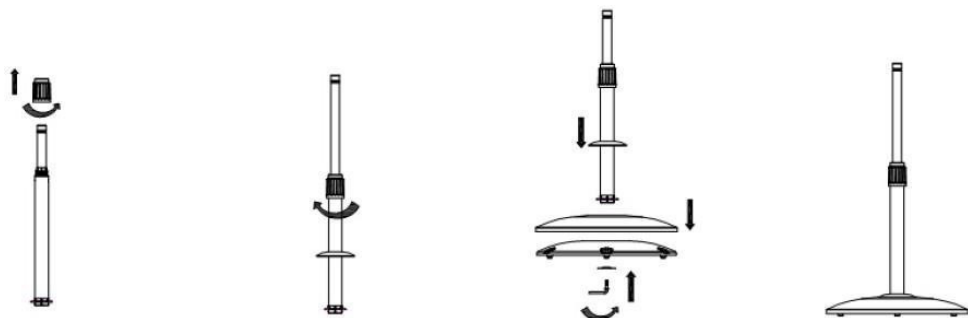

- Afloje y retire la virola de fijación de la varilla de la parte superior del tubo inferior. Deslice la tapa decorativa desde la base hasta el tubo. Vuelva a colocar y apriete el anillo de fijación de la varilla.

- Luego conecte el conjunto de tubos a la base redonda y posicione sobre el contrape-so. Desde abajo, inserte la arandela y apriete el conjunto con el tornillo angular sumini-strado. Apriete hasta que quede correctamente bloqueado.
- Deslice la tapa decorativa de la base hacia abajo sobre el conjunto.

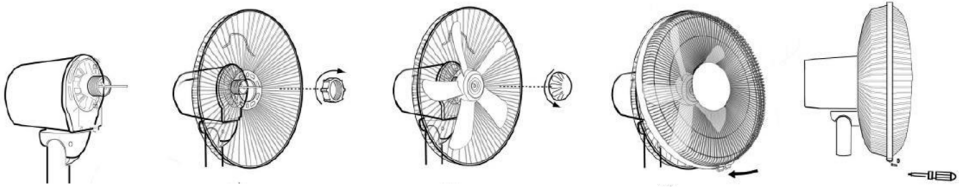

- Retire la contratuerca del eje del motor. (sinistrorso)
- Coloque la rejilla trasera en la carcasa del motor, asegurándose de colocar las lengüe-tas de la carcasa en los orificios guía de la rejilla.
- Apriete firmemente (en el sentido de las agujas del reloj) la contratuerca para asegurar la rejilla trasera.
- Coloque el aspa del ventilador en el eje del motor colocando las muescas en el aspa en el eje que pasa a través del eje del motor.
- Apriete con la tuerca inversa (en sentido contrario a las agujas del reloj y bloquee la hoja de forma segura).
- Coloque la rejilla frontal e instale el anillo de sujeción de plástico alrededor de las rejillas para sujetarlas. Asegúrese de colocar los bordes de las 2 rejillas en las 2 muescas dentro del fleje.
- Apriete el tornillo de la rejilla para asegurar el anillo.
- Inserte el tubo interior en el cuerpo principal (panel de control) del ventilador y fíjelo con el tornillo en la parte posterior.

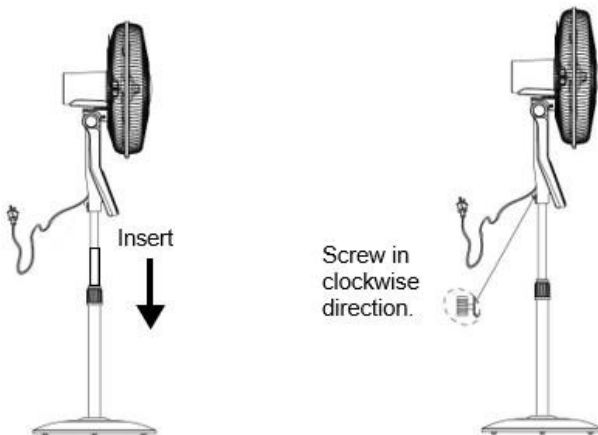









STRUCCIONES DE OPERACIÓN

ADVERTENCIA: Mantenga todos los objetos a una distancia mínima de 1 metro de la parte frontal, lateral y trasera del aparato.



IMPORTANTE ¡NO CUBRA ESTE APARATO!



Coloque el ventilador sobre una superficie seca, nivelada y sólida.

OPERACIÓN

- Enchufe el cable en una toma de pared adecuada.
- Pulse el botón  (**Encendido/Apagado**) para encender el ventilador.
- Pulse el botón  (**Selección de velocidad**) para ajustar una velocidad  "Baja",  "Media" o  "Alta".
- Pulse el botón **M** (Modo) para ajustar el modo normal,  "natural" o  "silencioso".
- En modo  "silencioso": el ventilador funciona a una velocidad predeterminada con un nivel de ruido menor.

Se ilumina el indicador 

En modo  "natural": el ventilador cambia de ritmo aleatoriamente para dar una sensación de brisa natural. Se ilumina el indicador .

- Pulse el botón  (Oscilación) para activar la función de oscilación.
- Pulse el botón  (Temporizador) para establecer el temporizador entre 30 minutos y 7,5 horas. Cada vez que pulse el botón, el tiempo aumentará en 30 minutos. Repita la operación hasta alcanzar el tiempo deseado, con un máximo de 7,5 horas.
- Ajuste de inclinación: es posible ajustar el flujo de aire subiendo o bajando los ventiladores.

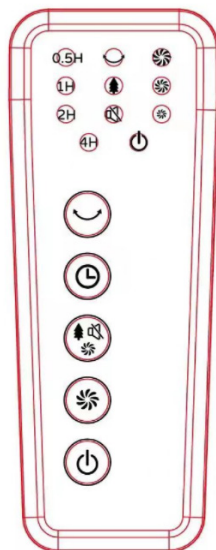

MANDO A DISTANCIA

- Todas las funciones del ventilador se pueden activar desde el mando a distancia.
- Funciona con 1 pila de botón (CR2025) de 3 V incluida con el mando. Las pilas usadas deben ser recicladas de forma responsable. Deséchelas en los contenedores de recogida previstos para este fin (consulte con su distribuidor) para proteger el medio ambiente.
- Respete la polaridad al introducir la Pila.
-
-



CAMBIO DE PILAS

Retire el porta pilas presionando la lengüeta de bloqueo A con el pulgar y tirando hacia afuera según la flecha B.

1. Reemplace la batería con el mismo tipo y el lado (+) hacia arriba.
2. Empuje suavemente el soporte hasta que quede bloqueado en su lugar.

PRECAUCIÓN: Peligro de cortocircuito y descarga eléctrica si la batería se reemplaza incorrectamente.

Reemplace las baterías solo con baterías del mismo tipo o compatibles

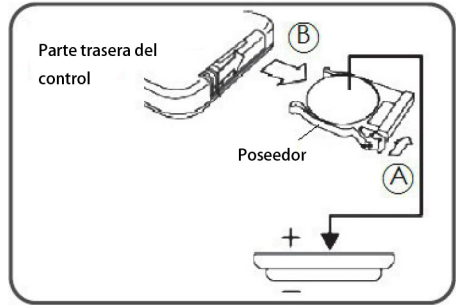

LIMPIEZA Y MANTENIMIENTO

- El ventilador requiere una limpieza periódica para garantizar un funcionamiento sin problemas.
- Asegúrese de que el ventilador esté desconectado de la red eléctrica antes de retirar la parrilla.
- Desconecte el ventilador de la red eléctrica antes de limpiarlo.
- Utilice un paño húmedo (no mojado) para limpiar el exterior del ventilador y eliminar el polvo y la suciedad.
- Use una aspiradora para quitar el polvo y las pelusas alrededor de las parrillas.
- Asegúrese de que el ventilador esté seco antes de volver a enchufarlo a la red eléctrica.
- No intente desmontar el ventilador. No hay piezas reparables por el usuario. Para servicio o reparación, comuníquese con un técnico de servicio eléctrico autorizado.

ESPECIFICACIONES TÉCNICAS:

Número de modelo	FS01-16AR
Fuente de alimentación	220-240V~ 50-60Hz
Energía	60W
Clase	II
Batería de control remoto	CR2025, 3V

Descripción	Símbolo	Valor	Unidad
Caudal máximo del ventilador	F	54.3	metro ³ /min
Entrada de energía del ventilador	P	39.9	W
valor del servicio	SV	1.4	(metro ³ /min) /W
Apagado consumo de energía	POFF	0,2	W
Nivel de potencia de sonido del ventilador	LWA	58	dB(A)
Velocidad máxima del aire	c	3.2	metros/seg
Estándar de medición para el valor del servicio	IEC 60879:1986 (corr. 1992) EN 500564: 2011 EN60704-1: 2011+A11:2012 EN IEC60704-2-7:2020		
Datos de contacto para obtener más información	El Corte Ingles, S.A. HERMOSILLA,112 28009 MADRID España/Espanha/Spain		

ELIMINACIÓN DEL ELECTRODOMÉSTICO VIEJO

 Cuando sea el momento de desechar el producto, por favor considere el impacto medioambiental y llévelo a un punto adecuado para reciclar. Los plásticos y metales utilizados en la construcción de este aparato pueden ser separados para permitir su reciclaje. Pregunte a su centro más cercano para más detalles. Todos nosotros podemos participar en la protección del medio ambiente.



Este producto es clase II, no incluye línea de tierra.

El Real Decreto Legislativo 1/2007 de 16 de noviembre otorga a los bienes de naturaleza duradera una garantía legal de 3 años.

Quedan excluidos de la garantía las averías o daños producidos por:

- Instalación incorrecta (voltaje, presión de gas o agua, conexiones eléctricas o hidráulicas), reinstalaciones o amueblamientos efectuados por el consumidor sin aplicar las correctas instrucciones.
- Causas accidentales como caídas, golpes, vertido de líquidos, introducción de cuerpos extraños, así como cualquier otra de fuerza mayor.
- Uso negligente, inadecuado, o no doméstico como aparatos instalados en peluquerías, bares, restaurantes, hoteles, etc.
- La intervención o manipulación de servicios técnicos distintos a los oficiales de la marca.
- Corrosión y/o oxidación, ya sean causados por el uso y desgaste normal del aparato, o acelerados por condiciones ambientales adversas.
- Uso de accesorios o consumibles que no sean originales de la marca.

Igualmente, quedan excluidos de la garantía:

- Componentes expuestos a desgaste por el uso normal (lámparas, burletes, aislantes, tubos, desagües, etc.) a partir del sexto mes, salvo defecto de origen.
- Componentes no electromecánicos, estéticos, plásticos, cristales, abatibles, jaboneras, baldas, rejillas, etc.
- Servicios de conservación, limpieza, desatascos, cambio de sentido de puerta, eliminación de cuerpos extraños, obstrucciones, puesta a punto o recalibrado, etc.
- Productos informáticos: Eliminación de virus, restauración de programas por este motivo, o la reinstalación del disco duro por borrado del mismo.

VENTOINHA DE PÉ BAHAMAS

MOD. FS01-16AR

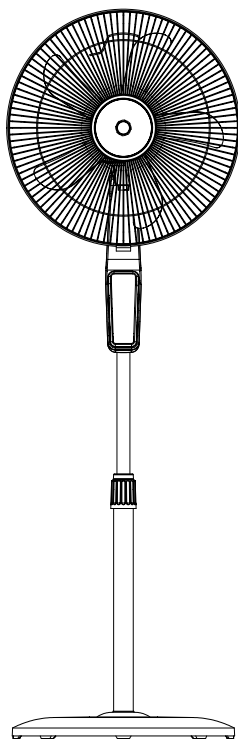

Leia atentamente estas instruções e guarde-as para consulta futura. Será a única forma de obter os melhores resultados e a máxima segurança de utilização.

RÈGLES DESÉCURITÉ

Le produit doit être installé en respectant les règles nationales d'installation.

Cet appareil est uniquement destiné à une utilisation domestique et intérieure.

1. Montez-le complètement avant de le mettre en marche.

2. Avant la connexion de l'appareil, contrôler si:

la tension de raccordement est bien la même que celle de la plaque signalétique:

- La prise et l'approvisionnement en courant sont adaptés à l'appareil.

la fiche du câble est adaptée à la prise de courant
L'appareil est prévu uniquement pour une prise de courant ayant une tension de raccordement de 220-240 Volts (50 -60Hz).

3. N'insérez jamais vos doigts, des crayons ou tout autre objet à travers la grille lorsque le ventilateur est en marche.

4. Veillez à ce que le ventilateur soit placé sur une surface stable lorsqu'il est en marche.

5. N'utilisez pas votre ventilateur près d'une fenêtre. La pluie pourrait causer un risque de choc électrique.

6. Ne jamais laisser le ventilateur fonctionner sans surveillance.

7. Pour des raisons de sécurité, il est **IMPERATIF** de toujours retirer la fiche de la prise lorsque l'appareil n'est pas utilisé, avant de le nettoyer ou avant toute maintenance.

8. Ne pas utiliser de produits chimiques ou de détergents pour le nettoyage qui pourraient facilement abîmer ou déformer votre appareil.

9. Ne tirez pas sur le cordon d'alimentation pour débrancher l'appareil de la prise de courant.
10. Ne pas utiliser l'appareil avec un câble ou une fiche endommagé.
11. N'essayez jamais de démonter ou de réparer vous-même l'appareil. Dans le cas d'une réparation par une personne non compétente, la garantie est annulée.
12. Débranchez le ventilateur lorsque vous le déplacez.
13. Ne jamais laisser fonctionner cet appareil en présence ou à la portée d'enfants sans surveillance.
14. Les appareils ne sont pas destinés à être mis en fonctionnement au moyen d'une minuterie extérieure ou par un système de commande à distance séparé.
15. Cet appareil peut être utilisé par des enfants âgés d'au moins 8 ans et par des personnes ayant des capacités physiques, sensorielles ou mentales réduites ou dénuées d'expérience ou de connaissance, s'ils (si elles) sont correctement surveillé(e)s ou si des instructions relatives à l'utilisation de l'appareil en toute sécurité leur ont été données et si les risques encourus ont été appréhendés. Les enfants ne doivent pas jouer avec l'appareil. Le nettoyage et l'entretien par l'utilisateur ne doivent pas être effectués par des enfants sans surveillance.
16. Ce produit est conforme aux exigences imposées par les directives 2014/35/UE (abrogeant la directive 73/23/CEE modifiée par la directive 93/68/CEE) et 2014/30/UE (abrogeant la directive 89/336/CEE).
17. **AVERTISSEMENT !!!** Si le câble d'alimentation est endommagé, il doit être remplacé par le fabricant, son service après-vente ou des personnes de qualification

cation similaire afin d'éviter un danger.

18. Assurez-vous que le ventilateur est débranché du réseau d'alimentation avant de démonter la grille pour le nettoyage.

19. Il est interdit d'utiliser le ventilateur sans les grilles de protection.

20. Cet appareil est destiné à être utilisé dans des applications domestiques et intérieures.

21. Pour un assemblage correct de l'appareil, veuillez vous référer au paragraphe correspondant à la page 16.

22. Pour les instructions de nettoyage et d'entretien, veuillez vous référer au paragraphe nettoyage et entretien à la page 19.

23. Les instructions d'emploi doivent être fournies et conserver avec l'appareil afin que celui-ci puisse être utilisé sans danger.

24. La pile doit être retirée de la télécommande avant de mettre au rebut.

25. La pile doit être mise au rebut en toute sécurité.

26. A respeito da informação pertinente a instalação, manuseio, manutenção, limpeza e descarte do aparelho, favor consultar o parágrafo abaixo do manual.

DESCRIPTION

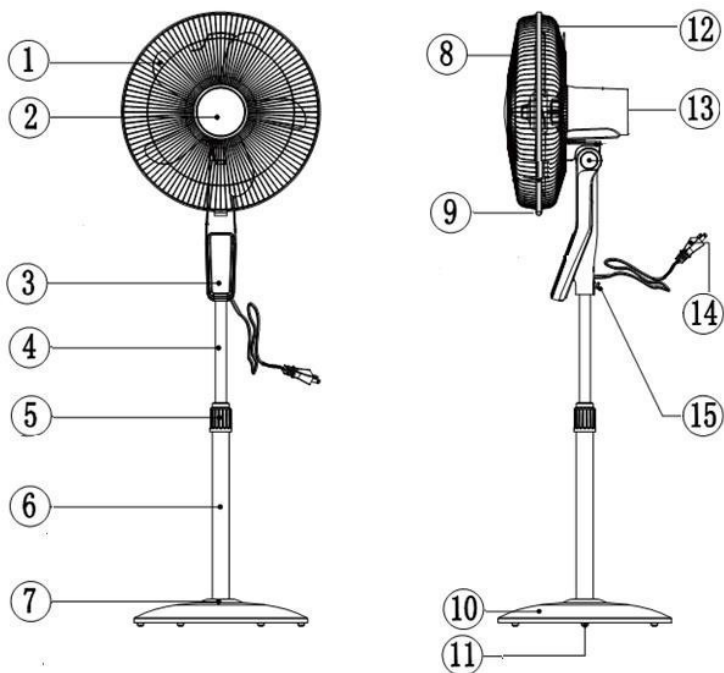

1. Pales
2. Grille avant
3. Panneau de commandes
4. Tube d'extension
5. Anneau de réglage hauteur
6. Tube inférieur
7. Enjoliveur de base

8. Grille avant
9. Vis de verrouillage du cerclage
10. Base plastique
11. Contrepoids
12. Grille arrière
13. Boîtier moteur
14. Câble d'alimentation
15. Vis de serrage

INSTRUCTIONS D'ASSEMBLAGE

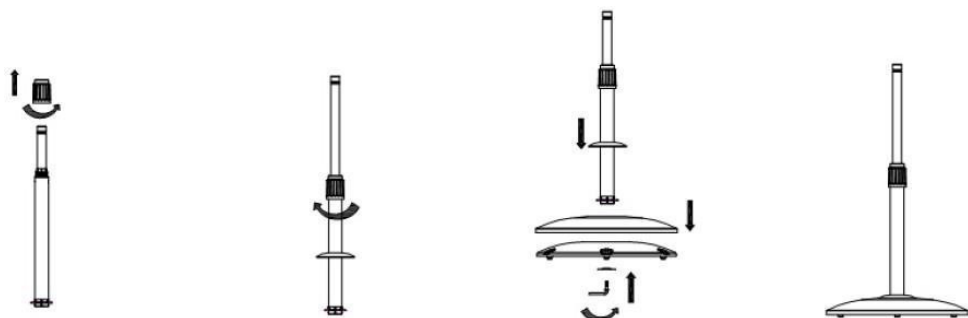

- Desserrez et retirez l'anneau de réglage de hauteur de la partie supérieure du tube inférieur. Faites glisser l'enjoliveur de la base sur le tube. Remettez l'anneau de réglage de la hauteur et serrez.

- Raccordez ensuite le tube à la base ronde positionnée sur le contrepois. Par de dessous, insérez la rondelle et serrez l'ensemble à l'aide de la vis coudée fournie. Bien serrez jusqu'à ce qu'il soit correctement bloqué.
- Faites glisser vers le bas l'enjoliveur de base sur l'ensemble.

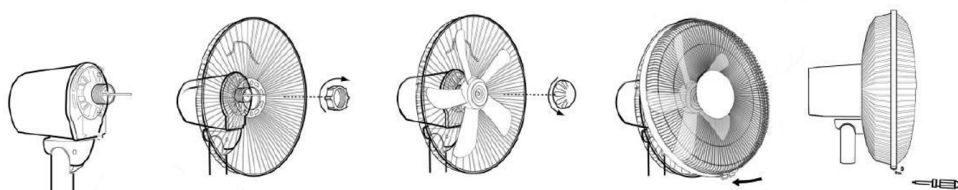

- Retirez le contre-écrou de protection de l'arbre du moteur.
- Placez la grille arrière sur le carter du moteur en veillant à bien positionner les ergots du carter dans les trous de guidage de la grille.
- Serrez fermement (dans le sens des aiguilles d'une montre) le contre-écrou pour fixer la grille arrière.
- Positionnez la pale du ventilateur sur l'arbre du moteur en plaçant les encoches de la pale dans l'axe traversant l'arbre du moteur.
- Serrez à l'aide de l'écrou inverse (dans le sens inverse des aiguilles d'une montre et bien bloquer la pale).
- Placez la grille avant et installez l'anneau de cerclage en plastique autour des grilles pour les maintenir. Veillez à bien positionner les rebords des 2 grilles dans les 2 encoches de l'intérieur du cerclage.
- Serrez la vis de la grille pour fixer l'anneau.
- Insérez le tube intérieur dans le corps principal (panneau de commandes) du ventilateur et fixez-le en serrant la grande vis à l'arrière.

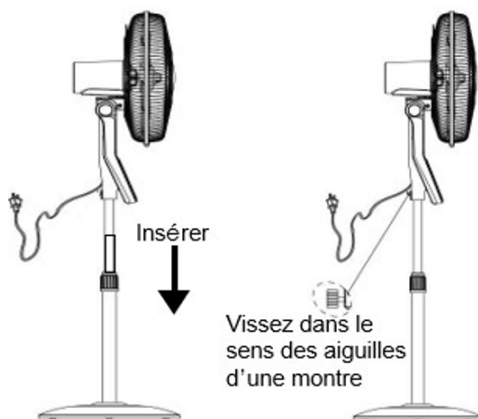













CLAVIER DE COMMANDE

AVERTISSEMENT: Ne pas positionner d'objet à une distance inférieure à 1 mètre de l'avant, des côtés et de l'arrière de l'appareil.

IMPORTANT ! NE PAS COUVRIR L'APPAREIL !

Placez le ventilateur sur une surface stable, plane et sèche.

FONCTIONNEMENT

- Raccordez le cordon d'alimentation à une prise murale adaptée.
- Appuyez sur le bouton Marche/ Arrêt  (Encendido/Apagado) pour démarrer ou arrêter le ventilateur.
- Appuyez sur le bouton Vitesse  (Selección de velocidad) pour régler la vitesse au niveau souhaité:  "lente",  "Moyenne" ou  "rapide".
- Appuyez sur le bouton Mode **M** (Modo) pour régler sur le mode desiré: normal,  "naturel" ou  "silencieux".
- En mode  "silencieux": le ventilateur fonctionne à une vitesse prédéterminée et le niveau sonore est abaissé, l'indicateur  s'allume.
- En mode  "naturel": le ventilateur change de rythme de ventilation de façon aléatoire pour une sensation de brise naturelle. L'indicateur  s'allume.
- Appuyez sur le bouton Oscillatio  (Oscilación) pour activer la fonction d'oscillation.
- Appuyez sur le bouton Minuteur  (Temporizador) pour démarrer la minuterie réglable entre 30 minutes et 7,5 heures. Chaque impulsion sur le bouton, augmente la durée de 30 minutes. Renouvelez l'opération jusqu'à obtention du temps desiré jusqu'à 7,5 heures maximum.
- Réglage de l'inclinaison : vous pouvez incliner la grille pour orienter le flux d'air vers le haut ou vers le bas.

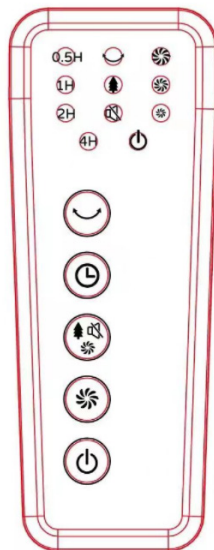

TÉLÉCOMMANDE

- Toutes les fonctions du ventilateur peuvent être activées à partir de la télécommande.
- Fonctionne avec 1 pile bouton CR2025 de 3 volts fournie dans la télécommande. Les piles usagées doivent être mises au rebut de façon sûre. Les déposer dans des bacs de collecte prévus (renseignez-vous auprès de votre revendeur) afin de protéger l'environnement.
- Respecter les polarités en l'insérant.

REPLACEMENT DE LA BATTERIE

1. Retirez le plateau de la pile en appuyant sur le clip de verrouillage A avec votre pouce.

Faites glisser le plateau de la pile dans le sens de la flèche B.

2. Remplacez par le même type de pile et assurez vous que le sens d'introduction (+) selon 18



le diagramme avec le côté (+) orienté vers le haut.

Le non respect des polarités peut causer d'importants dégâts.

3. Remettez le plateau de la pile dans la télécommande jusqu'à son verrouillage.

AVERTISSEMENT: Danger de court circuit et de chocs électriques si les piles sont mal installées. Remplacez les piles uniquement par des piles du même type ou compatibles

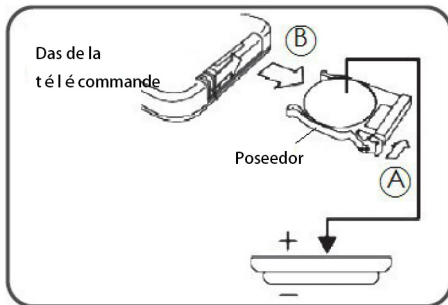

NETTOYAGE ET ENTRETIEN

- Le ventilateur doit être nettoyé régulièrement pour assurer un fonctionnement optimal.
- Assurez-vous que le ventilateur est éteint du secteur avant de retirer la protection.
- Débranchez le ventilateur du secteur avant le nettoyage.
- Utilisez un chiffon humide (non mouillé) pour essuyer l'extérieur du ventilateur afin d'éliminer la poussière et la saleté.
- Utilisez un aspirateur pour retirer la poussière et la saleté autour des grilles.
- Assurez-vous que le ventilateur est sec avant de le remettre sous tension.
- Ne tentez pas de démonter le ventilateur. Il n'y a pas de pièces réparables par l'utilisateur. Pour les opérations d'entretien ou de réparation, contactez un électricien agréé.

SPECIFICATIONS TECHNIQUES :

Modèle n°	FS01-16AR
Alimentation	220-240V~ 50-60Hz
Puissance	60 W
Classe	II
Batterie télécommande	CR2025, 3V

Description	Symbole	Valeur	Unité
Débit d'air maximal	F	54.3	m ³ /min
Puissance absorbée	P	39.9	W
Valeur de service	SV	1.4	(m ³ /min)/W
Consommation d'électricité appareil éteint	POFF	0,2	W
Niveau de puissance acoustique	LWA	58	dB(A)
Vitesse maximale de l'air	c	3.2	mètres/sec
Norme de mesure de la valeur de service	IEC 60879:1986 (corr. 1992) EN 500564: 2011 EN60704-1: 2011+A11:2012 EN IEC60704-2-7:2020		
Detalhes de contacto para obtenção de mais informações	El Corte Inglés S.A. Hermosilla, 112 - 28009 Madrid · España		

RECOLHA DOS ELETRODOMÉSTICOS

 Quando for necessário eliminar o produto, por favor considere o impacto ambiental e leve-o a um ecoponto adequado para reciclar. Os plásticos e metais utilizados na construção deste equipamento podem ser separados para permitir a sua reciclagem. Pergunte no centro de reciclagem que lhe está mais próximo, para mais detalhes. Todos nós podemos participar na protecção do meio ambiente.



Este produto é item de classe II, nenhuma linha de terra em construir.

O Real Decreto Legislativo 84/2021 de 16 de novembro (legislação espanhola) outorga aos bens de natureza duradoura uma garantia legal de 3 anos.

Ficam excluídos desta cláusula de garantia as avarias ou danos produzidos por:

- Instalação incorreta (tensão, pressão de gás ou de água, conexões elétricas ou hidráulicas), reinstalações ou colocações de móveis feitas pelo consumidor sem aplicar as instruções corretas.
- Causas acidentais como quedas, golpes, derrame de líquidos, introdução de corpos estranhos, assim como qualquer outra causa de força maior.
- Uso negligente, inadequado, ou não doméstico como aparelhos instalados em cabeleireiros, bares, restaurantes, hotéis, etc.
- A intervenção ou manipulação por serviços técnicos distintos aos oficiais da marca.
- Corrosão e/ou oxidação, tanto os causados pelo uso e desgaste normal do aparelho, como os acelerados por condições ambientais adversas.
- Uso de acessórios ou produtos consumíveis que não sejam originais da marca.

Também ficam excluídos da garantia:

- Componentes expostos ao desgaste pelo uso normal (candeeiros, artigos para calafetar, isolantes, tubos, sistemas de escoamento de águas, etc.) a partir do sexto mês, exceto de feito de origem.
- Componentes não eletromecânicos, estéticos, plásticos, vidros, rebatíveis, saboneteiras, prateleiras, grelhas, etc.
- Serviços de conservação, limpeza, desentupimentos, mudança da direção de abertura de portas, eliminação de corpos estranhos, obstruções, revisões de funcionamento ou recalibragens, etc.
- Produtos informáticos: Eliminação de vírus, restauração de programas por este motivo, ou a reinstalação do disco rígido por se ter apagado o seu conteúdo.

PEDESTAL FAN

BAHAMAS

MOD. FS01-16AR

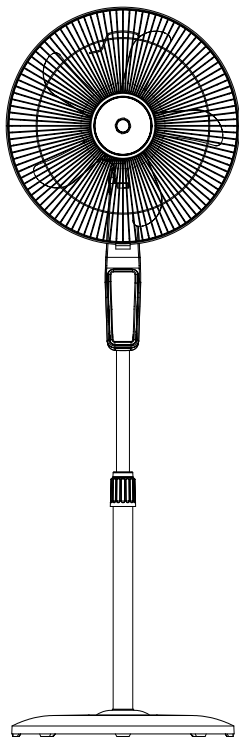

Read these instructions carefully and keep them for future consultation.

It will be the only way to get the best results and maximum safety of use.

WARNINGS

The product must be installed in accordance with the national wiring rules.

This unit is intended for household and domestic use only.

1. Well assemble the product before use.
2. Before connecting the appliance, check that:
 - The supply voltage is the same as the nameplate,
 - The power supply socket is suitable to the device,
 - The cable plug is adapted to the socket. The product is intended only for a socket with a main voltage of 220-240 volts (50-60 Hz).
3. Never insert fingers, pencils or other objects through the grid when the appliance is running.
4. Make sure the appliance is placed on a stable surface when in use.
5. Do not use your appliance near a window. The rain could cause an electrical shock.
6. Never leave the appliance running unattended.
7. For security reasons, you **MUST** always remove the plug from the outlet when not in use, before cleaning or before maintenance.
8. Do not use chemicals or detergents for cleaning, it could easily damage or deform your appliance.
9. Do not pull the cord to unplug from the socket.
10. Do not use the unit with a damaged cord or plug.
11. Never attempt to disassemble or repair the device yourself. In the case of repairs by someone not competent, the warranty is void.
12. Unplug the product when you move it.
13. Never run the product in the presence or within

reach of unsupervised children.

14. The devices are not intended to be operated by means of an external timer or a separate remote control system.

15. This appliance can be used by children aged from 8 years and above and persons with reduced physical, sensory or mental capabilities or lack of experience and knowledge if they have been given supervision or instruction concerning use of the appliance in a safe way and understand the hazards involved. Children shall not play with the appliance. Cleaning and user maintenance shall not be made by children without supervision. Cleaning and user maintenance shall not be made by children without supervision.

16. This product complies with the requirements of Directives 2014/35/EU (repealing Directive 73/23/EEC amended by Directive 93/68/EEC) and 2014/30/EU (repealing Directive 89/336/EEC).

17. **WARNING !!!** If the power cable is damaged, it must be replaced by the manufacturer, its after sales service or similar qualified persons in order to avoid a hazard.

18. Ensure that the fan is Unplugged off from the supply mains before removing the guard for cleaning.

19. It is forbidden to use the fan without the protective grills.

20. This appliance is intended to be used indoor use only & household.

21. Regarding the correct assembly of the fan, refer to page 25 of the corresponding instructions.

22. For cleaning and maintenance instruction, refer to page 28 of the corresponding section.

23. User instructions should be provided with the

device so that it can be used safely.

24. The battery must be removed from the remote control before it is scrapped.

25. The battery is to be disposed of safely.

26. Regarding the information pertaining to the installation, handling, servicing, cleaning and disposal of the appliance, thanks to refer to the below paragraph of the manual.

DESCRIPTION

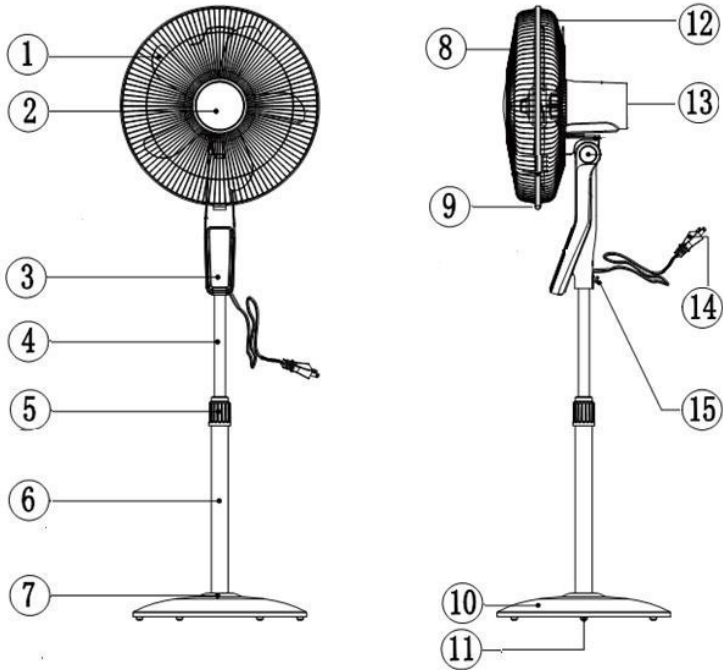

1. Blade	8. Front grill
2. Front grill	9. Ring screw
3. Control panel	10. Base
4. Adjustable pole	11. Balance weight
5. Rod fixing ring nut	12. Rear grill
6. Lower tube	13. Motor housing
7. Base decorative cap	14. Power cord
	15. Fixing screw

ASSEMBLY

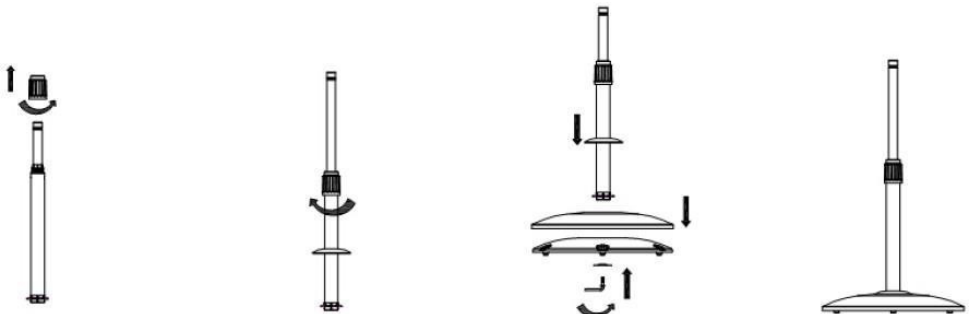

- Loosen and remove the rod fixing ring nut from the top of the lower tube. Slide the decorative cap from the base onto the tube. Replace and tighten the rod fixing ring.

- Then connect the tube assembly to the round base and positioned on the counterweight. From underneath, insert the washer and tighten the assembly using the supplied angle screw. Squeeze until it is properly locked.
- Slide the base decorative cap down over the assembly.

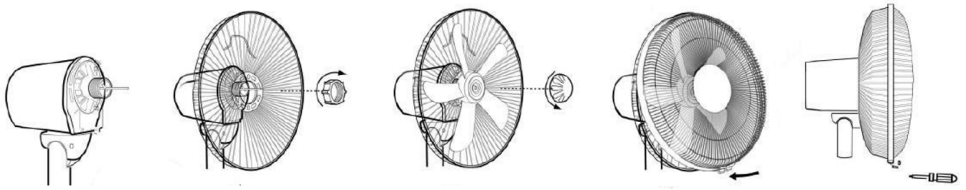

- Remove the lock nut from motor shaft. (anticlockwise).
- Place the rear grill on the motor housing, making sure to position the housing lugs in the guide holes of the grille.
- Firmly tighten (clockwise) the locknut to secure the rear grille.
- Place the fan blade on the motor shaft by placing the notches in the blade in the shaft passing through the motor shaft.
- Tighten with the reverse nut (counterclockwise and lock the blade securely).
- Place the front grille and install the plastic strapping ring around the grilles to hold them. Be sure to position the edges of the 2 grids in the 2 notches inside the strapping.
- Tighten the grid screw to secure the ring.
- Insert the inner tube in the main body (control panel) of the fan and fix it with the screw at the back.

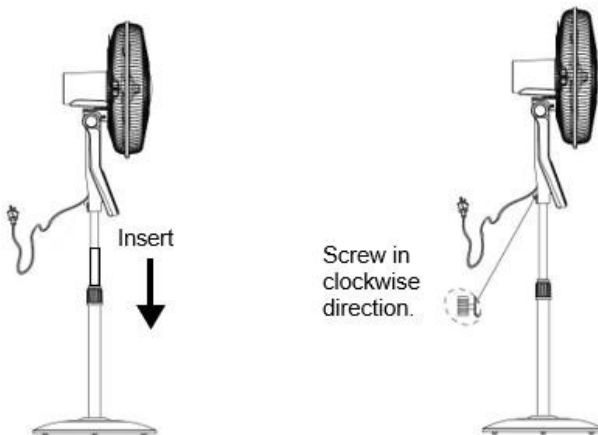









OPERATING INSTRUCTIONS

WARNING: Keep all objects at least 1 meter from the front, sides and rear of the appliance.

IMPORTANT ! DO NOT COVER THIS APPLIANCE!

Place the fan on a dry, level and solid surface.

OPERATION

- Plug the cord into a suitable wall outlet.
- press the button  to turn on the fan.
- press the button  (speed selection) to set a speed "Short", "Medium" or "High".
- press the button  (Mode) to set normal mode, "natural" or "silent".
- In mode  "quiet": the fan runs at a predetermined speed with a lower noise level. indicator lights up .
- In mode  "natural": the fan changes rhythm randomly to give a sensation of natural breeze. indicator lights up .
- Press the button  (Oscillation) to activate the swing function.
- press the button  (timer) to set the timer between 30 minutes and 7.5 hours. Each time you press the button, the time will increase by 30 minutes. Repeat the operation until the desired time is reached, with a maximum of 7.5 hours.
- Tilt Adjustment: It is possible to adjust the airflow by raising or lowering the fans.

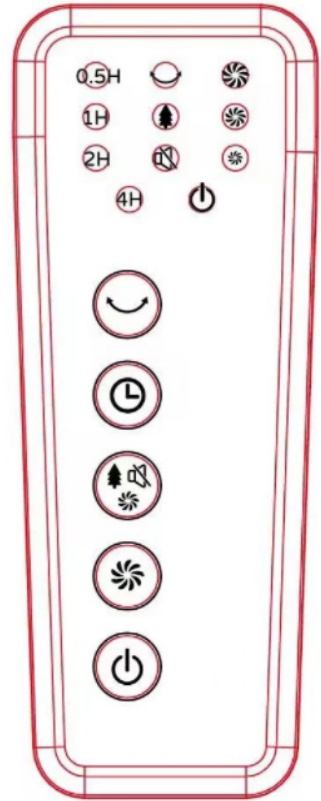

REMOTE CONTROL

- All fan functions can be activated from the remote control.
- It works with 1 button cell (CR2025) of 3 V included with the remote control. Used batteries must be recycled responsibly. Dispose of them in the collection containers provided for this purpose (consult your dealer) to protect the environment.
- Respect the polarity when inserting the Battery.

BATTERY REPLACEMENT

1. Remove the battery holder by pressing the locking tab A with your thumb and pulling it out as per arrow B.
2. Replace the battery with the same type and the (+) side facing up.
3. Gently push in the holder until securely locked into place.

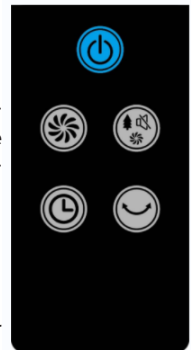

CAUTION: Danger of short circuit and electric shock if battery is incorrectly replaced. Replace batteries only with batteries of the same type or compatible.

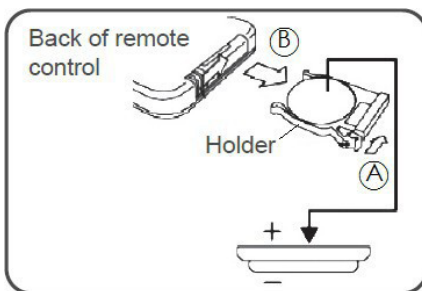

CLEANING AND MAINTENANCE

- The fan requires regular cleaning to ensure trouble free operation.
- Ensure that the fan is switched off from the supply mains before removing the grill.
- Unplug the fan from the mains supply before cleaning.
- Use a damp cloth (not wet) to wipe the exterior of the fan to remove dust and dirt.
- Use a vacuum cleaner to remove dust and fluff from around the grills.
- Ensure the fan is dry before plugging back into the mains supply.
- Do not attempt to dismantle the fan. There are no user serviceable parts. For service or repair, contact an authorized electrical service technician.

TECHNICAL SPECIFICATIONS:

Model n°	FS01-16AR
Power supply	220-240V-50-60Hz
Power	60 W
Class	II
Remote control battery	CR2025, 3V

Description	Symbol	Value	Unit
Maximum fan flow rate	F	54.3	m ³ /min
Fan power input	P	39.9	W
Service value	SV	1.4	(m ³ /min)/W
Off power consumption	POFF	0,2	W
Fan sound power level	LWA	58	dB(A)
Maximum air velocity	c	3,2	metres/ sec
Measurement standard for service value	IEC 60879:1986 (corr. 1992) EN 500564: 2011 EN60704-1: 2011+A11:2012 EN IEC60704-2-7:2020		
Contact details for obtaining more information	El Corte Ingles, S.A. HERMOSILLA,112 28009 MADRID España/Espanha/Spain		

DISPOSAL OF OLD ELECTRICAL APPLIANCES

 When the time comes to eliminate this product, please consider the environmental impact and take it to recognised recycling facility instead of disposing it with general household waste. Take the equipment to a waste disposal site. Plastic and metal parts that are used in the construction of this appliance can be separated into pure grade which allow recycling. Ask to your service centre for details. Everyone of us can participate on the environmental protection.



This product is Class II item, no earth line build in.

Royal Decree-Law 1/2007, of 16 November, grants goods of a durable nature a legal guarantee of 3 years.

Damage or faults caused by the following are excluded from the guarantee:

- Incorrect installation (voltage, gas or water pressure, electrical or water connections), reinstallations or housings made by the consumer without applying the correct instructions.
- Accidental causes such as falls, knocks, contact with liquids, insertion of foreign bodies, or any other cause of force majeure.
- Negligent, inadequate or non-domestic use, such as appliances installed in hairdressers, bars, restaurants, hotels, etc.
- Manipulation by technical services other than the official ones of the brand.
- Corrosion and/or rust caused by the normal wear and tear of the appliance or accelerated by adverse environmental conditions.
- Use of accessories or consumables which are not the original ones of the brand.

The following are also excluded from the guarantee:

- Components exposed to wear and tear due to normal use (light bulbs, seals, insulators, tubes, drains, etc.), from the sixth month, save manufacturing defects.
- Non-electromechanical components, aesthetic, plastic, glass or folding components, soap dishes, shelves, grilles, etc.
- Conservation services, cleaning, unblocking, change of direction of door, removal of foreign bodies, obstructions, recalibration or fine-tuning, etc.
- Computer products: Elimination of viruses, restoration of programs for this reason, or the reinstallation of the hard disk because it has been wiped.

Tel. Asistencia: (+34) 901 122 122
Tel. Assistència: (+351) 707 211 711
Tel. Assistance: (+34) 901 122 122

El Corte Inglés



Motor
60 W
220-240V
50-60 Hz



Uso interior
Uso interior
Indoor use



Requiere montaje
Necessita montagem
Requires assembly

El Corte Inglés S.A.

Hermosilla, 112 - 28009 Madrid.

España / Espanha / Spain

NIF: A-28017895. Fabricado en China /
Fabricado na China / Made in China

elcorteingles.es

