

SAIVOD

Aire acondicionado portátil SAP923

Ar condicionado portátil
Portable air conditioning unit

220-240 V~ 50 Hz 1300 W





Gracias por elegir nuestro electrodoméstico de calidad. Asegúrese de leer detenidamente este manual de usuario antes de utilizarlo. Cualquier pregunta, póngase en contacto con el servicio profesional para obtener ayuda.

SALVAGUARDIAS IMPORTANTES

MUY IMPORTANTE!

No instale ni utilice el aparato antes de haber leído detenidamente este manual.

Conserve este manual de instrucciones para una eventual garantía del producto y para futuras consultas.

INSTRUCCIONES GENERALES DE SEGURIDAD

1. El aparato es sólo para uso en interiores.
2. No utilice la unidad en una toma en reparación o mal instalada.
3. No utilice la unidad, siga estas precauciones:
 - A: Cerca del foco del incendio.
 - B: Una zona en la que es probable que salpique aceite.
 - C: Una zona expuesta a la luz solar directa.
 - D: Una zona en la que es probable que salpique agua.
 - E: Cerca de un baño, una lavandería, una ducha o una piscina.
4. Nunca introduzca los dedos, varillas en la salida de aire. Tenga especial cuidado en advertir a los niños de estos peligros.
5. Mantenga la unidad hacia arriba durante el transporte y el almacenamiento, para que el compresor se ubique correctamente.

6. Antes de limpiar el aparato, apague o desconecte siempre la alimentación eléctrica.

7. Cuando traslade el aparato, apáguelo y desconéctelo siempre de la fuente de alimentación, y muévelo lentamente.

8. Para evitar la posibilidad de que se produzca un incendio, el aparato no debe cubrirse.

9. Todas las tomas de corriente de los aparatos deben cumplir los requisitos locales de seguridad eléctrica. Si es necesario, compruebe los requisitos.

10. Los niños deben ser vigilados para evitar que jueguen con el aparato.

11. Si el cable de alimentación está dañado, debe ser sustituido por el fabricante, su agente de servicio o personas con cualificación similar con el fin de evitar un peligro.

12. Este aparato puede ser utilizado por niños a partir de 8 años y por personas con capacidades físicas, sensoriales o mentales reducidas o con falta de experiencia y conocimientos, si han recibido supervisión o instrucciones sobre el uso del aparato de forma segura y comprenden los peligros que conlleva. Los niños no deben jugar con el aparato. La limpieza y el mantenimiento del usuario no deben ser realizados por niños sin supervisión.

13. El aparato debe instalarse de acuerdo con la normativa nacional sobre cableado.

14. Detalles del tipo y potencia de los fusibles: T, 250 V CA, 3,15 A.

15 Asegúrese de que la parte posterior de la unidad esté al menos a 45 cm o más de la pared. No coloque la unidad frente a cortinas o cortinas en caso de que caigan contra la entrada de aire trasera.

Las tuberías deben estar protegidas contra daños físicos y no deben instalarse en un espacio sin ventilación. Se observará el cumplimiento de las normas nacionales de gas;

Las conexiones mecánicas realizadas deberán ser accesibles para fines de mantenimiento;

Advertencia: el aparato debe almacenarse en un área bien ventilada donde el tamaño de la habitación corresponda al área de la habitación especificada

En cuanto a las instrucciones detalladas para las precauciones durante el mantenimiento del usuario, por favor consulte la sección "LIMPIEZA Y MANTENIMIENTO"

En cuanto a las dimensiones del espacio necesario para la correcta instalación del aparato, incluidas las distancias mínimas permitidas a las estructuras adyacentes, consulte la sección "Instalación".

16 Contacte con el servicio técnico autorizado para la reparación o el mantenimiento de la unidad.

17 No tire, deforme o modifique el cable de alimentación ni lo sumerja en agua. Si tira del cable de alimentación o hace un mal uso del mismo, puede dañar la unidad y provocar una descarga eléctrica.

18 Deben observarse las normativas nacionales relativas al gas.

19 Mantenga las aberturas de ventilación libres de obstáculos.

20 Cualquier persona que intervenga en el trabajo o en la apertura de un circuito refrigerante debe contar con un certificado vigente emitido por una entidad evaluadora acreditada por la industria, el cual autorice su competencia para la manipulación segura de refrigerantes de acuerdo con una especificación de evaluación reconocida por la industria.

21 El mantenimiento solo debe realizarse de la forma recomendada por el fabricante del equipo. Los trabajos de mantenimiento y reparación que requieran la ayuda de otra persona cualificada deben realizarse bajo la supervisión de la persona competente en el uso de refrigerantes inflamables.

22 No ponga en funcionamiento ni detenga la unidad introduciendo o tirando del enchufe, puede provocar una descarga eléctrica o un incendio debido a la generación de calor.

23 Desenchufe la unidad si emite sonidos extraños, olor o humo.

NOTAS:

Si se daña alguna pieza, póngase en contacto con el distribuidor o con un taller de reparación designado;

En caso de que se produzca algún daño, apague el interruptor de aire, desconecte la fuente de alimentación y póngase en contacto con el distribuidor o con un taller de reparaciones designado;

En cualquier caso, el cable de alimentación deberá estar firmemente conectado a tierra;

Para evitar la posibilidad de peligro, si el cable de alimentación está dañado, apague el interruptor de aire y desconecte la fuente de alimentación. Debe ser sustituido por el concesionario o un taller de reparación designado.

ADVERTENCIA

- No utilice otros medios que no sean los recomendados por el fabricante para acelerar el proceso de descongelación ni para limpiar el aparato.
- El aparato debe guardarse en una habitación en donde no esté expuesto a fuentes de combustión en funcionamiento continuo (por ejemplo: una llama, un aparato de gas o un calentador eléctrico en funcionamiento).
- No perfore ni quemé el aparato.
- Tenga en cuenta que los refrigerantes puede que no emitan olor.
- El aparato se debe instalar, utilizar y almacenar en una habitación con un área mayor a 13m².

ADVERTENCIA

Información específica sobre aparatos con gas refrigerante R290.

- Lea detenidamente todas las advertencias.
- Al descongelar y limpiar el aparato, no utilice herramientas que no sean las recomendadas por el fabricante.
- El aparato debe colocarse en un lugar en donde no esté expuesto a fuentes de combustión en funcionamiento continuo (por ejemplo: una llama, un aparato de gas o eléctrico en funcionamiento).
- No perfore ni queme el aparato.
- Este aparato contiene Y g (ver etiqueta de clasificación en la parte posterior de la unidad) de gas refrigerante R290.
- El R290 es un refrigerante que cumple con las directivas europeas sobre el medio ambiente. No perfore ninguna parte del circuito del refrigerante.
- Si el aparato se instala, utiliza o almacena en un lugar sin ventilación, la habitación debe estar diseñada para evitar la acumulación de fugas de refrigerante, ya que supone un riesgo de incendio o explosión debido a la ignición del refrigerante causado por los calentadores eléctricos, estufas u otras fuentes de ignición.
- El aparato debe guardarse de forma que se evite cualquier error mecánico.
- Las personas que manejen o trabajen en el circuito refrigerante deben tener la certificación apropiada emitida por una organización acreditada que garantice la competencia en el manejo de refrigerantes según una evaluación específica reconocida por las organizaciones en la industria.

- Las reparaciones deben realizarse según las recomendaciones del fabricante. Los trabajos de mantenimiento y reparación que requieran la ayuda de otra persona cualificada deben realizarse bajo la supervisión de la persona competente en el uso de refrigerantes inflamables. Las tuberías conectadas al equipo no deben contener fuentes potenciales de fuego.



Caution, risk of fire

Precaución, riesgo de incendio



Leer manual de instrucciones.



Advertencia: Riesgo de incendio / materiales inflamables.



Manual del operador; instrucciones de operación.



Indicador de servicio; leer manual técnico.

INSTRUCCIONES PARA LA REPARACIÓN DE APARATOS CON R290

1. INSTRUCCIONES GENERALES

1.1. Comprobación de la zona de trabajo

Antes de comenzar a trabajar en sistemas que contienen refrigerantes inflamables, es necesario llevar a cabo los controles de seguridad pertinentes para asegurarse de que el riesgo de incendio sea mínimo.

Para reparar el sistema de refrigeración, se deben cumplir las siguientes precauciones antes de realizar cualquier trabajo en el sistema.

1.2. Procedimiento de trabajo

El trabajo debe realizarse con un procedimiento controlado para minimizar el riesgo debido a la presencia de gas o vapor inflamables mientras se realiza el trabajo.

1.3. Zona general de trabajo

Todo el personal de mantenimiento y otras personas que trabajen en la zona deben recibir formación y supervisión acerca de la naturaleza del trabajo realizado. Evite el trabajo en espacios reducidos. La zona alrededor del espacio de trabajo debe estar delimitada. Asegúrese de que las condiciones dentro de la zona sean seguras, controlando el material inflamable.

1.4. Comprobación de la presencia de refrigerante

Se debe inspeccionar la zona con un detector de refrigerante adecuado antes y durante el trabajo para asegurar que el técnico esté al tanto de las atmósferas potencialmente inflamables. Asegúrese de que el equipo de detección de fugas utilizado sea adecuado para su uso con refrigerantes inflamables, es decir, que no emita chispas, esté sellado adecuadamente y sea intrínsecamente seguro.

1.5. Presencia de un extintor

Si se va a realizar cualquier trabajo en caliente en el equipo de refrigeración o en cualquiera de sus componentes, se debe tener a mano un equipo de extinción adecuado. Disponga de un extintor de polvo seco o de CO₂ junto a la zona de carga.

1.6. Sin fuentes de ignición

Ninguna persona que realice trabajos relacionados con un sistema de refrigeración que impliquen exponer cualquier tubería que contenga o haya contenido refrigerante inflamable utilizará ninguna fuente de ignición de tal manera que pueda dar lugar a un riesgo de incendio o explosión. Todas las fuentes de ignición posibles, incluido el tabaquismo, deben mantenerse lo suficientemente lejos del lugar de instalación, reparación, extracción y eliminación, durante el cual se pueda liberar refrigerante inflamable al espacio circundante. Antes de que se lleve a cabo el trabajo, se debe inspeccionar el área alrededor del equipo para asegurarse de que no haya peligros inflamables o riesgos de ignición. Los letreros de “No fumar” serán Muestra.

1.7. Área ventilada

Asegúrese de que la zona esté al aire libre o suficientemente ventilada antes de abrir el sistema o de realizar cualquier trabajo en caliente. La zona debe estar siempre bien ventilada mientras se realiza el trabajo. La ventilación debe dispersar de forma segura cualquier fuga de refrigerante y, preferiblemente, expulsarlo al exterior.

1.8. Comprobación de los equipos de refrigeración

Cuando se cambien componentes eléctricos, estos deben ser los específicos para esa función. En todo momento deben seguirse las directrices de mantenimiento y servicio del fabricante. En caso de duda, solicite ayuda

al departamento técnico del fabricante. Se deben efectuar las siguientes comprobaciones en las instalaciones que utilizan refrigerantes inflamables:

la cantidad de carga va acorde al tamaño de la habitación en la que se instalan los componentes que contienen refrigerante; la maquinaria y las salidas de ventilación funcionan correctamente y no están obstruidas; si se utiliza un circuito de refrigeración indirecto, se debe comprobar la presencia de refrigerante en el circuito secundario; las etiquetas del equipo siguen estando visibles y legibles. Las etiquetas ilegibles deben corregirse; el tubo o los componentes de refrigeración están instalados en una posición en la que no quedan expuestos a ninguna sustancia que pueda dañar los componentes que contienen refrigerante, a menos que los componentes estén fabricados con materiales resistentes a la corrosión o protegidos adecuadamente a tal efecto.

1.9. Comprobación de los dispositivos eléctricos

- La reparación y el mantenimiento de los componentes eléctricos deben incluir controles previos de seguridad y procedimientos de inspección de los componentes. Si se produce alguna avería que pueda comprometer la seguridad, no se debe conectar ningún suministro eléctrico al circuito hasta que se haya solucionado la avería. Si no se puede reparar la avería inmediatamente y tiene que seguir funcionando,

se utilizará una solución temporal adecuada.

Se debe comunicar la avería al propietario para que todas las partes estén informadas.

- Los controles previos de seguridad deben incluir: que los condensadores estén descargados: esto se debe realizar de forma segura para evitar el riesgo de chispas;

que no haya componentes eléctricos conectados ni cables expuestos durante la carga, recuperación o purga del sistema; que haya continuidad en la conexión de la toma de tierra.

2. REPARACIÓN DE LOS COMPONENTES SELLADOS

- 2.1. Durante las reparaciones de los componentes sellados, se debe desconectar todo el suministro eléctrico del equipo con el que se vaya a trabajar antes de quitar cualquier cubierta sellada, etc. Si es absolutamente necesario tener conectada una alimentación eléctrica al equipo durante el mantenimiento, se debe instalar un detector de fugas que funcione permanentemente en el punto de más riesgo para que detecte cualquier situación potencialmente peligrosa.

- 2.2. Se debe prestar especial atención a lo siguiente para asegurarse de que, al trabajar con los componentes eléctricos, no se manipula la carcasa de forma que afecte al nivel de protección. Esto incluye daños en los cables, número excesivo de conexiones, tomas que no siguen la especificación original, daños en las juntas, componentes mal instalados, etc. Asegúrese de que el aparato quede montado correctamente. Compruebe que las juntas o el material de sellado no estén desgastados hasta el punto de que ya no cumplan su función: evitar la entrada de elementos inflamables. Todas las piezas de repuesto deben cumplir siempre las especificaciones del fabricante.

NOTA: El uso de silicona para sellar puede inhibir la eficacia de algunos equipos detectores de fugas. No es necesario aislar los componentes intrínsecamente seguros antes de trabajar en ellos.

3. REPARACIÓN DE LOS COMPONENTES INTRÍNSECAMENTE SEGUROS

- No aplique ninguna carga inductiva o capacitiva permanente al circuito antes de asegurarse de que no excede la corriente ni el voltaje permitido del equipo utilizado.
- Los componentes intrínsecamente seguros son los únicos con los que se puede trabajar en un ambiente de gases inflamables. El aparato de prueba debe presentar los valores correctos. Sustituya los componentes únicamente con los repuestos especificados por el fabricante. Si utiliza otros componentes podría provocar la ignición del refrigerante en la atmósfera formada por una fuga.

4. CABLEADO

Asegúrese de que el cableado no sufra desgaste, corrosión, presión excesiva, vibración, que no esté expuesto a bordes cortantes ni a ningún otro efecto medioambiental adverso. También se debe tener en cuenta los efectos del tiempo o de vibraciones continuas provenientes de fuentes como compresores o ventiladores.

5. DETECCIÓN DE REFRIGERANTES INFLAMABLES

Bajo ninguna circunstancia se deben utilizar fuentes potenciales de ignición como detectores de fugas de refrigerante. No se debe usar en ningún caso un soplete de haluro (ni ningún otro detector con llama viva).

6. MÉTODOS DE DETECCIÓN DE FUGAS

Los siguientes métodos de detección de fugas se consideran aceptables para los sistemas que contienen refrigerantes inflamables. Se utilizarán detectores electrónicos de fugas para detectar refrigerantes inflamables, pero es posible que la sensibilidad no sea la adecuada o que sea necesario recalibrarlos.

(El equipo de detección deberá calibrarse en una zona libre de refrigerante.) Asegúrese de que el detector no

sea una fuente potencial de ignición y sea adecuado para el refrigerante utilizado. El equipo de detección de fugas se ajustará a la apertura del LFL del refrigerante y se calibrará para el refrigerante empleado y se confirmará el porcentaje adecuado de gas (25 % como máximo). Los líquidos de detección de fugas son adecuados para su uso con

la mayoría de los refrigerantes, pero debe evitarse el uso de detergentes que contengan cloro, ya que éste puede reaccionar con el refrigerante y corroer las tuberías de cobre.

Si se sospecha que hay una fuga, se retirarán/extinguirán todas las llamas desnudas.

Si se detecta una fuga de refrigerante que requiera soldadura, se recuperará todo el refrigerante del sistema o se aislará (mediante válvulas de cierre) en una parte del sistema alejada de la fuga.

A continuación, se purgará nitrógeno libre de oxígeno (OFN) a través del sistema tanto antes como durante el proceso de soldadura fuerte.

7. EXTRACCIÓN Y EVACUACIÓN

- Al abrir el circuito de refrigerante para realizar reparaciones o para cualquier otro propósito, se deben seguir los procedimientos convencionales. Sin embargo, es importante que se sigan las mejores prácticas para evitar el riesgo de incendio. Se debe seguir el siguiente procedimiento: extraer el refrigerante; purgar el circuito con gas inerte; evacuar; purgar de nuevo con gas inerte; abrir el circuito al cortar o soldar. Se debe recuperar la carga de refrigerante en los cilindros de recuperación apropiados. El sistema se debe «lavar» con OFN para garantizar la seguridad de la unidad. Es posible que necesite repetir este proceso varias

veces. No debe utilizar aire comprimido ni oxígeno para esta tarea. La limpieza se realiza rompiendo el vacío del sistema con OFN y llenando hasta alcanzar la presión de funcionamiento, después se ventila en la atmósfera y, finalmente, se reduce a un vacío. Se debe repetir este proceso hasta que no quede refrigerante en el sistema. Cuando se utiliza la carga final de OFN, el sistema debe ventilarse hasta alcanzar la presión atmosférica para permitir que funcione. Esta operación es absolutamente fundamental si se realizan soldaduras en las tuberías.

- Asegúrese de que la salida de la bomba de vacío no esté cerca de ninguna fuente de ignición y que haya suficiente ventilación.

8. PROCEDIMIENTO DE CARGA

Además de los procedimientos de carga convencionales, se deben seguir los siguientes requisitos:

- Asegúrese de que no haya contaminación de diferentes refrigerantes cuando utiliza el equipo de carga. Las mangueras y los conductos deben ser lo más cortos posibles para minimizar la cantidad de refrigerante que hay en ellos.
- Los cilindros deben mantenerse en posición vertical.
- Asegúrese de que el sistema de refrigeración tenga una conexión a tierra antes de cargar el sistema con el refrigerante.
- Coloque una etiqueta en el sistema cuando se haya completado la carga (si no tiene ninguna aún).
- Deben extremarse las precauciones para no sobrecargar el sistema de refrigeración. Antes de recargar el sistema, se debe comprobar la presión con OFN. A continuación, se ha de realizar una prueba de fugas al completar la carga, pero antes de ponerlo en funcionamiento. Y después, se

debe realizar una prueba de fugas antes de abandonar el lugar de la instalación.

9. RETIRADA DEL SERVICIO

Antes de llevar a cabo este procedimiento, es fundamental que el técnico esté completamente familiarizado con el equipo y con todos sus detalles.

Una buena práctica recomendada es la recuperación segura de todos los refrigerantes. Antes de realizar esta tarea, se debe tomar una muestra de aceite y refrigerante por si es necesario efectuar un análisis antes de reutilizar el refrigerante recuperado.

Es fundamental que haya corriente eléctrica antes de comenzar la tarea.

- Familiarícese con el equipo y su funcionamiento.
- Aísle el sistema eléctricamente.
- Antes de iniciar el procedimiento, asegúrese de lo siguiente: se encuentra disponible un equipo mecánico para manipular los cilindros de refrigerante, por si fuera necesario; está disponible todo el equipo de protección personal y se usa correctamente; una persona competente supervisa el proceso de recuperación en todo momento; el equipo de recuperación y los cilindros cumplen las normas pertinentes.
- Vacíe con la bomba el sistema de refrigeración, si es posible.
- Si no es posible la aspiración, utilice un colector para que pueda eliminar el refrigerante desde varias partes del sistema.
- Asegúrese de que el cilindro esté colocado sobre la báscula antes de realizar la recuperación.
- Ponga en marcha la máquina de recuperación y manéjela según las instrucciones del fabricante.
- No llene excesivamente los cilindros (no supere el 80 %

del volumen de carga líquida).

- No supere la presión máxima de funcionamiento del cilindro, ni siquiera temporalmente.
- Una vez que se hayan llenado correctamente los cilindros y se haya completado el proceso, asegúrese de que se retiren rápidamente del lugar los cilindros y el equipo y de que se cierren todas las válvulas de aislamiento del equipo.
- El refrigerante recuperado no debe cargarse en otro sistema de refrigeración a no ser que se haya limpiado y comprobado.

10. ETIQUETADO

- El equipo debe etiquetarse para indicar que ha sido retirado del servicio y que se le ha extraído la totalidad del refrigerante. La etiqueta debe estar firmada e indicar la fecha.
- Asegúrese de que el equipo tenga etiquetas que indiquen que contiene refrigerante inflamable.

11. RECUPERACIÓN

- Las buenas prácticas recomiendan que cuando se extraiga el refrigerante de un sistema, ya sea para el mantenimiento o porque se ha retirado del servicio, esto se realice con precaución. Al transferir el refrigerante a los cilindros, asegúrese de que solo se utilicen cilindros de recuperación de refrigerante adecuados.

Compruebe que dispone del número necesario de cilindros para contener toda la carga del sistema. Todos los cilindros que se van a usar deben estar designados para el refrigerante recuperado y etiquetados para dicho refrigerante (es decir, cilindros especiales para la recuperación de refrigerante).

Los cilindros deben estar completos, con una válvula de

reducción de presión, y asociados con válvulas de cierre en buenas condiciones. Los cilindros de recuperación vacíos deben vaciarse completamente y, si es posible, enfriarse antes de realizar la recuperación.

- El equipo de recuperación debe estar en buenas condiciones, tener un conjunto de instrucciones del equipo en cuestión y ser adecuado para la recuperación de refrigerantes inflamables. Además,

se debe disponer de un conjunto de básculas calibradas en buen estado. Las mangueras deben estar completas, con acoplamientos de desconexión libres

de fugas y en buenas condiciones. Antes de utilizar la máquina de recuperación, compruebe que funcione correctamente, que se le haya realizado el mantenimiento adecuado y que todos los componentes eléctricos asociados estén sellados para evitar la ignición en caso de una fuga de refrigerante. Consulte al fabricante en caso de duda.

- El refrigerante recuperado debe devolverse al proveedor de refrigerante en el cilindro de recuperación adecuado y se debe preparar la correspondiente nota de transferencia de residuos. No mezcle los refrigerantes en una misma unidad de recuperación, especialmente en los cilindros.

- Si se van a eliminar los compresores o el aceite de estos, asegúrese de que se hayan evacuado hasta un nivel aceptable para garantizar que no quede refrigerante inflamable en el lubricante. El proceso de evacuación se debe realizar antes de devolver el compresor a los proveedores. Solo se puede acelerar este proceso mediante la aplicación de calefacción eléctrica en el cuerpo del compresor. Cuando se extraiga aceite de un sistema, deberá realizarse con precaución.

COMPETENCIA DEL PERSONAL DE SERVICIO

General

- Cuando se manipulan equipos con refrigerantes inflamables, es necesario una formación adicional especial a los habituales procedimientos de reparación de equipos de refrigeración.
- En muchos países, esta formación la llevan a cabo organizaciones nacionales de formación que están acreditadas en la enseñanza de las normas nacionales vigentes correspondientes que se pueden establecer en la legislación.
- La competencia lograda debe documentarse mediante un certificado.

Formación La formación debe incluir el siguiente contenido:

- Información sobre el peligro de explosión que conllevan los refrigerantes inflamables, de forma que se muestre que los materiales inflamables pueden ser peligrosos cuando se manejan sin cuidado.

Información sobre posibles fuentes de ignición, especialmente aquellas que no son evidentes, como encendedores, interruptores de luz, aspiradoras o calentadores eléctricos.

- Información sobre los diferentes conceptos de seguridad:

- Sin ventilación: (ver apartado GG.2) La seguridad del aparato no depende de la ventilación de la cubierta.

Apagar el aparato o abrir la cubierta no tiene ningún efecto significativo sobre la seguridad. Sin embargo, es posible que se acumulen fugas de refrigerante dentro del aparato y que se libere gas creando una atmósfera inflamable cuando se abra la cubierta.

- Cubierta con ventilación: (ver apartado GG.4) La seguridad del aparato depende de la ventilación de la cubierta. Apagar el aparato o abrir la cubierta tiene un efecto significativo sobre la seguridad.

Asegúrese de que la ventilación es suficiente.

- Espacio ventilado: (ver apartado GG.5) La seguridad del aparato depende de la ventilación del espacio.

Apagar el aparato o abrir la cubierta no tiene ningún efecto significativo sobre la seguridad.

Mantenga el espacio ventilado mientras se repara el aparato.

- Información sobre el concepto de cubiertas y componentes sellados según la norma IEC 60079-15:2010.

• Información sobre el procedimiento de trabajo correcto:

a) Puesta en marcha

- Asegúrese de que la superficie para la carga de refrigerante es suficiente o de que el conducto de ventilación esté montado correctamente.

- Conecte las tuberías y realice una prueba de fuga antes de cargar el refrigerante.

- Compruebe el equipo de seguridad antes de ponerlo en funcionamiento.

b) Mantenimiento

- El equipo portátil se debe reparar fuera o en un taller con equipos especializados para la revisión de aparatos con refrigerantes inflamables.

- Asegúrese de que el lugar de reparación esté suficientemente ventilado.

- Tenga en cuenta que la pérdida de refrigerante puede causar una avería en el equipo, por lo que puede haber una fuga de refrigerante.

- Descargue los condensadores de forma que no provoque ninguna chispa. El procedimiento habitual que provoca un

cortocircuito en los bornes del condensador normalmente crea chispas.

- Vuelva a montar las cubiertas selladas cuidadosamente. Si las juntas están desgastadas, sustitúyalas.

- Compruebe el equipo de seguridad antes de ponerlo en funcionamiento.

c) Reparación

- El equipo portátil se debe reparar fuera o en un taller con equipos especializados para la revisión de aparatos con refrigerantes inflamables.

- Asegúrese de que el lugar de reparación esté suficientemente ventilado.

- Tenga en cuenta que la pérdida de refrigerante puede causar una avería en el equipo, por lo que puede haber una fuga de refrigerante.

- Descargue los condensadores de forma que no provoque ninguna chispa.

- Cuando necesite realizar una soldadura, se llevarán a cabo los procedimientos siguientes en el orden correcto:

* Retire el refrigerante. Si las normas nacionales no exigen la recuperación, drene el refrigerante al exterior.

Tenga cuidado de que el refrigerante extraído no suponga ningún peligro. En caso de duda, una persona debe controlar la salida. Asegúrese de que el refrigerante drenado no se quede flotando en el edificio.

* Vacíe el circuito de refrigeración.

* Purgue el circuito de refrigeración con nitrógeno durante 5 minutos.

* Vacíelo otra vez.

* Retire las piezas que vaya a sustituir al cortar, no con llama.

* Limpie el punto de soldadura con nitrógeno durante el proceso de soldado.

* Realice una prueba de fuga antes de cargar el refrigerante.

- Vuelva a montar las cubiertas selladas cuidadosamente. Si las juntas están desgastadas, sustitúyalas.

- Compruebe el equipo de seguridad antes de ponerlo en funcionamiento.

d) Retirada del servicio

- Si la seguridad se ve afectada cuando el equipo se retire del servicio, se extraerá la carga de refrigerante antes de retirarlo.

- Asegúrese de que el lugar donde está el equipo esté suficientemente ventilado.

- Tenga en cuenta que la pérdida de refrigerante puede causar una avería en el equipo, por lo que puede haber una fuga de refrigerante.

- Descargue los condensadores de forma que no provoque ninguna chispa.

- Retire el refrigerante. Si las normas nacionales no exigen la recuperación, drene el refrigerante al exterior.

Tenga cuidado de que el refrigerante extraído no suponga ningún peligro. En caso de duda, una persona debe controlar la salida.

Asegúrese de que el refrigerante drenado no se quede flotando en el edificio.

- Vacíe el circuito de refrigeración.

- Purgue el circuito de refrigeración con nitrógeno durante 5 minutos.

- Vacíelo otra vez.

- Llénelo con nitrógeno hasta la presión atmosférica.

- Ponga una etiqueta en el equipo al que se le ha extraído el refrigerante

e) Eliminación

- Asegúrese de que el lugar de trabajo esté suficientemente ventilado.
- Retire el refrigerante. Si las normas nacionales no exigen la recuperación, drene el refrigerante al exterior. Tenga cuidado de que el refrigerante extraído no suponga ningún peligro. En caso de duda, una persona debe controlar la salida. Asegúrese de que el refrigerante drenado no se quede flotando en el edificio.
- Vacíe el circuito de refrigeración.
- Purgue el circuito de refrigeración con nitrógeno durante 5 minutos.
- Vacíelo otra vez.
- Pare el compresor y extraiga el aceite.

Transporte, etiquetado y almacenamiento de unidades que utilizan refrigerantes inflamables.

Transporte de equipos que contienen refrigerantes inflamables. Cabe señalar que pueden existir normas de transporte adicionales con respecto a los equipos que contienen gas inflamable. La configuración del equipo o el número máximo de aparatos que se permiten transportar juntos está determinado por las normas de transporte correspondientes.

Etiquetado de equipos con símbolos.

- Las normas locales generalmente establecen los símbolos para aparatos similares que se utilizan en una zona de trabajo e indican los requisitos mínimos en términos de señales de seguridad y de salud en un lugar de trabajo.
- Es necesario que se mantengan todas las señales y que los empresarios se aseguren de que los empleados reciban una formación adecuada y suficiente, además de información sobre el significado de las señales de seguridad correspondientes y las medidas que deben adoptarse en relación con estas señales. La eficacia de las señales no debe verse afectada por una excesiva señalización.
- Cualquier pictograma utilizado debe ser lo más sencillo posible y contener solo los datos fundamentales.

Eliminación de equipos que contienen refrigerantes inflamables.

Ver las normativas nacionales.

Almacenamiento de equipos y accesorios.

- Siga las indicaciones del fabricante a la hora de guardar el equipo.
- Almacenamiento del equipo embalado (no vendido).
- Las cajas que contienen las unidades deben estar fabricadas de forma que eviten daños mecánicos a los equipos, los cuales podrían provocar la fuga del refrigerante.
- El número máximo de aparatos que se permiten almacenar juntos está determinado por la normativa local.

- Desconecte el aparato de la fuente de alimentación durante el mantenimiento, la sustitución de piezas y la limpieza.
- Tenga en cuenta lo siguiente: Compruebe en la placa de características el tipo de gas refrigerante utilizado en su aparato.
- Información específica sobre aparatos con gas refrigerante.

Se recomienda no perforar el circuito de refrigeración de la máquina. Al final de su vida útil, entregue el aparato en un centro de recogida de residuos especiales para su eliminación.

GWP (potencial de calentamiento global): R410A: 2088, R134a: 1430, R290:3, R32:675.

- No utilice esta unidad para funciones distintas de las descritas en este manual de instrucciones.
- Asegúrese de que el enchufe esté bien insertado en la toma de corriente.

Puede provocar riesgo de descarga eléctrica o incendio.

- No enchufe otros aparatos en la misma toma de corriente, puede producirse riesgo de descarga eléctrica.
- No desmonte ni modifique el aparato ni el cable de alimentación, puede provocar riesgo de descarga eléctrica o incendio. Todos los demás servicios deben remitirse a un técnico cualificado.
- No coloque el cable de alimentación ni el aparato cerca de un calefactor, radiador u otra fuente de calor. Puede provocar riesgo de descarga eléctrica o incendio.
- Esta unidad está equipada con un cable que tiene un hilo con toma de tierra conectado a una clavija con toma de tierra o a una lengüeta de conexión a tierra. El enchufe debe conectarse a una toma de corriente correctamente instalada y conectada a tierra. En ningún caso corte o retire la clavija con toma de tierra o la lengüeta de conexión a tierra de este enchufe.
- El aparato debe utilizarse o almacenarse de forma que quede protegido de la humedad, por ejemplo, condensación, salpicaduras de agua, etc. Desenchufe la uni-

dad inmediatamente si esto ocurre.

- Transporte siempre su aparato en posición vertical y colóquelo sobre una superficie estable y nivelada durante su uso. Si la unidad se transporta tumbada de lado, debe ponerse de pie y dejarse desenchufada durante 6 horas.

- Utilice siempre el interruptor del panel de control o del mando a distancia para apagar la unidad, y no inicie ni detenga el funcionamiento enchufando o desenchufando el cable de alimentación. Puede provocar riesgo de descarga eléctrica.

- No toque los botones del panel de control con los dedos mojados y húmedos.

- No utilice productos químicos peligrosos para limpiar o entrar en contacto con la unidad.

Para no dañar el acabado de la superficie, utilice sólo un paño suave para limpiar el aparato.

No utilice cera, diluyente ni detergentes fuertes. No utilice el aparato en presencia de sustancias o vapores inflamables como alcohol, insecticidas, gasolina, etc.

- Si el aparato emite sonidos extraños o emite humo u olores extraños, desenchúfelo inmediatamente.

- No limpie la unidad con agua. El agua puede entrar en la unidad y dañar el aislamiento, creando un riesgo de descarga eléctrica. Si entra agua en el aparato, desenchúfelo inmediatamente y póngase en contacto con el Servicio de Atención al Cliente.

- Utilice dos o más personas para levantar e instalar la unidad.

- Sujete siempre el enchufe cuando enchufe o desenchufe el aparato.

Nunca desenchufe tirando del cable. Puede provocar riesgo de descarga eléctrica y daños.

- Instale el aparato sobre un suelo resistente y nivelado capaz de soportar hasta 50 kg (110 lb).

La instalación sobre un suelo débil o desnivelado puede provocar daños materiales y personales.

- El aparato cumple la Directiva RE (2014/53/UE).

Según la norma EN:

- Este aparato puede ser utilizado por niños a partir de 8 años y por personas con capacidades físicas, sensoriales o mentales reducidas o con falta de experiencia y conocimientos si han recibido supervisión o instrucciones sobre el uso del aparato de forma segura y comprenden los peligros que conlleva.
- Los niños no deben jugar con el aparato.
- La limpieza y el mantenimiento del usuario no deben ser realizados por niños sin supervisión.
- Si el cable de alimentación está dañado, debe ser sustituido por el fabricante, su agente de servicio o una persona con cualificación similar para evitar riesgos.
- El aparato debe instalarse de acuerdo con la normativa nacional sobre cableado.
- Si se funde el fusible o se dispara el disyuntor, compruebe la caja de fusibles o disyuntores de la vivienda y sustituya el fusible o restablezca el disyuntor.

CONEXIONES ELÉCTRICAS

Antes de enchufar el aparato a la red eléctrica, compruebe que:

- La alimentación de red corresponde al valor indicado en la placa de características situada en la parte posterior del aparato.
- La toma de corriente y el circuito eléctrico son adecuados para el aparato.
- La toma de corriente coincide con el enchufe. Si no es así, haga cambiar el enchufe.
- La toma de corriente está debidamente conectada a tierra. El incumplimiento de estas importantes instrucciones de seguridad exime al fabricante de toda responsabilidad.

DESCRIPCIÓN

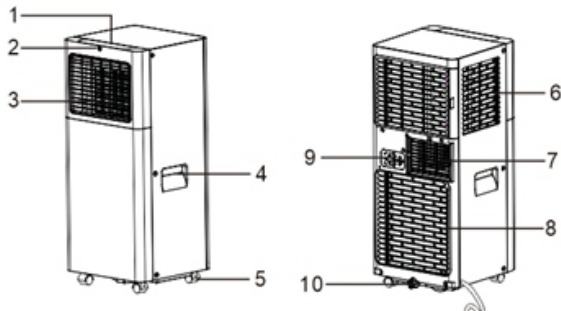

<p>1. Panel de control 2. Receptor de control remoto 3. Salida de aire 4. Asa (ambos lados) 5. Ruedas 6. Rejilla de admisión</p>	<p>7. Rejilla de salida de aire 8. Rejilla de admisión 9. Fijador de tapones 10. Drenaje del condensador 11. Cable de alimentación</p>
---	--

ACCESÓRIOS

PIEZAS	NOMBRE DE LAS PIEZAS	CANTIDAD
	<p>Manguera de escape Salida de manguera Entrada de manguera</p>	1 juego
	<p>Kit de corredera de ventana</p>	1 juego
	<p>Control remoto Baterías (Dos AAA 1.5V)</p>	1 juego
	<p>Manguera de drenaje</p>	1 juego

NOTA: Todas las ilustraciones de este manual son meramente explicativas.
 Su aparato puede ser ligeramente diferente.
 Asegúrese de sacar todos los accesorios del embalaje antes de utilizarlo.

INSTRUCCIONES DE INSTALACIÓN

AIRE CALIENTE AGOTADOR

En el modo frío, el aparato debe colocarse cerca de una ventana o una abertura para que el aire caliente de salida pueda conducirse al exterior.

En primer lugar, coloque la unidad en un suelo plano y asegúrese de que haya un espacio libre mínimo de 45 cm alrededor de la unidad y de que esté cerca de una fuente de alimentación de un solo circuito.

1. Extienda ambos lados de la manguera (Fig.1) y enrosque la entrada de la manguera (Fig.2).
2. Extienda el otro lado de la manguera y atorníllelo a la salida de la manguera (Fig.3).
3. Instale la entrada de la manguera en la unidad (Fig.4).
4. Coloque la salida de la manguera en el kit de deslizamiento de la ventana y séllela. (Fig.5&6)..

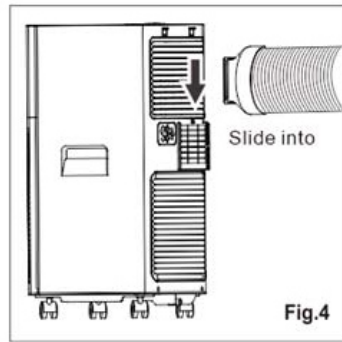
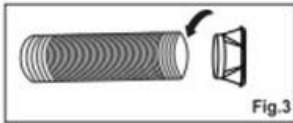
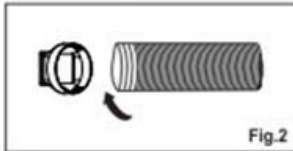
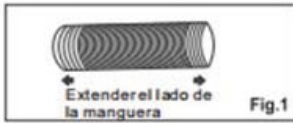

Deslizamiento Dentro de

Extender el lado de la manguera



● Cut on opposite side of hole.

Corte en el lado opuesto del agujero.

Slide into : Deslizamiento dentro de

Cut on opposite side of hole: Corte en el lado opuesto del agujero.

El kit de deslizamiento de su ventana ha sido diseñado para adaptarse a la mayoría de las aplicaciones estándar de ventanas verticales y horizontales; sin embargo, puede ser necesario que modifique algunos aspectos de los procedimientos de instalación para ciertos tipos de ventanas. El kit de correderas de ventana puede fijarse con tornillos.

NOTA: Si la abertura de la ventana es inferior a la longitud mínima del kit de deslizamiento de la ventana, corte el extremo sin la sujeción lo suficientemente corto para que quepa en la abertura de la ventana. Nunca recorte el orificio del kit de deslizamiento de la ventana.

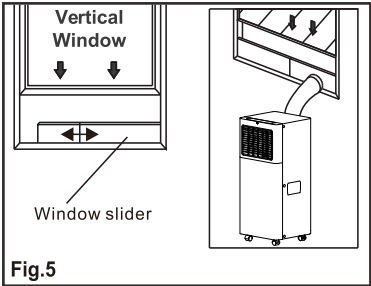

Fig.5

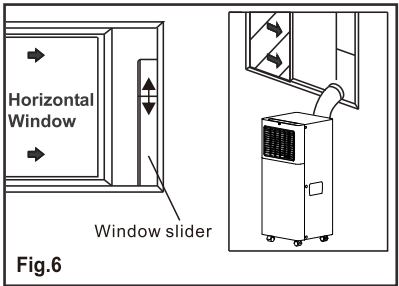

Fig.6

Vertical window: Ventana vertical
 Horizontal window: Ventana horizontal
 Window slider: Deslizador de ventana

INSTALACIÓN DEL KIT DE CORREDERAS DE VENTANA

- 1: Piezas:
- A) Panel
- B) Panel con un orificio
- C) Tornillo para fijar el kit de ventana

2: Montaje:

Deslice el panel B en el panel A y ajústelo a la anchura del ancho. El tamaño de las ventanas varía.

Al dimensionar la anchura de la ventana, asegúrese de que el conjunto del kit de ventana está libre de huecos y/o bolsas de aire al tomar las medidas.

3. Bloquee el tornillo en los orificios que correspondan con la anchura que requiera su ventana para asegurarse de que no queden huecos ni bolsas de aire en el conjunto del kit de ventana después de la instalación.

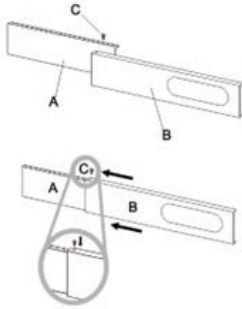

UBICACIÓN

- La unidad debe colocarse sobre una base firme para minimizar el ruido y las vibraciones. Para una colocación segura, coloque la unidad sobre un suelo liso y nivelado lo suficientemente fuerte como para soportar la unidad.
- La unidad tiene ruedas para facilitar su colocación, pero sólo debe rodar sobre superficies lisas y planas. Tenga cuidado al rodar sobre superficies enmoquetadas. Tenga cuidado y proteja los suelos cuando ruede sobre suelos de madera. No intente hacer rodar la unidad sobre objetos.
- El aparato debe colocarse al alcance de una toma de corriente con toma de tierra.
- Nunca coloque obstáculos alrededor de la entrada o salida de aire de la unidad.
- Deje al menos 45 cm (18") de espacio alrededor y por encima de la pared para trabajar con eficacia.
- La manguera puede alargarse, pero lo mejor es mantener la longitud al mínimo necesario. Asegúrese también de que la manguera no tenga dobleces ni pliegues pronunciados.

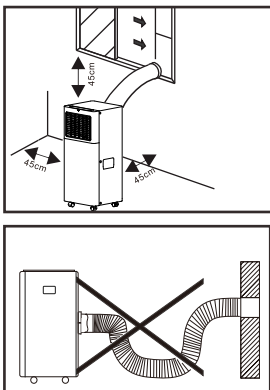

DESCRIPCIÓN DE LA PANTALLA DE VISUALIZACIÓN

El panel de control se encuentra en la parte superior del aparato, permite gestionar parte de las funciones sin mando a distancia, pero para aprovechar todo su potencial, es necesario utilizar el mando a distancia.

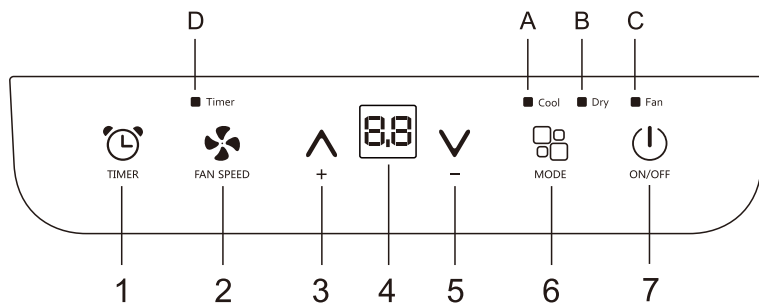

1. botón del cronómetro
2. botón del ventilador
3. añadir botones
4. pantalla
5. reducir el botón
6. botón Modo
7. botón de ON / OFF

- A. Símbolos geniales
B. Símbolo de deshumidificación
C. Símbolo del ventilador
D. Símbolo del cronómetro

ENCENDIDO DEL APARATO



Conéctelo a la toma de corriente y el aparato estará en modo de espera.



Pulse el botón  para que el aparato se encienda.
Aparecerá la última función activa cuando se apagó.

✓ Nunca apague el aire acondicionado desenchufándolo de la red eléctrica.
Pulse siempre el botón y espere unos minutos antes de desenchufar.
Esto permite que el aparato realice un ciclo de comprobaciones para verificar el funcionamiento.

Modo FRÍO



Ideal para climas cálidos y bochornosos cuando necesita enfriar y deshumidificar la habitación.
Para configurar este modo correctamente:

- Pulse el botón  varias veces hasta que Aparece el símbolo «Cool» (Frío).
- Seleccione la temperatura deseada de 18 °C a 32 °C (64 °F a 90 °F) presionando el botón  hasta que se muestre el valor correspondiente.
- Seleccione la velocidad del ventilador requerida presionando el botón .

Las diferentes velocidades del ventilador tienen diferentes funciones.

F2 Alto Para alcanzar la temperatura lo más rápido posible.

F1 Bajo Corre del ruido bajo.

La temperatura más adecuada para la habitación durante el verano varía de 24 °C a 27 °C (75 °F a 81 °F). Sin embargo, se recomienda no configurar una temperatura muy por debajo de la temperatura exterior. La diferencia de velocidad del ventilador es más notoria cuando el electrodoméstico está en el modo de ventilador, pero es posible que no se note en el modo de enfriamiento.

Modo de ventilador

Cuando se utiliza el aparato en este modo, no es necesario conectar la manguera de aire. Para configurar correctamente este modo:

- Pulse el botón varias “” veces hasta que aparezca el símbolo «Fan» (Ventilador)

- Seleccione la velocidad del ventilador requerida presionando el botón .

Hay dos velocidades disponibles: «High/Low» (Alta / Baja).

- Si aparece “F2” símbolo estándar para el ventilador de alta velocidad, y “F1” símbolo estándar para el ventilador de baja velocidad, y

Como en la figura siguiente:



Alta



Bajo

Modo SECO

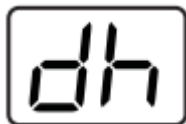

Ideal para reducir la humedad de las habitaciones (primavera y otoño, habitaciones húmedas, periodos de lluvia, etc). En modo seco, el aparato debe prepararse de la misma manera que para el modo frío, con la manguera de escape de aire conectada para permitir que la humedad se descargue al exterior.

Para configurar este modo correctamente:

- Pulse el botón varias “” veces hasta que aparezca el símbolo «Dry» (Seco).

La pantalla muestra “dh”.

- En este modo, el aparato selecciona automáticamente la velocidad del ventilador y no se puede configurar manualmente.

AJUSTE DEL TEMPORIZADOR

--Este cronómetro se puede utilizar para retrasar el arranque o apagado del dispositivo, evitando así el desperdicio de electricidad optimizando el ciclo de operación.

*Puesta en marcha de la programación

- Encienda el aparato, elija el modo que desee, por ejemplo, modo deshumidificación, alta velocidad del ventilador. Apague el aparato.

- Presione el botón  , la pantalla comienza a parpadear, presione “^” / “v” para ajustar el tiempo establecido de 0,5 a 24 horas.

- En 5 segundos sin la operación, la función de inicio del temporizador, luego se enciende el símbolo “Temporizador”.

- Presione el botón  nuevamente para cancelar el temporizador, y el símbolo “Temporizador” desaparecerá.

* Apagado de programación

- Cuando el aparato está funcionando, presione el botón  , la pantalla comienza a parpadear.

- Pulse “^” / “v” para ajustar el tiempo establecido de 0,5 a 24 horas.

- En 5 segundos sin la operación, la función de inicio del temporizador, luego se enciende el símbolo “Temporizador”.

- Presione el botón  nuevamente para cancelar el temporizador, y el símbolo “Temporizador” desaparecerá.

CAMBIAR LA UNIDAD DE TEMPERATURA

Cuando el aparato esté en funcionamiento, mantenga pulsados los botones “^” y “v” a la vez durante 3 segundos para cambiar la unidad de temperatura.

Por ejemplo:

Antes del cambio, en modo frío, la pantalla muestra como fig 1.

Después del cambio, en modo frío, la pantalla muestra como fig2.



Fig.1





Fig.2

Las siguientes funciones son opcionales. Por favor, refiérase al objeto real, sólo porque estas funciones sólo pertenecen a algún modelo.

SELF-DIAGNOSIS

El aparato dispone de un sistema de autodiagnóstico para identificar una serie de averías. Los mensajes de error aparecen en la pantalla del aparato.

SI SE MUESTRA	¿QUÉ DEBO HACER?
 PROBE FAILURE (sensor dañado)	Si aparece, póngase en contacto con el servicio técnico autorizado.
 FULL TANK (depósito de seguridad lleno)	Vacíe el depósito de seguridad interno, siguiendo las instrucciones del apartado “Operaciones de fin de temporada”.

MANUAL DEL MANDO A DISTANCIA

		BOTÓN DE ENCENDIDO/ APAGADO		BOTÓN DE VELOCIDAD DEL VENTILADOR
		BOTÓN DE AUMENTO		BOTÓN DE MODO
		BOTÓN DE DIS- MINUCIÓN		BOTÓN BASCULANTE
		BOTÓN DEL TEMPORI- ZADOR		BOTÓN DE DORMIR
		BOTÓN DEL INTERRUPTOR DE LA UNIDAD		

✓ Apunte con el mando a distancia al receptor del aparato.

✓ El mando a distancia no debe estar a más de 7 metros del aparato (sin obstáculos entre el mando a distancia y el receptor).

✓ El mando a distancia debe manejarse con sumo cuidado. No lo deje caer ni lo exponga a la luz directa del sol o a fuentes de calor. Si el mando a distancia no funciona, intente extraer la pila y volver a colocarla.

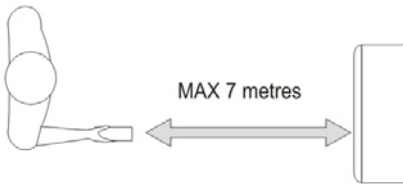

MAX. 7 METROS

INSERTAR O SUSTITUIR LAS BATERÍAS

- Retire la tapa de la parte posterior del mando a distancia;
- Inserte dos baterías "AAA" de 1.5 V en la posición correcta posición (consulte las instrucciones del interior del compartimento de las baterías;



NOTA:

✓ En caso de sustitución o eliminación del mando a distancia, las pilas deben extraerse y desecharse de acuerdo con la legislación vigente, ya que son perjudiciales para el medio ambiente.

✓ No mezcle pilas viejas y nuevas. No mezcle pilas alcalinas, estándar (carbono-zinc) o recargables (níquel-cadmio).

✓ No arroje las pilas al fuego. Las pilas pueden explotar o tener fugas.

✓ Si no va a utilizar el mando a distancia durante cierto tiempo, extraiga las pilas.

modo FRÍO



Ideal para climas cálidos y bochornosos cuando necesita enfriar y deshumidificar la habitación.

Para configurar el modo correctamente

● Pulse el botón  varias veces hasta que Aparece el símbolo «Cool» (Frio).

● Seleccione la temperatura deseada de 18 °C a 32 °C (64 °F a 90 °F) presionando el botón “^” / “v” hasta que se muestre el valor correspondiente.

● Seleccione la velocidad del ventilador requerida presionando el botón “”.

Las diferentes velocidades del ventilador tienen diferentes funciones.



F2 Alto Para alcanzar la temperatura lo más rápido posible.

F1 Bajo Corre del ruido bajo.

La temperatura más adecuada para la habitación durante el verano varía de 24 °C a 27 °C (75 °F a 81 °F). Sin embargo, se recomienda no configurar una temperatura muy por debajo de la temperatura exterior. La diferencia de velocidad del ventilador es más notoria cuando el electrodoméstico está en el modo de ventilador, pero es posible que no se note en el modo de enfriamiento.

Modo de ventilador

Cuando se utiliza el aparato en este modo, no es necesario conectar la manguera de aire.
Para configurar correctamente este modo:

- Pulse el botón  varias veces hasta que aparezca el símbolo «Fan» (Ventilador)
- Seleccione la velocidad del ventilador requerida presionando el botón "  ".

Hay dos velocidades disponibles: Alta / Baja.

- Si aparece " F2 " símbolo estándar para el ventilador de alta velocidad, y " F1 " símbolo estándar para el ventilador de baja velocidad, y "

Como en la figura siguiente:



Alta



Bajo

Modo SECO



Ideal para reducir la humedad de las habitaciones (primavera y otoño, habitaciones húmedas, periodos de lluvia, etc).

En modo seco, el aparato debe prepararse de la misma manera que para el modo frío, con la manguera de escape de aire conectada para permitir que la humedad se descargue al exterior.

Para configurar este modo correctamente:

- Pulse el botón  varias veces hasta que aparezca el símbolo Seco. La pantalla muestra «Dry» (Seco).
- En este modo, el aparato selecciona automáticamente la velocidad del ventilador y no se puede configurar manualmente.

Función Swing

Nota: la unidad en serie no tiene función de oscilación automática

MODO SLEEP

i SET Esta función es útil para la noche, ya que reduce gradualmente el funcionamiento del aparato.

Para configurar correctamente esta función:

- Seleccione el modo *frío* o calor como se ha descrito anteriormente.

- Presione el botón  .

El dispositivo funciona en el modo seleccionado anteriormente.

Cuando elijas la función sleep, la pantalla reducirá el brillo y la Velocidad del ventilador será baja.

La función SLEEP mantiene la habitación a la temperatura óptima sin fluctuaciones excesivas ni de temperatura ni de humedad con un funcionamiento silencioso.

La velocidad del ventilador está siempre en Baja, mientras que la temperatura ambiente y la humedad varían gradualmente para garantizar el máximo confort.

- En el modo COOL, la temperatura seleccionada aumentará 1°C (1°F) por hora en un período de 2 horas. Esta nueva temperatura se mantendrá durante las 6 horas siguientes. A continuación, el aparato lo apaga.

- La función SLEEP se puede cancelar en cualquier momento durante el funcionamiento presionando el botón "SLEEP", "MODE" o "FAN".

- La función SLEEP se puede cancelar en cualquier momento durante el funcionamiento presionando el botón "SLEEP", "MODE" o "FAN".

En modo DRY (seco), la función del sueño sigue disponible.

AJUSTE DEL TEMPORIZADOR

-Este temporizador puede utilizarse para retrasar el arranque o el apagado del aparato, lo que evita el derroche de electricidad al optimizar los periodos de funcionamiento.

*Puesta en marcha de la programación

● Encienda el aparato, elija el modo que desee, por ejemplo, modo deshumidificación, alta velocidad del ventilador. Apague el aparato.

● Presione el botón  , la pantalla comienza a parpadear, presione “^” / “v” para ajustar el tiempo establecido de 0,5 a 24 horas.

● En 5 segundos sin la operación, la función de inicio del temporizador, luego se enciende el símbolo “Temporizador”.

● Presione el botón  nuevamente para cancelar el temporizador, y el símbolo “Temporizador” desaparecerá.

* Apagado de programación

● Cuando el aparato está funcionando, presione el botón  , la pantalla comienza a parpadear.

● Pulse “^” / “v” para ajustar el tiempo establecido de 0,5 a 24 horas.

● En 5 segundos sin la operación, la función de inicio del temporizador, luego se enciende el símbolo “Temporizador”.

● Presione el botón  nuevamente para cancelar el temporizador, y el símbolo “Temporizador” desaparecerá.

CAMBIAR LA UNIDAD DE TEMPERATURA

Cuando el aparato esté funcionando, Presione el botón $^{\circ}\text{C}/^{\circ}\text{F}$ y luego puede cambiar Unidad de temperatura.

Por ejemplo:

Antes del cambio, en el modo frío, La pantalla se muestra como se muestra en el lado izquierdo de la imagen.

Después del cambio, en modo frío, La pantalla se muestra a la derecha de la imagen.

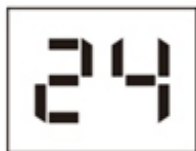

Fig 1

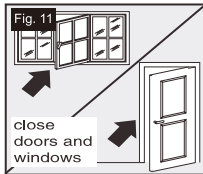

Fig 2

CONSEJOS PARA UN USO CORRECTO

Para obtener lo mejor de su aparato, siga estas recomendaciones:

- Cierre las ventanas y puertas de la habitación que vaya a climatizar (Fig. 11). Cuando instale el aparato de forma semipermanente, debe dejar una puerta ligeramente abierta (tan sólo 1 cm) para garantizar una ventilación correcta;
- Proteja la habitación de la exposición directa al sol cerrando parcialmente las cortinas y/o persianas para que el funcionamiento del aparato sea mucho más económico (Fig. 12);
- No apoye nunca objetos de ningún tipo sobre el aparato; (Fig. 13)
- No bloquee la entrada ni la salida de aire del aparato. Un caudal de aire reducido provocará un rendimiento deficiente y podría dañar la unidad.
- Asegúrese de que no haya fuentes de calor en la habitación;
- No utilice nunca el aparato en locales muy húmedos (lavanderías, por ejemplo).
- No utilice nunca el aparato al aire libre.
- Asegúrese de que el aparato esté sobre una superficie nivelada; si es necesario, coloque los seguros de las ruedas debajo de las ruedas delanteras.



Cierre puertas y ventanas

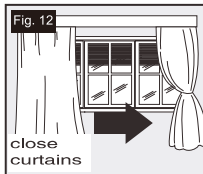

Cierre cortinas

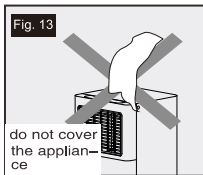

No cubra el aparato

MÉTODO DE DRENAJE DEL AGUA

Cuando hay un exceso de condensación de agua dentro de la unidad, el aparato deja de funcionar y muestra "F E" (TANQUE LLENO como se menciona en AUTODIAGNOSTICO). Esto indica que es

necesario drenar la condensación de agua mediante los siguientes procedimientos:

Vaciado manual (fig.14)

Puede ser necesario drenar el agua en zonas de alta humedad

1. Desenchufe la unidad de la fuente de alimentación.
2. Coloque una bandeja de drenaje debajo del tapón de drenaje inferior. Ver diagrama.
3. Retire el tapón de vaciado inferior.
4. El agua saldrá y se acumulará en la bandeja de drenaje (puede que no se suministre).
5. Después de drenar el agua, vuelva a colocar firmemente el tapón de drenaje inferior.
6. Encienda el aparato.

Vaciado continuo (fig.15)

Mientras utilice la unidad en modo deshumidificador, se recomienda un drenaje continuo.

1. Desenchufe la unidad de la fuente de alimentación.
2. Retire el tapón de vaciado. Al realizar esta operación puede derramarse algo de agua residual, por lo que le rogamos que disponga de una bandeja para recoger el agua.
3. Conecte la manguera de desagüe (1/2" o 12,7 mm, tal vez no suministrada). Ver diagrama.
4. El agua puede drenarse continuamente a través de la manguera hasta un desagüe en el suelo o un cubo.
5. Encienda el aparato.

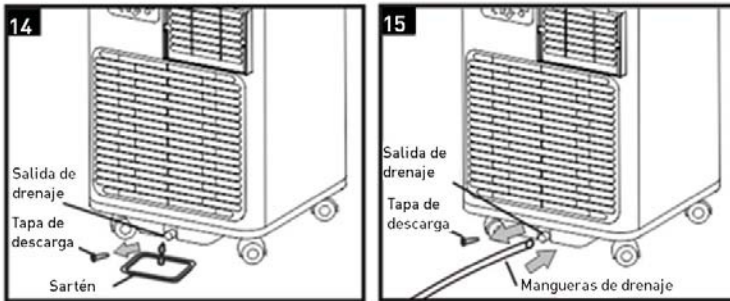

NOTA:

Por favor, asegúrese de que la altura y la sección de la manguera de drenaje no deben ser superiores a la de la salida de drenaje, o el tanque de agua no se puede drenar, (fig.16 y fig.17).

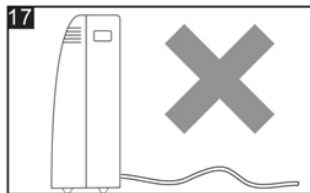
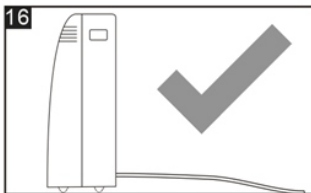

LIMPIEZA

Antes de la limpieza o el mantenimiento, apague el aparato presionando el botón en el panel de control o en el control remoto, espere unos minutos y luego desenchúfelo de la toma de corriente.



panel de

LIMPIEZA DEL GABINETE

Debe limpiar el aparato con un paño ligeramente húmedo y luego secar con un paño seco.

- Nunca lave el aparato con agua. Podría ser peligroso.
- No utilice nunca gasolina, alcohol o disolventes para limpiar el aparato.
- Nunca pulverice líquidos insecticidas o similares.

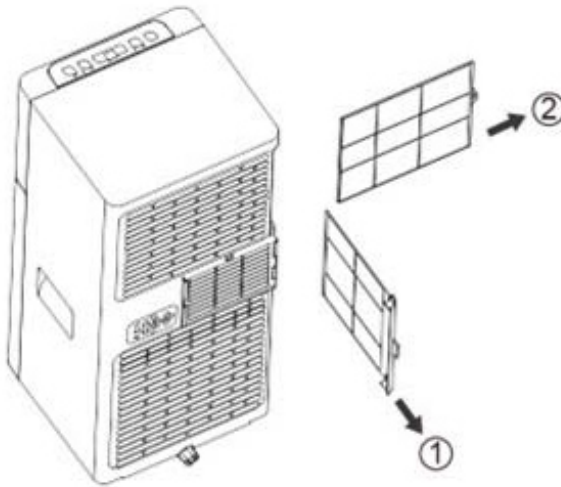

LIMPIEZA DE LOS FILTROS DE AIRE

Para mantener su electrodoméstico funcionando eficientemente, debe limpiar el filtro cada semana de operación.

El filtro se puede sacar como la figura a continuación.

Para evitar posibles cortes, evite tocar las partes metálicas del aparato al quitar o volver a instalar el filtro. Puede resultar en el riesgo de lesiones personales.

Utilice una aspiradora para eliminar las acumulaciones de polvo del filtro.

Si está muy sucio, sumérjalo en agua tibia y enjuáguelo varias veces.

El agua nunca debe estar a más de 40 °C (104 °F). Después del lavado, deje que el filtro se seque y coloque la rejilla de entrada en el aparato.

OPERACIONES DE INICIO-FIN DE TEMPORADA

CONTROLES DE INICIO DE TEMPORADA

Asegúrate de que el cable de alimentación y el enchufe no estén dañados y de que el sistema de toma de tierra sea eficiente.

Siga al pie de la letra las instrucciones de instalación.

OPERACIONES DE FIN DE TEMPORADA

Para vaciar completamente de agua el circuito interno, retire el tapón.

Vierte toda el agua restante en una palangana. Cuando se haya vaciado toda el agua, vuelve a colocar el tapón. Limpie el filtro y séquelo bien antes de volver a colocarlo.

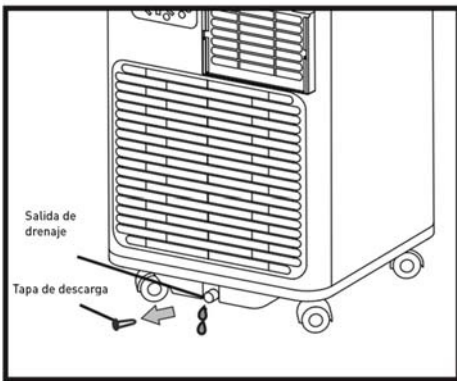

ENTORNO OPERATIVO MÁS ESTRICTO:

Modo cooling: 18°C-35°C (64°F-95°F), 30%RH-90%RH

TRUBLESHOOTING

PROBLEMA	CAUSA	SOLUCIÓN
El aparato no se Enciende	<ul style="list-style-type: none"> ● Actualmente no hay ● No está enchufado a la red eléctrica ● El dispositivo de seguridad interno se ha disparado 	<ul style="list-style-type: none"> ● Espere ● Conecte a la red ● Espere 30 minutos, si el Problema persiste, póngase En contacto con su centro de Servicio.
El aparato Funciona durante Poco tiempo	<ul style="list-style-type: none"> ● Aquí hay curvas en la manguera de escape de aire ● Algo impide la salida del aire 	<ul style="list-style-type: none"> ● Coloque la manguera de Escape de aire correctamente, manteniéndola lo más corta y libre de curvas posible para evitar cuellos de botella. ● Compruebe y elimine Cualquier obstáculo que Obstruya la descarga de aire
El aparato funciona, Pero no enfría la Habitación	<ul style="list-style-type: none"> ● Ventanas, puertas y/o cortinas abiertas 	<ul style="list-style-type: none"> ● Cierra puertas, ventanas y Cortinas, teniendo en cuenta Los "consejos para un uso Correcto" indicados Anteriormente.
	<ul style="list-style-type: none"> ● Hay fuentes de calor en la habitación (horno, secador de pelo, etc.) 	<ul style="list-style-type: none"> ● Eliminar las fuentes de calor
	<ul style="list-style-type: none"> ● La manguera de salida de aire está separada del aparato 	<ul style="list-style-type: none"> ● Coloque la manguera de salida de aire en el alojamiento situado en la parte posterior del aparato.
	<ul style="list-style-type: none"> ● Las especificaciones técnicas del aparato no son adecuadas Para la habitación en la que se encuentra. 	
Durante el Funcionamiento, Hay un olor Desagradable en La habitación	<ul style="list-style-type: none"> ● Filtro de aire obstruido 	<ul style="list-style-type: none"> ● Limpie el filtro como se ha Descrito anteriormente

<p>El aparato no funciona durante unos tres minutos después de reiniciarlo.</p>	<ul style="list-style-type: none"> ● EL DISPOSITIVO DE Seguridad interno del compresor impide que el aparato se vuelva a poner en marcha hasta que hayan transcurrido tres minutos desde la última vez que se apagó. 	<ul style="list-style-type: none"> ● Espera. Este retraso forma parte del funcionamiento normal
<p>En la pantalla aparece el siguiente mensaje: PF / FE</p>	<ul style="list-style-type: none"> ● El aparato dispone de un sistema de autodiagnóstico para identificar una serie de averías 	<ul style="list-style-type: none"> ● Ver el capítulo AUTODIAGNÓSTICO

Esquema eléctrico

El diagrama esquemático eléctrico está sujeto a cambios sin previo aviso.
Por favor refiérase a actual en la unidad.

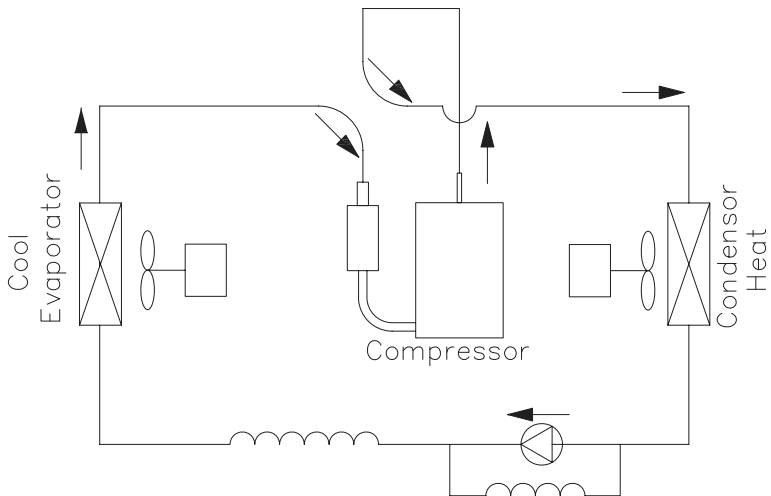
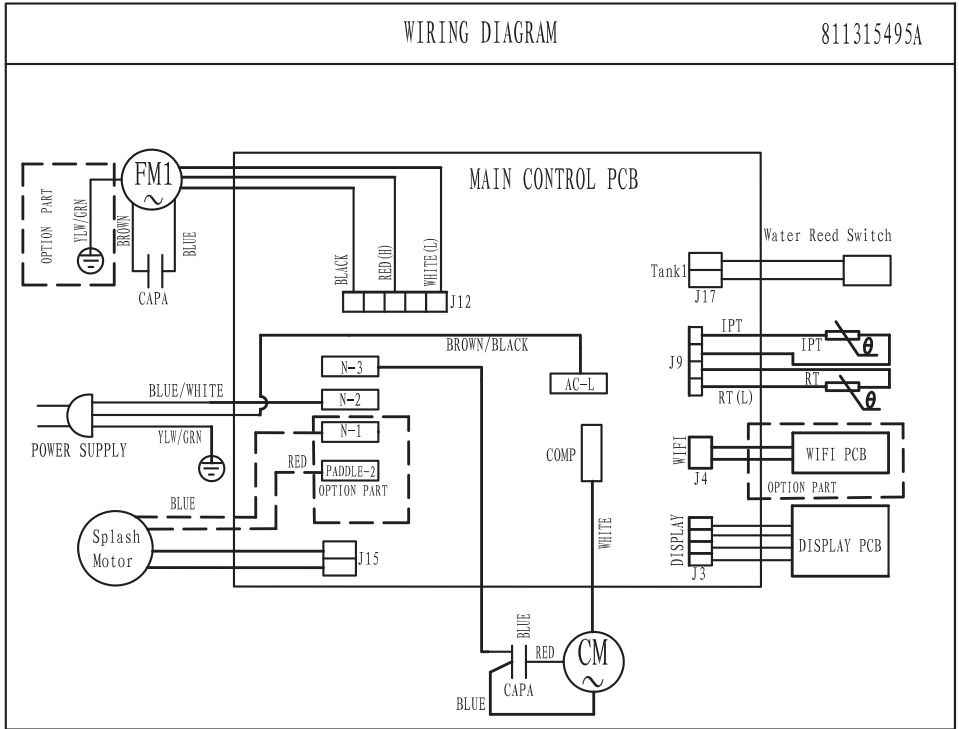

Modelo	SAP923
Modo	FRÍO
Capacidad de enfriamiento	2600 W
Potencia absorbida en frío	1000 W
Corriente de enfriamiento	4.5 A
Potencia nominal	1300 W
Corriente nominal	6.5 A
Voltaje nominal	220-240V~
Frecuencia nominal	50Hz
Refrigerant, Carga,GWP	R290, 0.165KG, 3
CO ₂ equivalente	0.0005 tonnes
Grado de impermeabilidad	IPX0
	Contiene gases fluorados de efecto invernadero.

DESCRIPCIÓN	SIMBOLO	VALOR	UNIDAD
Potencia nominal de refrigeración	P_{rated} Para refrigeración	2.600	KW
Potencia nominal de calefacción	P_{rated} Para calefacción	—	KW
Potencia nominal utilizada para refrigeración	P_{EER}	1.000	KW
Potencia nominal utilizada para calefacción	P_{COP}	—	KW
Factor de eficiencia energética nominal	EERd	2.60	—
Coefficiente de rendimiento nominal	COPd	—	—
Consumo de energía en modo desactivado por termostato	P_{TO}	N/A	W
Consumo de energía en modo de espera	P_{SB}	0.5	W
Consumo de electricidad de los aparatos de conducto único/ conducto doble (indicar por separado para refrigeración y calefacción)	DD: Q_{DD} SD: Q_{SD}	DD: N/A SD: 1.00 (refrigeración)	DD: kWh/a SD: kWh/h
Nivel de potencia acústica	L_{WA}	65	dB(A)
Potencial de calentamiento global	G_{WP}	3	kg CO ₂ eq.
Datos de las personas de contacto para obtener más información	El Corte Inglés S.A. Hermosilla, 112 - 28009 Madrid · España		



Cuando sea el momento de desechar el producto, por favor considere el impacto medioambiental y llévelo a un punto adecuado para reciclar. Los plásticos y metales utilizados en la construcción de este aparato pueden ser separados para permitir su reciclaje. Pregunte a su centro más cercano para más detalles. Todos nosotros podemos participar en la protección del medio ambiente.

El Real Decreto Legislativo 1/2007 de 16 de noviembre otorga a los bienes de naturaleza duradera una garantía legal de 3 años.

Quedan excluidos de la garantía las averías o daños producidos por:

- Instalación incorrecta (voltaje, presión de gas o agua, conexiones eléctricas o hidráulicas), reinstalaciones o amueblamientos efectuados por el consumidor sin aplicarlas correctas instrucciones.
- Causas accidentales como caídas, golpes, vertido de líquidos, introducción de cuerpos extraños, así como cualquier otra de fuerza mayor.
- Uso negligente, inadecuado, o no doméstico como aparatos instalados en peluquerías, bares, restaurantes, hoteles, etc.
- La intervención o manipulación de servicios técnicos distintos a los oficiales de la marca.
- Corrosión y/o oxidación, ya sean causados por el uso y desgaste normal del aparato, o acelerados por condiciones ambientales adversas.
- Uso de accesorios o consumibles que no sean originales de la marca.

Igualmente, quedan excluidos de la garantía:

- Componentes expuestos a desgaste por el uso normal (lámparas, burletes, aislantes, tubos, desagües, etc.) a partir del sexto mes, salvo defecto de origen.
- Componentes no electromecánicos, estéticos, plásticos, cristales, abatibles, jaboneras, baldas, rejillas, etc.
- Servicios de conservación, limpieza, desatascos, cambio de sentido de puerta, eliminación de cuerpos extraños, obstrucciones, puesta a punto o recalibrado, etc.
- Productos informáticos: Eliminación de virus, restauración de programas por este motivo, o la reinstalación del disco duro por borrado del mismo.

Agradecemos por selecionar nosso aparelho de qualidade. Por favor, certifique-se de ler este manual do usuário cuidadosamente antes de usar. Qualquer dúvida, entre em contato com o serviço profissional para obter ajuda.

MEDIDAS IMPORTANTES DE SEGURANÇA

MUITO IMPORTANTE!

Não instale nem utilize o seu aparelho antes de ler atentamente este manual.

Guarde este manual de instruções caso necessite acionar a garantia do produto e parareferência futura.

INSTRUÇÕES GERAIS DE SEGURANÇA

1. Este aparelho deve ser utilizado apenas em ambientes internos.
2. Não use a unidade em uma tomada que necessita de reparos ou que não esteja instalada corretamente.
3. Não use a unidade nas condições a seguir:
 - A: Perto de um foco de incêndio.
 - B: Em uma área onde provavelmente respingará óleo.
 - C: Em uma área exposta à luz solar direta.
 - D: Em ma área onde provavelmente respingará água.
 - E: Perto de uma banheira, uma lavanderia, um chuveiro ou uma piscina.
4. Nunca insira os dedos e as hastes na saída de ar. Tome cuidado especial para alertar as crianças sobre esses perigos.
5. Mantenha a unidade para cima durante o transporte e armazenamento, pois o compressor está localizado corretamente.
6. Antes de limpar o aparelho, sempre desligue ou desconecte a fonte de alimentação.
7. Ao mover o aparelho, sempre desligue e desconecte a fonte de alimentação, e mova-o lentamente.

8. Para evitar a possibilidade de incêndio, não cubra o aparelho.

9. Todas as tomadas do aparelho devem estar em conformidade com a legislação local de segurança elétrica. Se necessário, verifique se é necessário seguir uma legislação específica.

10. É importante supervisionar as crianças para garantir que não brinquem com o aparelho.

11. Se o cabo de alimentação estiver danificado, ele deve ser substituído pelo fabricante, seu agente de manutenção, ou pessoas igualmente qualificadas para evitar risco à integridade dos usuários.

12. Este aparelho pode ser utilizado por crianças a partir dos 8 anos de idade e por pessoas com capacidades físicas, sensoriais ou mentais reduzidas ou com falta de experiência e conhecimento, desde que sejam supervisionadas ou instruídas relativamente à utilização do aparelho de forma segura e compreendam os perigos envolvido.

As crianças não devem brincar com o aparelho. Crianças sem supervisão não devem limpar o aparelho ou realizar manutenção nele.

13. O aparelho deve ser instalado de acordo com os regulamentos nacionais de fiação.

14. Detalhes do tipo e classificação dos fusíveis: T, 250V CA, 3,15 A.

15. Certifique-se de que a parte traseira da unidade esteja a pelo menos 45 cm ou mais de uma parede. Não coloque a unidade na frente de cortinas ou reposteiros, pois podem cair contra a entrada de ar traseira.

A tubulação deve ser protegida contra danos físicos e não deve ser instalada em um espaço não ventilado

A conformidade com os regulamentos nacionais de gás deve ser observada;

As conexões mecânicas feitas devem ser acessíveis para

fins de manutenção;

Aviso: o aparelho deve ser armazenado em uma área bem ventilada onde o tamanho da sala corresponda à área da sala especificada para operação.

Em relação às instruções detalhadas sobre as precauções durante a manutenção do usuário, consulte a seção “LIMPEZA E MANUTENÇÃO”.

as adyacentes, consulte la sección “Instalación”.

Em relação às dimensões do espaço necessário para a instalação correta do aparelho, incluindo as distâncias mínimas permitidas para estruturas adjacentes, consulte a seção “Instalação”.

16. Entre em contato com um técnico de serviço autorizado para reparo ou manutenção desta unidade.

17. Não puxe, deforme ou modifique o cabo de alimentação, nem o mergulhe em água.

Puxe ou use incorretamente o cabo de alimentação, porque isso pode resultar em danos à unidade e causar choque elétrico.

18 Deverá cumprir os regulamentos nacionais de gás.

19 Mantenha as aberturas de ventilação desobstruídas.

20 Qualquer pessoa que esteja a trabalhar num circuito de refrigeração deverá possuir um certificado atual válido de uma autoridade de avaliação industrial acreditada, que autorize a sua competência em trabalhar com líquidos de refrigeração em segurança, de acordo com uma especificação de avaliação reconhecida pela indústria.

21 O serviço só deverá ser executado conforme recomendado pelo fabricante do equipamento. A manutenção e reparação que necessitem de assistência de pessoas com outras competências, deverão ser executadas sob a supervisão de outra pessoa competente no uso de refrigerantes inflamáveis.

22 Não opere nem pare a unidade inserindo ou puxando a tomada, poderá causar um choque elétrico ou incêndio devido à geração de calor.

23 Retire a ficha da unidade da tomada se a mesma produzir sons estranhos, odor ou fumo.

OBSERVAÇÕES:

- Se houver algum dano nas peças, entre em contato com o revendedor ou uma oficina designada;
- Em caso de qualquer dano, desligue o interruptor de ar, desconecte a fonte de alimentação e entre em contato com o revendedor ou uma oficina designada;
- Em qualquer hipótese, é importante aterrar firmemente o cabo de alimentação;
- Para evitar a possibilidade de perigo, se o cabo de alimentação estiver danificado, desligue o interruptor de ar e desconecte a fonte de alimentação.

O cabo deve ser substituído pelo revendedor ou uma oficina designada.

AVISO

- Não use meios para acelerar o processo de descongeção ou para limpar diferentes dos meios recomendados pelo fabricante.
- O aparelho deverá ser armazenado numa sala sem fontes de ignição em funcionamento contínuo (por exemplo: chamas abertas, aparelhos de funcionamento a gás ou aquecedores de funcionamento elétrico).
- Não fure nem queime.
- Saiba que, os refrigerantes poderão não conter odor.
- O aparelho deverá ser instalado, operado e armazenado numa sala com uma área de piso maior que 13m².

INFORMAÇÕES ESPECÍFICAS SOBRE APARELHOS COM GÁS REFRIGERANTE R290.

- Leia atentamente todos os avisos.
- Ao descongelar e limpar o aparelho, não use outras ferramentas além das recomendadas pelo fabricante do produto.
- O aparelho deve ser colocado em uma área sem fontes contínuas de ignição (por exemplo: chamas abertas, gás ou aparelhos elétricos em operação).
- Não perfure e não queime o produto.
- Este aparelho contém Y g (consulte a etiqueta de classificação no verso da unidade) de gás refrigerante R290.
- O R290 é um gás refrigerante que está em conformidade com as diretrizes europeias sobre o meio ambiente. Não perfure qualquer parte do circuito de refrigerante.
- Se o aparelho for instalado, operado ou armazenado em uma área não ventilada, a sala deve ser projetada para evitar o acúmulo de vazamentos de refrigerante, resultando em risco de incêndio ou explosão devido à ignição do refrigerante causada por aquecedores elétricos, fogões ou outras fontes de ignição.
- O aparelho deve ser armazenado para evitar falhas mecânicas.
- Os indivíduos que operam ou trabalham no circuito de refrigerante devem ter a certificação apropriada emitida por uma organização credenciada que garanta competência no manuseio de refrigerantes de acordo com uma avaliação específica reconhecida por associações do setor.
- Os reparos devem ser realizados com base na recomendação da empresa fabricante.
- A manutenção e os reparos que requerem a assistência de outra pessoa qualificada devem ser realizados sob a supervisão de uma pessoa especificada no uso de refrigerantes inflamáveis.



Caution, risk of fire



Cuidado, risco de incêndio



Leia o manual de instruções.



Atenção: Risco de incêndio/materiais inflamáveis.



Manual do Operador; instruções de operação.



Indicador de serviço; leia o manual técnico.

INSTRUÇÕES PARA REPARAR APARELHOS QUE CONTENHAM R290

1 INSTRUÇÕES GERAIS

1.1 Verificações da área

Antes de começar a trabalhar em sistemas que contenham refrigerantes inflamáveis, é necessário fazer verificações de segurança para garantir que é eliminado o risco de qualquer ignição. Para reparar o sistema de refrigeração, devem ser tomadas as seguintes precauções antes de executar trabalhos no sistema.

1.2 Procedimento de trabalho

O trabalho deve ser executado de acordo com um procedimento controlado, de modo a minimizar o risco de um gás ou vapor inflamável estar presente durante a execução do trabalho.

1.3 Área de trabalho geral

Todo o pessoal de manutenção e outro pessoal que trabalhe na área deve ser instruído sobre a natureza do trabalho que vai ser executado. Deve ser evitado o trabalho em espaços confinados. A área em redor do local de trabalho deve ser isolada. Certifique-se de que as condições dentro da área foram tornadas seguras através do controlo e remoção de quaisquer materiais inflamáveis.

1.4 Verificar a presença de refrigerante

A área deve ser verificada com um detetor de refrigerante apropriado antes e durante o trabalho, para garantir que o técnico está consciente da existência de atmosferas potencialmente inflamáveis. Certifique-se de que o equipamento de deteção utilizado é adequado para refrigerantes inflamáveis, ou seja, tem proteção contra faísca, está adequadamente vedado ou é intrínsecamente seguro.

1.5 Presença de extintores de incêndio

Se deve ser feito qualquer trabalho a quente no equipamento de refrigeração ou em quaisquer componentes a ele associados, deve estar disponível o equipamento de extinção de incêndios adequado. Tenha um extintor de pó seco ou de CO₂ junto da área em que vai ser feita a carga.

1.6 Sem fontes de ignição

Nenhuma pessoa que efectue trabalhos relacionados com um sistema de refrigeração que impliquem a exposição de qualquer tubagem que contenha ou tenha contido refrigerante inflamável deve utilizar quaisquer fontes de ignição de tal forma que possam conduzir ao risco de incêndio ou explosão. Todas as fontes de ignição possíveis, incluindo o fumo de igarete, devem ser mantidas suficientemente longe do local de instalação, reparação, remoção e eliminação, durante o qual o refrigerante inflamável possa eventualmente ser libertado para o espaço circundante. Antes da realização do trabalho, a área ao redor do equipamento deve ser inspeccionada para garantir que não há riscos inflamáveis ou riscos de ignição. Os sinais “Proibido fumar” devem ser exibido.

1.7 Área ventilada

Certifique-se de que a área está em comunicação com o exterior ou que é adequadamente ventilada antes de entrar no sistema ou fazer qualquer trabalho a quente. A ventilação deve ser mantida durante todo o período em que o trabalho é executado. A ventilação deve ser capaz de dispersar em segurança qualquer refrigerante liberado e de preferência expulsá-lo diretamente para a atmosfera.

1.8 Verificações em equipamentos de refrigeração

Sempre que forem substituídos componentes elétricos, os novos componentes devem ser adequados para a finali-

dade e ter as especificações corretas. Devem ser sempre seguidas as diretrizes de manutenção e de serviço do fabricante. Em caso de dúvida consulte o departamento técnico do fabricante para obter assistência. As seguintes verificações devem ser aplicadas às instalações que utilizam refrigerantes inflamáveis: o volume da carga deve estar de acordo com o tamanho da sala dentro do qual as peças contendo o refrigerante estão instaladas; as máquinas e saídas de ventilação devem estar a funcionar adequadamente e não devem estar obstruídas; se for utilizado um circuito de refrigeração indireto, o circuito secundário deve ser verificado quanto à presença de refrigerante; as marcações aplicadas ao equipamento continuam a ser visíveis e legíveis.

As marcas e os sinais que estejam ilegíveis devem ser corrigidos; as tubagens de refrigeração ou os componentes estão instalados numa posição em que é improvável que estejam expostos a qualquer substância que possa corroer os componentes que contêm refrigerante, a não ser que os componentes sejam construídos de materiais inerentemente resistentes a corrosão ou estejam adequadamente protegidos contra a corrosão.

1.9 Verificações em aparelhos elétricos

- A reparação e manutenção de componentes elétricos deve incluir verificações de segurança iniciais e procedimentos de inspeção dos componentes. Se houver uma falha que possa comprometer a segurança, então nenhuma alimentação elétrica deve ser ligada ao circuito até que a avaria seja adequadamente reparada. Se a avaria não puder ser corrigida imediatamente,

mas é necessário continuar a operação, deve ser utilizada uma solução temporária adequada. Isso deve ser comunicado ao proprietário

do equipamento para que todas as partes sejam avisadas.

- As verificações de segurança iniciais devem incluir: que os condensadores estão descarregados: isto deve ser feito de forma segura para evitar a possibilidade de uma faísca; que não há componentes elétricos

ativos e que a cablagem não é exposta ao carregar, recuperar o refrigerante ou purgar o sistema; que existe continuidade da ligação à terra.

2 REPARAÇÃO DE COMPONENTES SELADOS

- 2.1 Durante a reparação de componentes selados, todas as alimentações elétricas devem ser desligadas do equipamento em que vão ser executados os trabalhos antes de qualquer remoção de tampas

seladas, etc. Se for absolutamente necessário ter uma alimentação elétrica ligada ao equipamentos durante a manutenção, então deve ser colocado e

mantido em funcionamento um dispositivo de deteção de fugas no ponto mais crítico para alertar para uma situação potencialmente perigosa.

- 2.2 Deve ser dada uma especial atenção ao seguinte para garantir que ao trabalhar em componentes elétricos, a envolvente não seja alterada de um modo que afete o nível de proteção. Isso deve incluir danos nos cabos, número excessivo de conexões, terminais não especificados na especificação original, danos nos vedantes, instalação incorreta dos bujins, etc.

Certifique-se de que o aparelho é instalado de modo seguro. Certifique-se de que os vedantes ou os materiais de vedação não se degradaram de modo a que já não cumpram a sua finalidade de evitar a entrada de atmosferas

inflamáveis. As peças sobressalentes devem estar de acordo com as especificações do fabricante.

NOTA: A utilização de materiais vedantes de silicone pode prejudicar a eficácia de alguns tipos de equipamentos de deteção de fugas. Os componentes intrinsecamente seguros não necessitam de ser isolados antes de neles serem executados quaisquer trabalhos.

3 REPARAÇÃO DE COMPONENTES INTRINSECAMENTE SEGUROS

- Não aplique nenhuma carga indutivas ou capacitivas permanentes ao circuito sem se certificar de que não excede a tensão e a corrente permitidas para o equipamento em utilização.
- Componentes intrinsecamente seguros são os únicos tipos em que podem ser executadas tarefas quando ligados na presença de uma atmosfera inflamável. O aparelho de teste deve ser adequado para a tensão nominal da corrente. Utilize apenas peças sobressalentes especificadas pelo fabricante. A utilização de outras peças pode originar a ignição do refrigerante na atmosfera caso ocorra uma fuga.

4 CABLAGEM

Verifique se a cablagem não está sujeita a desgaste, corrosão, pressão excessiva, vibração, rebordos afiados ou quaisquer outros efeitos ambientais adversos. O controlo também deve ter em conta os efeitos do envelhecimento ou vibrações contínuas de fontes como compressores ou ventiladores.

5 DETEÇÃO DE REFRIGERANTES INFLAMÁVEIS

Em circunstância alguma podem ser utilizadas potenciais fontes de ignição para procurar ou detetar fugas de refrigerante. Não deve ser utilizado um maçarico de haloide (ou

qualquer outro detetor que utilize e uma chama descoberta).

6 MÉTODOS PARA DETEÇÃO DE FUGAS

Os seguintes métodos de deteção de fugas são considerados aceitáveis para sistemas que contenham refrigerantes inflamáveis. Devem ser utilizados detetores eletrónicos de fugas para detetar refrigerantes inflamáveis, mas a sensibilidade pode não ser adequada ou podem necessitar de uma recalibração. (O equipamento de deteção deve ser calibrado numa área sem refrigerante). Certifique-se de que o detetor não é uma fonte potencial de ignição e que é adequado para o refrigerante utilizado. O equipamento de deteção de fugas deve ser ajustado para uma percentagem da LFL do refrigerante e deve ser calibrado para o refrigerante utilizado e a percentagem adequada de gás (25% no máximo) deve ser confirmada. Os fluidos de deteção de fugas são adequados para utilização com a maior parte dos refrigerantes, mas a utilização de detergentes contendo cloro deve ser evitada, porque o cloro pode reagir com o refrigerante e corroer as tubagens de cobre. Se houver suspeitas de que existe uma fuga, todas as chamas nuas devem ser afastadas/apagadas. Se for encontrada uma fuga de refrigerante que exija uma brasagem, todo o refrigerante deve ser recuperado do sistema ou isolado (por meio de válvulas de corte) numa parte do sistema afastado do local em que ocorreu a fuga. Deve em seguida ser circulado através do sistema azoto sem oxigénio (OFN) antes e durante o processo de brasagem.

7 REMOÇÃO E EVACUAÇÃO

- Ao interromper o circuito de refrigerante para fazer reparações - ou para qualquer outra finalidade - devem ser

utilizados procedimentos convencionais.

No entanto, é importante que sejam seguidas as melhores práticas porque deve ser tomada em consideração a inflamabilidade do fluido. Deve

ser adotado o seguinte procedimento: remova o refrigerante; purgue o circuito com gás inerte; evacue;

limpe novamente com gás inerte; abra o circuito cortando ou brasando. A carga de refrigerante deve ser recuperada em garrafas de recuperação adequadas. O sistema deve ser “lavado” com OFN

para tornar a unidade segura. Poderá ser necessário repetir esse processo várias vezes. Não deve ser utilizado ar comprimido ou oxigénio para esta tarefa.

A lavagem deve ser feita quebrando o vácuo no sistema com OFN e continuando a encher até atingir a pressão de trabalho, descarregando em seguida para a atmosfera e, finalmente, voltando a fazer o

vácuo. Este processo deve ser repetido até que não exista refrigerante no sistema. Quando a carga de OFN final é utilizada, o sistema deve ser descarregado até à pressão atmosférica para permitir a execução do trabalho. Esta operação é absolutamente vital se for necessário fazer operações de brasagem nas tubagens.

- Certifique-se de que a descarga da bomba de vácuo não está próxima de fontes de ignição e que existe uma boa ventilação.

8 PROCEDIMENTOS DE CARGA

Além dos procedimentos de carga convencionais, devem estar satisfeitos os seguintes requisitos.

- Certifique-se de que não ocorre contaminação de diferentes refrigerantes ao utilizar o equipamento de carga. As mangueiras ou linhas devem ser tão curtas quanto possível para minimizar a quantidade de refriger-

ante que contêm.

- As garrafas devem ser mantidas na posição vertical.
- Certifique-se de que o sistema de refrigeração está ligado à terra antes de iniciar a carga do sistema com refrigerante.
- Coloque uma etiqueta no sistema depois de completar a carga (se ainda não tiver sido feito).
- É necessário ter um especial cuidado para não carregar excessivamente o sistema de refrigeração.
- Antes de recarregar o sistema, deve ser feito um teste de pressão com OFN. Deve ser feito um teste de fugas completo ao sistema depois de concluída a carga e antes da colocação em serviço. Deve ser feito um novo teste de fugas antes de abandonar o local.

9 RETIRADA DE SERVIÇO

Antes de executar este procedimento, é essencial que o técnico esteja completamente familiarizado com o equipamento e todos os seus detalhes. Recomendase a boa prática de recuperar todos os refrigerantes em segurança. Antes desta tarefa ser executada, deve ser recolhida uma amostra de óleo e de refrigerante para o caso de ser necessária uma análise antes de reutilizar o refrigerante recuperado.

É essencial que a energia elétrica esteja disponível antes de iniciar a tarefa.

- Familiarize-se com o equipamento e a sua operação.
- Isole o sistema eletricamente.
- Antes de tentar executar o procedimento, assegure-se de que: o equipamento para o manuseamento mecânico está disponível, se necessário, para manusear as garrafas de refrigerante; todo o equipamento de proteção individual está disponível e está a ser usado corretamente; o processo de

recuperação é permanentemente supervisionado por uma pessoa competente; os equipamentos de recuperação e as garrafas estão em conformidade com as normas adequadas.

- Esvazie com uma bomba o sistema refrigerante, se possível.
- Se não for possível fazer o vácuo, construa um coletor que permita que o refrigerante possa ser removido das diversas partes do sistema.
- Certifique-se de que coloca a garrafa numa balança antes de iniciar a recuperação.
- Ligue a máquina de recuperação e opere-a de acordo com as instruções do fabricante.
- Não encha excessivamente as garrafas. (Não mais de 80% do volume líquido).
- Não exceda a pressão de trabalho máxima da garrafa, mesmo que temporariamente.
- Quando as garrafas tiverem sido cheias corretamente e o processo estiver concluído, certifique-se de que as garrafas e o equipamento são prontamente removidos do local e que todas as válvulas de corte no equipamento estão fechadas.
- O refrigerante recuperado não deve ser carregado noutra sistema de refrigeração sem ser primeiro limpo e verificado.

10 ETIQUETAGEM

- O equipamento deve ser etiquetado com a indicação de que foi retirado de serviço e esvaziado de refrigerante. A etiqueta deve ser datada e assinada.
- Certifique-se de que existem etiquetas no equipamento indicando que contém refrigerante inflamável.

11 RECUPERAÇÃO

- Ao remover o refrigerante de um sistema, seja para manutenção ou retirada de serviço, recomenda a boa prática que todos os refrigerantes sejam removidos em segurança. Ao transferir o refrigerante para as garrafas, certifique-se de apenas são utilizadas garrafas adequadas de recuperação de refrigerante. Certifique-se de que tem disponível o número correto de garrafas para receber a carga total do sistema.

Todas as garrafas a serem utilizadas devem ser adequadas para o refrigerante a recuperar etiquetadas para esse refrigerante (isto é, garrafas especiais para recuperação de refrigerante). As garrafas devem estar completas com válvula de segurança e de corte associadas em boas condições de funcionamento.

As garrafas de recuperação devem ser esvaziadas e, se possível, arrefecidas antes de iniciada a recuperação.

- O equipamento de recuperação deve estar em bom estado de funcionamento com um conjunto de instruções para o equipamento que está disponível e deve ser adequado para a recuperação de refrigerantes inflamáveis. Além disso, deve estar disponível um conjunto de balanças calibradas e em bom estado de funcionamento. As mangueiras devem estar completas com acoplamentos sem fuga e em bom estado. Antes de utilizar a máquina de recuperação, verifique se está em bom estado de funcionamento, se foi devidamente mantida e que quaisquer componentes elétricos associados estão vedados para evitar a ignição em caso de libertação de refrigerante. Em caso de dúvida, consulte o fabricante.

- O refrigerante recuperado deve ser devolvido ao fornecedor de refrigerante na garrafa de recuperação correta, e deve ser obtida a Nota de Transferência de Resíduos rel-

evante. Não misture refrigerantes nas unidades de recuperação e especialmente nas garrafas.

- Se compressores ou óleos do compressor forem removidos, certifique-se de que são evacuados para um nível aceitável para garantir que o refrigerante inflamável não permanece misturado no lubrificante.

O processo de evacuação deve ser executado antes de devolver o compressor aos fornecedores. Apenas o sistema de aquecimento elétrico no corpo do compressor deve ser utilizado para acelerar este processo. Quando o óleo é drenado de um sistema, isso deve ser realizado com segurança.

COMPETÊNCIAS DO PESSOAL DE SERVIÇO

Generalidades

- É necessária uma formação especial adicional à necessária para o equipamento normal de refrigeração quando está envolvido equipamento com refrigerantes inflamáveis.
- Em muitos países, esta formação é feita por organizações nacionais de formação que estão credenciadas para ensinar os padrões de competências nacionais relevantes que podem estar estabelecidos na legislação.
- Este nível de competência atingido deve ser documentado por um certificado.

Formação

A formação deve incluir os aspetos mais importantes do seguinte:

- Informações sobre o potencial de explosão de refrigerantes inflamáveis, para mostrar que os materiais inflamáveis podem ser perigosos quando manipulados sem cuidados.
- Informações sobre potenciais fontes de ignição, especialmente as que não são óbvias, como isqueiros, inter-

ruptores de luz, aspiradores, aquecedores elétricos.

- Informações sobre os diferentes conceitos de segurança:

- Não ventilado - (ver a Cláusula GG.2) A segurança do aparelho não depende da ventilação da envolvente.

Desligar o aparelho ou abrir a envolvente não tem um efeito significativo na segurança. No entanto, é possível que o refrigerante com o vazamento possa acumular-se dentro da cobertura e a atmosfera inflamável será libertada quando a envolvente for aberta.

- Envolvente ventilada - (ver a Cláusula GG.4) A segurança do aparelho depende da ventilação da envolvente. Desligar o aparelho ou a abertura da envolvente tem um efeito significativo na segurança.

É necessário ter cuidado para garantir uma ventilação suficiente.

- Sala ventilada - (ver a Cláusula GG.5) A segurança do aparelho depende da ventilação da sala.

Desligar o aparelho ou abrir a envolvente não tem um efeito significativo na segurança. A ventilação da sala não deve ser desligada durante os procedimentos de reparação.

- Informações sobre o conceito de componentes selados e envolventes seladas, de acordo com a IEC 60079-15: 2010.

- Informações sobre os procedimentos de trabalhos corretos:

- a) Colocação em serviço

- Certifique-se de que a área de instalação no solo é suficiente para suportar a carga de refrigerante e que as condutas de ventilação são montadas corretamente.

- Ligue as tubagens e faça o teste de fugas antes de carregar com refrigerante.

- Verifique o equipamento de segurança antes da colocação em serviço.

b) Manutenção

- Os equipamentos portáteis devem ser reparados no exterior ou numa oficina especialmente equipada para fazer a manutenção de unidades com refrigerantes inflamáveis.

- Certifique-se de que existe uma ventilação suficiente no local de reparação.

- Tenha em atenção que o mau funcionamento do equipamento pode ser causado por uma perda de refrigerante e que pode existir uma fuga de refrigerante.

- Descarregue os condensadores de modo que não possa provocar uma faísca. O procedimento padrão de fazer um curto-circuito entre os terminais do condensador origina normalmente faíscas.

- Volte a montar corretamente as envolventes seladas. Se as juntas vedantes estiverem danificadas, substitua-as.

- Verifique o equipamento de segurança antes da colocação em serviço.

c) Reparação

- Os equipamentos portáteis devem ser reparados no exterior ou numa oficina especialmente equipada para fazer a manutenção de unidades com refrigerantes inflamáveis.

- Certifique-se de que existe uma ventilação suficiente no local de reparação.

- Tenha em atenção que o mau funcionamento do equipamento pode ser causado por uma perda de refrigerante e que pode existir uma fuga de refrigerante.

- Descarregue os condensadores de modo que não possa provocar uma faísca.

- Quando for necessária fazer uma brasagem, os se-

guintes procedimentos devem executados pela ordem correta:

* Remova o refrigerante. Se a recuperação não for obrigatória pelos regulamentos nacionais, drene o refrigerante para o exterior. Tenha cuidado para que o refrigerante drenado não cause qualquer perigo.

Em caso de dúvida, uma pessoa deve guardar o ponto de descarga.

Tome uma atenção especial para que o refrigerante drenado não flutue novamente para o interior do edifício.

* Faça a evacuação do circuito do refrigerante.

* Purgue o circuito de refrigerante com azoto durante 5 minutos.

* Volte a evacuar o circuito.

* Remova as peças a serem substituídas cortando, e nunca utilizando uma chama.

* Purgue o ponto de brasagem com azoto durante o processo de brasagem.

* Faça um teste de fugas antes de fazer a carga com refrigerante.

- Volte a montar corretamente as envoltentes seladas. Se as juntas vedantes estiverem danificadas, substitua-as.

- Verifique o equipamento de segurança antes da colocação em serviço.

d) Colocação fora de serviço

- Se a segurança for afetada quando o equipamento for colocado fora de serviço, a carga de refrigerante deve ser removida antes do desmantelamento.

- Certifique-se de que existe uma ventilação suficiente no local do equipamento.

- Tenha em atenção que o mau funcionamento do equipamento pode ser causado por uma perda de refrigerante e que pode existir uma fuga de refrigerante.

- Descarregue os condensadores de modo que não possa provocar uma faísca.
- Remova o refrigerante. Se a recuperação não for obrigatória pelos regulamentos nacionais, drene o refrigerante para o exterior.
- Tenha cuidado para que o refrigerante drenado não cause qualquer perigo.
- Em caso de dúvida, uma pessoa deve guardar o ponto de descarga.

Tome uma atenção especial para que o refrigerante drenado não flutue novamente para o interior do edifício.

- Faça a evacuação do circuito do refrigerante.
- Purgue o circuito do refrigerante com azoto durante 5 minutos.
- Volte a evacuar o circuito.
- Encha com azoto até à pressão atmosférica.
- Coloque uma etiqueta no equipamento com a indicação que o refrigerante foi removido.

e) Eliminação

- Certifique-se de que existe uma ventilação suficiente no local de trabalho.
 - Remova o refrigerante. Se a recuperação não for obrigatória pelos regulamentos nacionais, drene o refrigerante para o exterior. Tenha cuidado para que o refrigerante drenado não cause qualquer perigo. Em caso de dúvida, uma pessoa deve guardar o ponto de descarga.
- Tome uma atenção especial para que o refrigerante drenado não flutue novamente para o interior do edifício.
- Faça a evacuação do circuito do refrigerante.
 - Purgue o circuito do refrigerante com azoto durante 5 minutos.
 - Volte a evacuar o circuito.
 - Corte o compressor e drene o óleo.

Transporte, marcação e armazenamento de unidades que utilizam refrigerantes inflamáveis.

Transporte de equipamentos que contêm refrigerantes inflamáveis É importante chamar a atenção para o facto de que podem existir regulamentos de transporte adicionais para os equipamentos que contenham gases inflamáveis. O número máximo de peças de equipamento ou a configuração do equipamento, que pode ser transportado em conjunto, serão determinadas pelos regulamentos de transporte aplicáveis. Marcação do equipamento utilizando sinais.

- Os sinais para aparelhos similares utilizados numa área de trabalho são geralmente determinados por regulamentos locais e indicam os requisitos mínimos para a colocação de sinais de segurança e/ou saúde num local de trabalho.
- Todos os sinais exigidos devem ser mantidos e os empregadores devem garantir que os funcionários recebam instruções e formação adequada e suficiente sobre o significado dos sinais de segurança apropriados e as ações que devem ser tomadas em ligação com esses sinais.
- A eficácia dos sinais não deve ser diminuída colocando demasiados sinais juntos.
- Qualquer pictograma utilizado deve ser o mais simples possível e conter apenas os detalhes essenciais.

Eliminação de equipamentos que utilizam refrigerantes inflamáveis Ver os regulamentos nacionais.

Armazenamento de equipamentos/aparelhos. O equipamento deve ser armazenado em conformidade com as especificações do fabricante.

Armazenamento de equipamento embalado (não vendido).

- Os equipamentos embalados armazenados devem ser protegidos de modo que qualquer dano mecânico ao equipamento no interior da embalagem não origine uma fuga da carga de refrigerante.
- O número máximo de peças de equipamento que pode ser armazenado em conjunto deve ser determinado pelos regulamentos locais.

● Desconecte o aparelho da fonte de alimentação durante o serviço e ao substituir peças e limpar.

● Observação: Verifique a placa de identificação do tipo de gás refrigerante usado no seu aparelho.

● Consulte informações específicas sobre aparelhos com gás refrigerante.

Recomenda-se que o aparelho não perfure o circuito de arrefecimento da máquina.

No final da sua vida útil, entregue o aparelho num centro especial de recolha de resíduos para eliminação. GWP (Potencial de Aquecimento Global): R410A: 2088, R134a: 1430, R290:3, R32:675.

● Não use esta unidade para outras funções além das descritas neste manual de instruções.

● Verifique se o plugue está conectado firmemente e completamente à tomada. Isso pode resultar no risco de choque elétrico ou incêndio.

● Não conecte outros aparelhos na mesma tomada, pois isso pode resultar em risco de choque elétrico.

● Não desmonte ou modifique o aparelho ou o cabo de alimentação, pois isso pode resultar em risco de choque elétrico ou incêndio. Todos os outros serviços devem ser encaminhados para um técnico qualificado.

● Não coloque o cabo de alimentação ou o aparelho perto de um aquecedor, radiador ou outra fonte de calor. Isso pode resultar no risco de choque elétrico ou incêndio.

● Esta unidade está equipada com um cabo que tem um fio aterrado conectado a um pino aterrado ou guia de ater-

ramento. O plugue deve ser conectado a uma tomada devidamente instalada e aterrada. Em nenhuma circunstância corte ou remova o pino aterrado ou a guia de aterramento deste plugue.

● A unidade deve ser usada ou armazenada para que seja protegida contra umidade, por exemplo, condensação, respingos de água, etc. Desconecte a unidade imediatamente se isso ocorrer.

● Transporte sempre o seu aparelho numa posição vertical e coloque-o numa superfície estável e nivelada durante a utilização. Se a unidade for transportada deitada de lado, ela deve ser levantada e deixada desconectada por 6 horas.

● Sempre use o interruptor no painel de controle ou no controle remoto para desligar a unidade. Não inicie ou pare a operação conectando ou desconectando o cabo de alimentação. Isso pode causar risco de choque elétrico.

● Não toque nos botões do painel de controle com os dedos molhados e úmidos.

● Não use produtos químicos perigosos para limpar ou entrar em contato com a unidade.

Para evitar danos no acabamento da superfície, use apenas um pano macio para limpar o aparelho. Não use cera, diluente ou um detergente forte. Não use a unidade na presença de substância inflamável ou vapor, como álcool, inseticidas, gasolina, etc.

● Se o aparelho estiver fazendo sons incomuns ou emitindo fumaça ou um odor incomum, desconecte-o imediatamente.

● Não limpe a unidade com água. A água pode entrar na unidade e danificar o isolamento, criando um risco de choque. Se a água entrar na unidade, desconecte-a imediatamente e entre em contato com o Atendimento ao Cliente.

● Utilize duas ou mais pessoas para levantar e instalar a unidade.

● Sempre segure o plugue ao conectar ou desconectar o aparelho.

Nunca desconecte puxando o cabo. Isso pode resultar no risco de choque elétrico e danos.

● Instale o aparelho em um piso resistente e nivelado, capaz de suportar até 50 kg (110 libras).

A instalação em um piso fraco ou desnivelado pode resultar em risco de danos materiais e ferimentos pessoais.

● O aparelho está em conformidade com a Diretiva RE (2014/53/UE).

De acordo com a norma EN:

● Este aparelho pode ser usado por crianças com idade igual ou superior a 8 anos e pessoas com capacidades físicas, sensoriais ou mentais reduzidas ou com falta de experiência e conhecimento se tiverem recebido supervisão ou instruções sobre o uso do aparelho de maneira segura e entenderem os perigos envolvidos.

● As crianças não devem brincar com o aparelho.

● Crianças sem supervisão não devem realizar atividades de limpeza e a manutenção do dispositivo.

● Se o cabo de alimentação estiver danificado, ele deve ser substituído pelo fabricante, seu agente de serviço ou uma pessoa igualmente qualificada para evitar um perigo.

● O aparelho deve ser instalado de acordo com os regulamentos nacionais de fiação.

● Quando o fusível estiver queimado/o disjuntor do circuito estiver desarmado, verifique a caixa do fusível/disjuntor da casa e substitua o fusível ou reinicie o disjuntor.

CONEXÕES ELÉTRICAS

Antes de ligar o aparelho à tomada, verifique se:



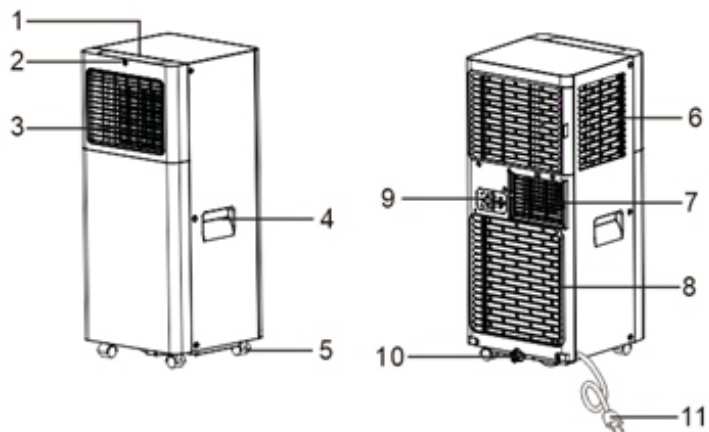

- A fonte de alimentação corresponde ao valor indicado na placa de classificação na parte de trás do aparelho.
- A tomada e o circuito elétrico são adequados para o aparelho.
- A tomada corresponde ao plugue. Se este não for o caso, substitua o plugue.
- A tomada está adequadamente ligada à terra. O não cumprimento destas importantes instruções de segurança absolve o fabricante de toda a responsabilidade.

DESCRIÇÃO



1. Painel de controle
2. Receptor de controle remoto
3. Saída de ar
4. Alça (ambos os lados)
5. Rodízios
6. Grade de admissão
7. Grade de saída de ar
8. Grade de admissão
9. Fixador de plugue
10. Dreno do condensador
11. Cabo de alimentação

ACESSÓRIOS

PEÇAS	NOME DAS PEÇAS	QUANTIDADE
	Mangueira de exaustão Saída da mangueira Entrada da mangueira	1 conjunto
	Kit deslizante de janela	1 conjunto
	Baterias de controle remoto (Duas de AAA 1,5V)	1 conjunto
	Mangueira de drenagem	1 conjunto

OBS: Todas as ilustrações neste manual são apenas para fins explicativos.

A disposição do seu aparelho pode ser ligeiramente diferente.

Certifique-se de que todos os acessórios são removidos da embalagem antes de usar.

INSTRUÇÕES DE INSTALAÇÃO

EXAUSTOR DE AR QUENTE

No modo de resfriamento, o aparelho deve ser colocado perto de uma janela ou abertura para que o ar quente de exaustão possa ser canalizado para fora.

Primeiro posicione a unidade em um piso plano e certifique-se de que haja uma folga mínima de 18" (45 cm) ao redor da unidade e esteja nas proximidades de uma fonte de alimentação de saída de circuito único.

1. Estenda cada lado da mangueira (Fig. 1) e aperte a entrada da mangueira (Fig. 2).
2. Estenda o outro lado da mangueira e aparafuse-a na saída da mangueira (Fig. 3).

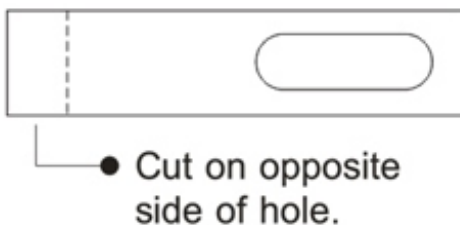
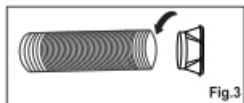
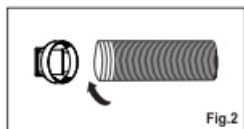
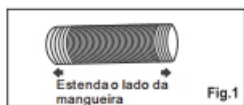

Estenda o lado da mangueira

Cut on opposite side of hole: Corte no lado oposto do buraco.

3. Instale a entrada da mangueira na unidade (Fig. 4).

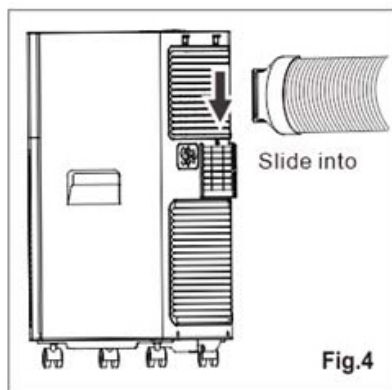

Slide into: Deslizar para dentro

4. Fixe a saída da mangueira no kit deslizante da janela e sele. (Fig. 5 & 6).

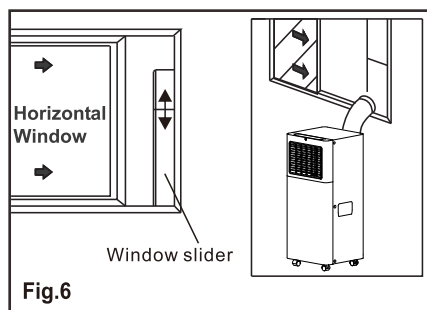
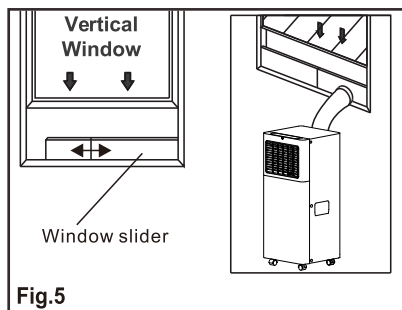

Vertical window: Janela vertical

Horizontal window: Janela horizon

Window silder: Deslizador de janela

Seu kit de controle deslizante de janela foi projetado para se adequar à maioria das aplicações padrão de janelas verticais e horizontais; no entanto, pode ser necessário modificar alguns aspectos dos procedimentos de instalação para certos tipos de janelas. O kit deslizante de janela pode ser fixado com parafusos.

OBS: Se a abertura da janela for menor que o comprimento mínimo do kit deslizante da janela, corte a extremidade sem segurar curta o suficiente para caber na abertura da janela. Nunca corte o orifício no kit deslizante de janela.

INSTALAÇÃO DO KIT DESLIZANTE DE JANELA

1: Peças:

A) Painel

B) Painel com um furo

C) Parafuso para travar o kit da janela no lugar

2: Montagem:

Deslize o painel B no painel e o tamanho para a largura da viúva. Os tamanhos das janelas variam. Ao dimensionar a largura da janela, certifique-se de que o conjunto do kit de janelas esteja livre de folgas de folgas e/ou bolsas de ar ao fazer medições.

3: Trave o parafuso nos orifícios que correspondem à largura necessária para garantir que não haja lacunas ou bolsas de ar no conjunto do kit de janelas após a instalação.

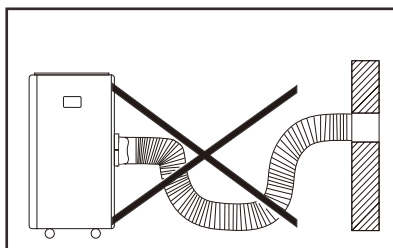
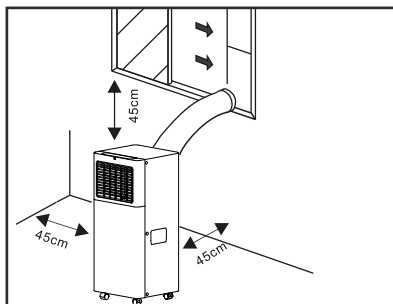
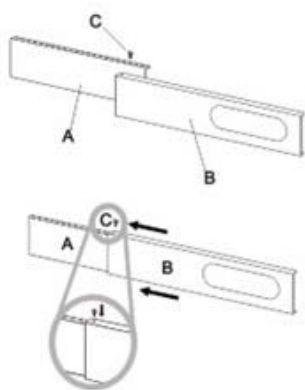

LOCALIZAÇÃO

- A unidade deve ser colocada em uma base firme para minimizar o ruído e a vibração. Para um posicionamento seguro, coloque a unidade em um piso liso e nivelado, forte o suficiente para apoiar a unidade.
- A unidade possui rodízios para ajudar na colocação, mas só deve ser enrolada em superfícies lisas e planas. Tenha cuidado ao rolar em superfícies alcatifadas. Tenha cuidado e proteja os pisos ao rolar sobre pisos de madeira. Não tente rolar a unidade sobre objetos.
- A unidade deve ser colocada ao alcance de uma tomada aterrada com classificação adequada.
- Nunca coloque obstáculos em torno da entrada ou saída de ar da unidade.
- Permita pelo menos 18" (45 cm) de espaço ao redor e acima da parede para um trabalho eficiente.
- A mangueira pode ser estendida, mas é melhor manter o comprimento no mínimo necessário. Certifique-se também de que a mangueira não tenha curvas ou dobras acentuadas.

DESCRIÇÃO DA TELA DE EXIBIÇÃO

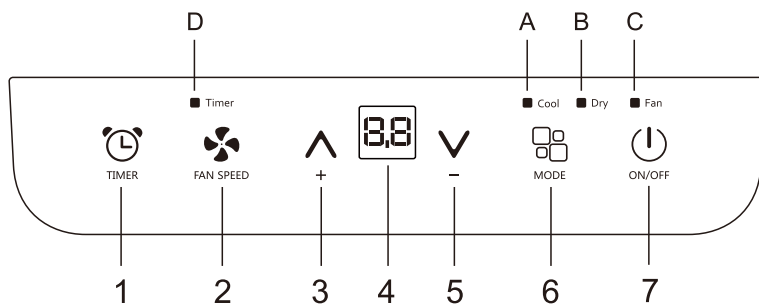

O painel de controle está na parte superior do aparelho, permite que você gerencie as funções da peça sem o controle remoto, mas para explorar totalmente seu potencial, você deve usar o controle remoto.

1. Botão do temporizador
 2. Botão do ventilador
 3. Botão Aumentar
 4. Ecrã de visualização
 5. Botão Diminuir
 6. Botão de modo
 7. Botão ON/OFF
- A. Símbolo legal
B. Símbolo de desumidificação
C. Símbolo de ventoinha
D. Símbolo temporizador

LIGAR O APARELHO



Ligue à tomada eléctrica e, em seguida, o aparelho está em modo de espera.

Pressione o  botão para ligar o aparelho

A última função ativa quando foi desligado aparecerá.

✓ Nunca desligue o ar condicionado desconectando-o da rede





eléctrica. Sempre pressione o  botão e aguarde alguns minutos antes de desconectar. Isso permite que o aparelho execute um ciclo de verificações para verificar a operação.

Modo de REFRIGERAÇÃO



Ideal para clima quente e abafado quando você precisa resfriar e desumidificar a sala.



Para definir este modo corretamente:

- Pressione o botão  várias vezes até que o símbolo "Cool" (Refrigeração) acenda.
- Selecione a temperatura alvo de 18°C-32°C (64°F-90°F) pressionando o botão  ou  até que o valor correspondente seja exibido.
- Selecione a velocidade de ventilação necessária, pressionando o  botão. Velocidade diferente do ventilador tem função diferente.
F2 Alto Para atingir a temperatura o mais rápido possível.
F1 Baixo Corrida de baixo ruído..

A temperatura mais adequada para o ambiente durante o verão varia de 24°C a 27°C (75°F a 81°F). Recomenda-se, no entanto, que você não defina uma temperatura muito abaixo da temperatura externa. A diferença de velocidade de ventilação é mais perceptível quando o aparelho está no modo de ventilação, mas não pode ser perceptível no modo de resfriamento.

Modo FAN(VENTILADOR)

Ao usar o aparelho neste modo, a mangueira de ar não precisa ser conectada.
Para definir este modo corretamente:

- Pressione o botão  várias vezes até que o símbolo "FAN" (Ventilador) apareça.
- Selecione a velocidade de ventilação exigida, pressionando o botão .

Dois velocidades estão disponíveis: Alto/Baixo

- Se aparecer o símbolo "F2" padrão para ventilador de alta velocidade, e "F1" significa ventilador de baixa velocidade.

Conforme figura abaixo:



Alto(a)



Baixo

Modo SECAGEM

Ideal para reduzir a umidade ambiente (primavera e outono, salas húmidas, períodos chuvosos, etc).
No modo de secagem, o aparelho deve ser preparado da mesma forma que para o modo de resfriamento, com o tubo de exaustão de ar ligado para permitir que a umidade seja descarregada para exterior.
Para definir este modo corretamente:

- Pressione o botão  várias vezes até o símbolo Dry aparecer. A tela exibe "dh".
- Neste modo, a velocidade de ventilação é selecionada automaticamente pelo aparelho e não pode ser definida manualmente.







DEFINIR O TIMER

--Este temporizador pode ser usado para atrasar a partida ou o desligamento do aparelho, evitando o desperdício de eletricidade, otimizando os períodos de operação.

* Programação de arranque

- Ligue o aparelho, escolha o modo que você deseja, por exemplo, modo de desumidificar, velocidade de ventilação alta. Desligue o aparelho.

- Pressione o botão "", a tela começa a piscar, pressione ""/"" para ajustar o tempo definido de 0,5-24 horas.

- Em 5 segundos sem a operação, o timer começa a função, em seguida, o símbolo "Timer" acende.
- Pressione o botão "" novamente para cancelar o Timer, e o símbolo "Timer" desaparece.

* Programação de desativação

- Quando o aparelho estiver funcionando, pressione o botão "", a tela começa a pisca.

- Pressione o ""/"" para ajustar o tempo definido de 0,5-24 horas.

-Em 5 segundos sem a operação, o timer começa a função, em seguida, o símbolo "Timer" acende.

- Pressione o botão "" novamente para cancelar o TIMER, e o símbolo "Timer" desaparece.

MUDAR A UNIDADE DE TEMPERATURA

Quando o aparelho estiver funcionando, segure os botões “^” e “v” juntos 3 segundos ao mesmo tempo; então, você poderá alterar a unidade de temperatura.

Por exemplo:

Antes de comutar, em modo de resfriamento, a tela exibe como a fig1.

Depois de comutar, em modo de resfriamento, a tela exibe como a fig2.

As seguintes funções abaixo são opcionais. Consulte o objeto real, apenas porque essas funções pertencem só a alguns modelos.



Fig.1





Fig.2









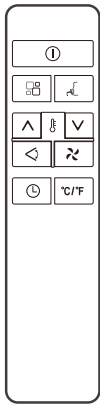

AUTO-DIAGNÓSTICO

O aparelho possui um sistema de auto-diagnóstico para identificar uma série de avarias.

As mensagens de erro são exibidas no display do aparelho.

SE FOREM EXIBIDAS	O QUE DEVO FAZER?
 FALHA DA SONDA (sensor danificado)	Se este for exibido, entre em contato com o centro de serviço autorizado local.
 TANQUE CHEIO (tanque de segurança cheio)	Esvazie o tanque de segurança interno, seguindo as instruções no parágrafo “Operações no final da temporada”.

MANUAL DE CONTROLE REMOTO

		BOTÃO ON/OFF		BOTÃO VELOCIDADE DO VENTILADOR
		BOTÃO AUMENTAR		BOTÃO MODO
		BOTÃO DIMINUIR		BOTÃO SWING
		BOTÃO TIMER		BOTÃO SWING
		BOTÃO INTERRUPTOR DA UNIDADE		

✓ Aponte o controle remoto para o receptor no aparelho.

✓ O controle remoto não deve estar a mais de 7 metros de distância do aparelho (sem obstáculos entre o controle remoto e o receptor).

✓ O controle remoto deve ser manuseado com extremo cuidado. Não a deixe cair ou exponha à luz solar direta ou a fontes de calor. Se o controle remoto não funcionar, tente retirar as pilhas e colocá-las de volta.

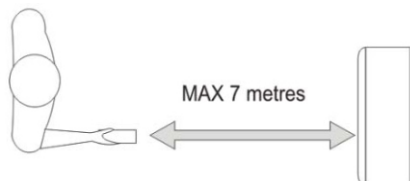

MÁXIMO DE 7 METROS

INSERÇÃO OU SUBSTITUIÇÃO DAS BATERIAS

- Remova a tampa na parte traseira do controle remoto;
- Insira duas baterias "AAA" de 1,5V na posição correta (veja instruções dentro do compartimento da bateria);



OBS:

✓ Se o controle remoto for substituído ou descartado, as pilhas devem ser removidas e descartadas de acordo com a legislação vigente, pois são prejudiciais ao meio ambiente.

✓ Não misture pilhas velhas e novas. Não misture pilhas alcalinas, padrão (carbono-zinco) ou recarregáveis (níquel-cádmio).

✓ Não descarte as pilhas no fogo. As pilhas podem explodir ou vazar.

✓ Se o controle remoto não for usado por um certo período de tempo, remova as pilhas.



Modo de REFRIGERAÇÃO (COOL)



Ideal para clima quente e abafado quando você precisa resfriar e desumidificar a sala.

Para definir este modo corretamente:



- Pressione o botão “” várias vezes até que o símbolo “Cool” (Refrigeração) acenda.
- Selecione a temperatura alvo 18°C-32°C (64°F-90°F) pressionando o botão “^” / “v” até que o valor correspondente seja exibido.
- Selecione a velocidade necessária do ventilador pressionando o botão “”.

Velocidade diferente do ventilador tem função diferente.



F2 Alto Para atingir a temperatura o mais rápido possível.

F1 Baixo Corrida de baixo ruído..

A temperatura mais adequada para o quarto durante o verão varia de 24°C a 27°C. Recomenda-se, no entanto, que você não defina uma temperatura muito abaixo da temperatura externa. A diferença de velocidade de ventilação é mais perceptível quando o aparelho está no modo de ventilação, mas não pode ser perceptível no modo de resfriamento.

Modo FAN (VENTILADOR)

Ao usar o aparelho neste modo, a mangueira de ar não precisa ser conectada. Para definir este modo corretamente.

- Pressione o botão  várias vezes até que o símbolo "Ventilador" apareça.
- Selecione a velocidade necessária do ventilador pressionando o botão .

Dois velocidades estão disponíveis: Alto/Baixo

- Se aparecer o símbolo "F2" padrão para ventilador de alta velocidade, e "F1" significa ventilador de baixa velocidade. Conforme figura abaixo:



Alto(a)



Baixo

Modo SECAGEM

Ideal para reduzir a umidade ambiente (primavera e outono, salas húmidas, períodos chuvosos, etc).

No modo de secagem, o aparelho deve ser preparado da mesma forma que para o modo de resfriamento, com o tubo de exaustão de ar ligado para permitir que a umidade seja descarregada para exterior.

Para definir este modo corretamente:

- Pressione o botão  várias vezes até o símbolo Dry aparecer. A tela exibe "Dry" (SECAGEM).
- Neste modo, a velocidade de ventilação é selecionada automaticamente pelo aparelho e não pode ser definida manualmente.

Função SWING

Notas: Esta unidade serial não tem função de balanço automático

Função de sono

I SET Esta função é útil para a noite, pois reduz gradualmente o funcionamento do aparelho.

Para definir esta função corretamente:

To set this function correctly:

- Selecione o modo de resfriamento ou aquecimento conforme descrito acima.
- Carregue no botão .

O aparelho funciona no modo selecionado anteriormente.

Quando você escolhe a função de suspensão, a tela reduzirá o brilho e a velocidade do ventilador será baixa.

A função SLEEP (DORMIR) mantém a sala em temperatura ideal sem flutuações excessivas na temperatura ou umidade com operação silenciosa. A velocidade do ventilador está sempre baixa, enquanto a temperatura e a umidade do ambiente variam gradualmente para garantir o mais confortável.

Quando no modo COOL (RESFRIAR), a temperatura selecionada aumentará em 1°C (1°F) por hora em um período de 2 horas. Esta nova temperatura será mantida durante as próximas 6 horas. Em seguida, o aparelho será desligado.



- A função SLEEP (DORMIR) pode ser cancelada a qualquer momento durante a operação pressionando o botão SLEEP (DORMIR), MODE (MODO) ou FAN SPEED (VENTILADOR).
- No modo DRY (SECO), a função de SLEEP (DORMIR) ainda está disponível.

CONFIGURANDO O TEMPORIZADOR

-Este temporizador pode ser usado para atrasar a partida ou o desligamento do aparelho, evitando o desperdício de eletricidade, otimizando os períodos de operação.

* Iniciar da programação

● Ligue o aparelho, escolha o modo desejado, por exemplo, modo de desumidificação, alta velocidade de ventilador, e desligue o aparelho.

● Pressione o botão "  ", a tela começa a piscar, pressione "  " / "  " para ajustar o tempo definido de 0,5 a 24 horas.

● Em 5 segundos sem a operação, o temporizador inicia a função e, em seguida, o símbolo Timer (Temporizador) acenderá.

● Pressione o botão "  " novamente para cancelar o Temporizador e o símbolo Timer desaparecerá.

* Desligamento da programação

● Quando o aparelho estiver funcionando, pressione o botão "  ", a tela começa a piscar.

● Pressione "  " / "  " para ajustar o tempo definido de 0,5 a 24 horas.

● Em 5 segundos*sem a operação, o temporizador inicia a função e, em seguida, o símbolo Timer (Temporizador) acenderá.

● Pressione o botão “” novamente para cancelar o Temporizador e o símbolo Timer desaparecerá.

MUDAR A UNIDADE DE TEMPERATURA

Quando o aparelho estiver funcionando, segure os botões “ $^{\circ}\text{C}/^{\circ}\text{F}$ ” você poderá alterar a unidade de temperatura.

Por exemplo:

Antes de mudar, no modo cool, o ecrã aparece como fig. esquerda.

Após a mudança, no modo cool, a tela é exibida como fig. direita.

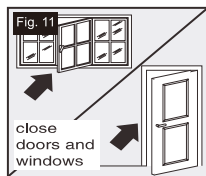

Fig.1

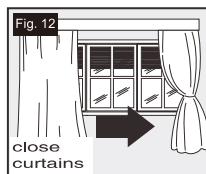

Fig.2

DICAS PARA USO CORRETO



FECHAR PORTAS
E JANELAS



FECHAR CORTINAS

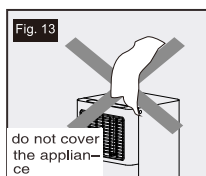

MANGUEIRA DE
DRENAGEM

Para obter o melhor do seu aparelho, siga estas recomendações:

- Feche as janelas e portas da sala a ser climatizada (Fig. 11). Ao instalar o aparelho semipermanentemente, você deve deixar uma porta ligeiramente aberta (apenas 1 cm) para garantir a ventilação correta;
- Proteja a sala da exposição direta ao sol fechando parcialmente as cortinas e/ou persianas para tornar o aparelho muito mais econômico para funcionar (Fig. 12);
- Nunca apoie objetos de qualquer tipo no aparelho;(Fig. 13)
- Não bloqueie a entrada ou saída de ar do aparelho. O fluxo de ar reduzido resultará em mau desempenho e poderá danificar a unidade.
- Verifique se não há fontes de calor na sala;
- Nunca use o aparelho em salas muito úmidas (lavanderias, por exemplo).
- Nunca use o aparelho ao ar livre.
- Verifique se o aparelho está sobre uma superfície nivelada, se necessário, coloque as travas do rodízio sob as rodas dianteiras.

MÉTODO DE DRENAGEM DE ÁGUA

Quando há excesso de condensação de água dentro da unidade, o aparelho para de funcionar e mostra

“ F_t ” (TANQUE CHEIO, conforme mencionado no autodiagnóstico). Isso indica que a condensação de água precisa ser drenada usando os seguintes procedimentos:

Drenagem manual (fig.14)

A água pode precisar ser drenada em áreas de alta umidade

1. Desconecte a unidade da fonte de alimentação.
2. Coloque uma bandeja de drenagem sob o bujão de drenagem inferior. Consulte o diagrama.
3. Remova o bujão de drenagem inferior.
4. A água será drenada e coletada na bandeja de drenagem (talvez não fornecida).
5. Depois que a água for drenada, substitua o bujão de drenagem inferior com firmeza.
6. Ligue a unidade.

Drenagem contínua (Fig.15)

Ao usar a unidade no modo desumidificador, recomenda-se a drenagem contínua.

1. Desconecte a unidade da fonte de alimentação.
2. Remova o bujão de drenagem. Ao fazer esta operação, um pouco de água residual pode derramar, então, por favor, tenha uma panela para coletar a água.
3. Conecte a mangueira de drenagem (1/2” ou 12,7 mm, talvez não fornecida). Consulte o diagrama.
4. A água pode ser continuamente drenada através da mangueira para um dreno de piso ou balde.
5. Ligue a unidade.

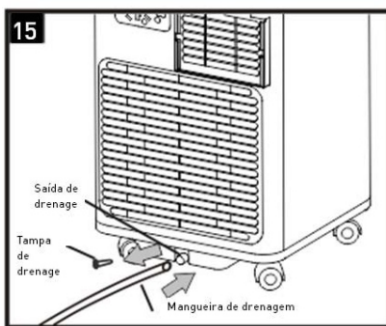
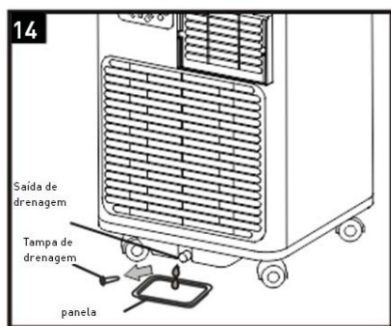

OBS:

Certifique-se de que a altura e a seção da mangueira de drenagem não sejam maiores que a da saída de drenagem ou que o tanque de água não possa ser drenado (fig.16 e fig.17).

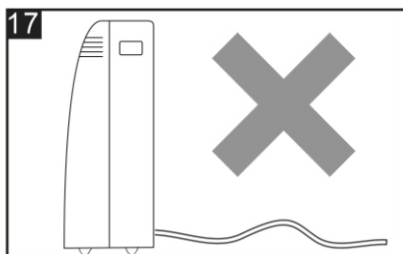
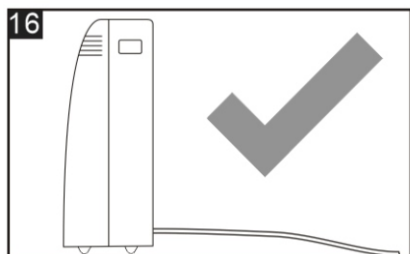

LIMPEZA

Antes da limpeza ou manutenção, desligue o aparelho premindo o  botão no painel de controle ou controle remoto, aguarde alguns minutos, em seguida, solte o plug da tomada de rede.

LIMPEZA DO CABINETE

Você deve limpar o aparelho com um pano pouco úmido e em seguida, seque-o com um pano seco.

- Nunca limpe o aparelho com **água**. Isto pode ser perigoso.
- Nunca use gasolina, álcool ou solventes para limpar o aparelho.
- Nunca pulverize líquidos inseticidas ou similares.

LIMPEZA DOS FILTROS DE AR

Para manter seu aparelho funcionando eficientemente, você deve limpar o filtro a cada semana de operação.

O filtro pode ser tirado como a figura abaixo.

Para evitar possíveis cortes, evite o contato com as partes metálicas do aparelho ao remover ou reinstalar o filtro. Isso pode resultar no risco de ferimentos pessoais.

Use um aspirador para remover os acúmulos de pó do filtro.

Se ele estiver muito sujo, mergulhe em **água** morna e enxágue várias vezes.

A **água** nunca deve ser mais quente que 40°C (104°F).

Após a lavagem, deixe o filtro secar e depois fixar a grade de entrada no aparelho.

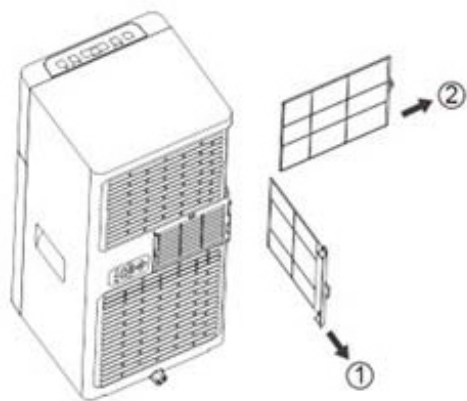

INÍCIO E FIM DAS OPERAÇÕES DE TEMPORADA

VERIFICAÇÕES DE INÍCIO DE TEMPORADA

Verifique se o cabo de alimentação e o plugue não estão danificados e se o sistema de aterramento está eficiente.

Siga as instruções de instalação com precisão.

OPERAÇÕES DE FIM DE TEMPORADA

Para esvaziar completamente o circuito interno de água, remova a tampa.

Escorrer toda a água restante para uma bacia.

Quando toda a água tiver sido drenada, coloque a tampa de volta no lugar.

Limpe o filtro e seque bem antes de voltar a colocar.

AMBIENTE DE OPERAÇÃO MAIS RIGOROSO:

Modo de resfriamento: 18°C a 35°C (64°F a 95°F), 30% a 90% de umidade relativa

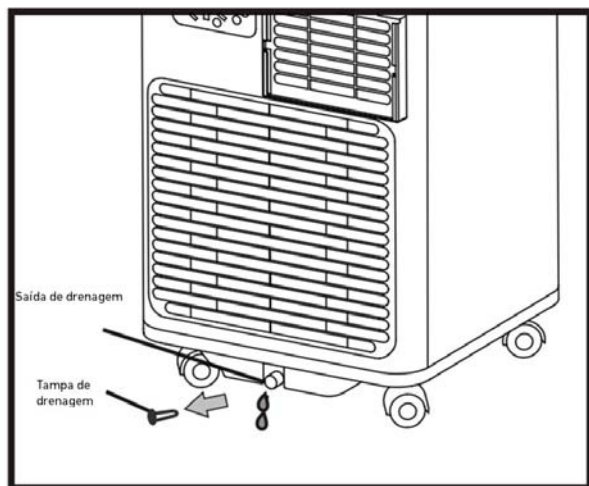

RESOLUÇÃO DE PROBLEMAS

PROBLEMA	CAUSA	SOLUÇÃO
O aparelho não liga	<ul style="list-style-type: none"> ● Não há corrente ● Não está ligado à rede ● O dispositivo de segurança interno disparou 	<ul style="list-style-type: none"> ● Aguarde ● Ligue à rede ● Aguarde 30 minutos; se o problema persistir, entre em contato com a assistência técnica.
O aparelho funciona apenas por um curto período de tempo	<ul style="list-style-type: none"> ● Aqui estão as curvas na mangueira de exaustão de ar ● Algo está impedindo que o ar seja descarregado 	<ul style="list-style-type: none"> ● Posicione a mangueira de exaustão de ar corretamente, mantendo-a o mais curta e livre de curvas possível para evitar gargalos ● Verifique e remova qualquer obstáculo que obstrua a descarga de ar
O aparelho funciona, mas não resfria a sala	<ul style="list-style-type: none"> ● Janelas, portas e/ou cortinas abertas 	<ul style="list-style-type: none"> ● Feche portas, janelas e cortinas, tendo em mente as “dicas para uso correto” fornecidas acima
	<ul style="list-style-type: none"> ● Há fontes de calor na sala (forno, secador de cabelo, etc.) 	<ul style="list-style-type: none"> ● Elimine as fontes de calor
	<ul style="list-style-type: none"> ● A mangueira de exaustão de ar é destacada do aparelho 	<ul style="list-style-type: none"> ● Instale a mangueira de exaustão de ar na carcaça na parte de trás do aparelho.
	<ul style="list-style-type: none"> ● A especificação técnica do aparelho não é adequada para a sala em que está localizado 	
Durante a operação, há um Cheiro desagradável na sala	<ul style="list-style-type: none"> ● Filtro de ar entupido 	<ul style="list-style-type: none"> ● Limpe o filtro conforme descrito acima

<p>O aparelho não funciona por cerca de três minutos após reiniciá-lo</p>	<ul style="list-style-type: none"> ● O dispositivo de segurança do compressor interno impede que o aparelho seja reiniciado até que tenham decorrido três minutos desde que foi desligado pela última vez. 	<ul style="list-style-type: none"> ● Aguarde. Este atraso faz parte da operação normal
<p>A seguinte mensagem aparece no visor:</p> <p>PF / FE</p>	<ul style="list-style-type: none"> ● O aparelho possui um sistema de autodiagnóstico para identificar uma série de avarias 	<ul style="list-style-type: none"> ● consulte o capítulo de AUTODIAGNÓSTICO

Diagrama esquemático elétrico

O diagrama esquemático elétrico está sujeito a alterações sem aviso prévio. Verifique qual é o indicado na unidade

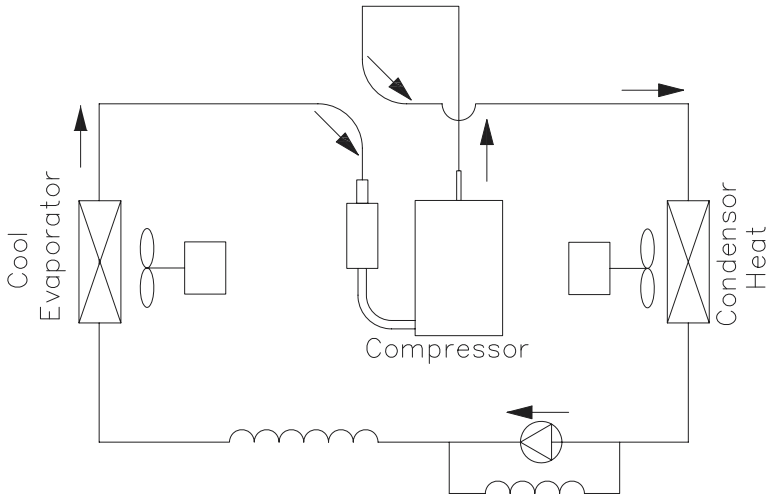
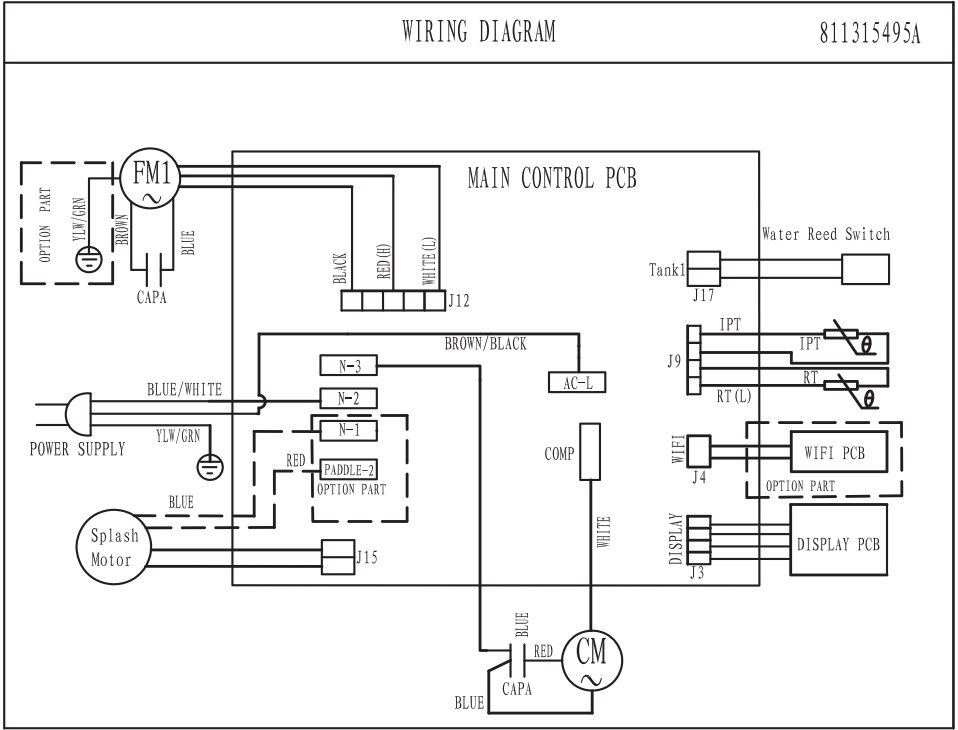

Modelo	SAP923
Modo	FRIA
Capacidade de refrigeração	2600 W
Potência de entrada de arrefecimento	1000 W
Amperagem de refrigeração	4.5 A
Potência nominal	1300 W
Amperagem nominal	6.5 A
Tensão nominal	220-240V~
Frequência nominal	50Hz
Refrigerant, carga, pag	R290, 0.165KG, 3
Equivalência co2	0.0005 tonnes
Grado de água	IPX0
	Contém gases fluorados com efeito estufa.

DESIGNAÇÃO	SÍMBOLO	VALOR	UNIDADE
Capacidade nominal para arrefecimento	P_{rated} Para arrefecimento	2.600	kW
Capacidade nominal para aquecimento	P_{rated} Para aquecimento	—	kW
Potência absorvida nominal para arrefecimento	P_{EER}	1.000	kW
Potência absorvida nominal para aquecimento	P_{COP}	—	kW
Rácio de eficiência energética nominal	EERd	2.60	—
Coefficiente de desempenho nominal	COPd	—	—
Consumo energético em modo termóstato desligado	P_{TO}	N/A	W
Consumo energético em modo espera	P_{SB}	0.5	W
Consumo de eletricidade de aparelhos de conduta simples/ /depla (indicar separadamente para arrefecimento e aquecimento)	DD: Q_{DD} SD: Q_{SD}	DD: N/A SD: 1.00 (Para arrefecimento)	DD: kWh/a SD: kWh/h
Nível de potência sonora	L_{WA}	65	dB(A)
Potencial de aquecimento global	G_{WP}	3	kg CO ₂ eq.
Elementos de contacto para mais informações	El Corte Inglés S.A. Hermosilla, 112 - 28009 Madrid · España		



Quando for necessário eliminar o produto, por favor considere o impacto ambiental e leve-o a um ecoponto adequado para reciclar. Os plásticos e metais utilizados na construção deste equipamento podem ser separados para permitir a sua reciclagem. Pergunte no centro de reciclagem que lhe está mais próximo, para mais detalhes. Todos nós podemos participar na protecção do meio ambiente.

O Real Decreto Legislativo 84/2021 de 18 de Outubro (legislação espanhola) outorga aos bens de natureza duradoura uma garantia legal de 3 anos.

Ficam excluídos desta cláusula de garantia as avarias ou danos produzidos por:

- Instalação incorreta (tensão, pressão de gás ou de água, conexões elétricas ou hidráulicas), reinstalações ou colocações de móveis feitas pelo consumidor sem aplicar as instruções corretas.
- Causas acidentais como quedas, golpes, derrame de líquidos, introdução de corpos estranhos, assim como qualquer outra causa de força maior.
- Uso negligente, inadequado, ou não doméstico como aparelhos instalados em cabeleireiros, bares, restaurantes, hotéis, etc.
- A intervenção ou manipulação por serviços técnicos distintos aos oficiais da marca.
- Corrosão e/ou oxidação, tanto os causados pelo uso e desgaste normal do aparelho, como os acelerados por condições ambientais adversas.
- Uso de acessórios ou produtos consumíveis que não sejam originais da marca.

Também ficam excluídos da garantia:

- Componentes expostos ao desgaste pelo uso normal (candeeiros, artigos para calafetar, isolantes, tubos, sistemas de escoamento de águas, etc.) a partir do sexto mês, exceto defeito de origem.
- Componentes não eletromecânicos, estéticos, plásticos, vidros, rebatíveis, saboneteiras, prateleiras, grelhas, etc.
- Serviços de conservação, limpeza, desentupimentos, mudança da direção de abertura de portas, eliminação de corpos estranhos, obstruções, revisões de funcionamento ou recalibragens, etc.
- Produtos informáticos: Eliminação de vírus, restauração de programas por este motivo, ou a reinstalação do disco rígido por se ter apagado o seu conteúdo.

Thank you for selecting our quality appliance. Please be sure to read this user manual carefully before using. Any question, please contact the professional service for help.

IMPORTANT SAFEGUARDS

VERY IMPORTANT!

Please do not install or use your appliance before you have carefully read this manual. Please keep this instruction manual for an eventual product warranty and for future reference.

General Safety Instruction

- 1.The appliance is for indoor use only.
- 2.Do not use the unit on a socket under repairs or not installed properly.
- 3.Do not use the unit, follow these precautions:
 - A: Near to source of fire.
 - B: An area where oil is likely to splash.
 - C: An area exposed to direct sunlight.
 - D: An area where water is likely to splash.
 - E: Near a bath, a laundry, a shower or a swimming pool.
- 4.Never insert your fingers, rods into the air outlet. Take special care to warn children of these dangers.
- 5.Keep the unit upward while transport and storage, for the compressor locates properly.
- 6.Before cleaning the appliance, always turn off or disconnect the power supply.
- 7.When moving the appliance, always turn off and disconnect the power supply, and move it slowly.
- 8.To avoid the possibility of fire disaster, the appliance shall not be covered.
- 9.All the appliance sockets must comply with the local electric safety requirements. If necessary, please check it for

the requirements.

10.Children should be supervised to ensure that they do not play with the appliance.

11.If the supply cord is damaged, it must be replaced by the manufacturer, its service agent or similarly qualified persons in order to avoid a hazard.

12.This appliance can be used by children aged from 8 years and above and persons with reduced physical, sensory or mental capabilities or lack of experience and knowledge if they have been given supervision or instruction concerning use of the appliance in a safe way and understand the hazards involved. Children shall not play with the appliance. Cleaning and user maintenance shall not be made by children without supervision.

13.The appliance shall be installed in accordance with national wiring regulations.

14.Details of type and rating of fuses: T, 250V AC, 3.15A .

15. 15 Make sure that the back of the unit is at least 45 cm or more from a wall. Do not place the unit in front of curtains or drapes in case they fall against the back air intake.

Pipe-work shall be protected from physical damage and shall not be installed in an unventilated space

Compliance with national gas regulations shall be observed;

Mechanical connections made shall be accessible for maintenance purposes;

Warning: the appliance shall be stored in a well-ventilated area where the room size corresponds to the room area as specified for operation.

Regarding the detailed instructions for the precautions during user maintenance, thanks to refer to the section "CLEANING AND MAINTENANCE"

Regarding the dimensions of the space necessary for correct installation of the appliance including the minimum permissible distances to adjacent structures, thanks to refer to the section " Installation"

16.Contact authorized service technician for repair or maintenance of this unit.

17.Do not pull deform or modify the power supply cord , or immerse it in water . Pulling or misuse of the power supply cord can result in damage to the unit and cause electrical shock.

18.Compliance with national gas regulations shall be observed.

19.Keep ventilation openings clear of obstruction.

20.Any person who is involved with working on or breaking into a refrigerant circuit should hold a current valid certificate from an industry-accredited assessment authority, which authorizes their competence to handle refrigerants safely in accordance with an industry recognized assessment specification.

21.Servicing shall only be performed as recommended by the equipment manufacturer. Maintenance and repair requiring the assistance of other skilled personnel shall be carried out under the supervision of the person competent in the use of flammable refrigerants.

22.Do not operate or stop the unit by inserting or pulling out Die power plug, it may cause electric shock or fire due to heat generation.

23.Unplug the unit if strange sounds, smell, or smoke comes from it.

Notes:

- If any parts damage, please contact the dealer or a designated repair shop;
- In case of any damage, please turn off the air switch, disconnect the power supply, and contact the dealer or a designated repair shop;
- In any case, the power cord shall be firmly grounded;
- To avoid the possibility of danger, if power cord is dam-

aged, please turn off the air switch and disconnect the power supply. It must be replaced from the dealer or a designated repair shop.

Warning

- Do not use means to accelerate the defrosting process or to clean, other than those recommended by the manufacturer.
- The appliance shall be stored in a room without continuously operating ignition sources (for example: open flames, an operating gas appliance or an operating electric heater).
- Do not pierce or burn.
- Be aware the refrigerants may not contain an odour.
- Appliance shall be installed, operated and stored in a room with a floor area larger than 13 m².

Specific information regarding appliances with R290 refrigerant gas.

- Thoroughly read all of the warnings.
- When defrosting and cleaning the appliance, do not use any tools other than those recommended by the manufacturing company.
- The appliance must be placed in an area without any continuously sources of ignition (for example: open flames, gas or electrical appliances in operation).
- Do not puncture and do not burn.
- This appliance contains Y g (see rating label back of unit) of R290 refrigerant gas.
- R290 is a refrigerant gas that complies with the European directives on the environment. Do not puncture any part of the refrigerant circuit.
- If the appliance is installed, operated or stored in an unventilated area, the room must be designed to prevent to the accumulation of refrigerant leaks resulting in a risk of fire or explosion due to ignition of the refrigerant caused by electric heaters, stoves, or other sources of ignition.
- The appliance must be stored in such a way as to prevent

mechanical failure.

- Individuals who operate or work on the refrigerant circuit must have the appropriate certification issued by an accredited organization that ensures competence in handling refrigerants according to a specific evaluation recognized by associations in the industry.
- Repairs must be performed based on the recommendation from the manufacturing company. Maintenance and repairs that require the assistance of other qualified personnel must be performed under the supervision of an individual specified in the use of flammable refrigerants.
- Ducts connected to an appliance shall not contain a potential ignition source.



Caution, risk of fire



Read the instructions.



Warning; Risk of fire / flammable materials



Operator's manual; operating instructions.



Service indicator; read technical manual

INSTRUCTIONS FOR REPAIRING APPLIANCES CONTAINING R290

1 GENERAL INSTRUCTIONS

1.1 Checks to the area

Prior to beginning work on systems containing flammable refrigerants, safety checks are necessary to ensure that the risk of ignition is minimised. For repair to the refrigerating system, the following precautions shall be complied with prior to conducting work on the system.

1.2 Work procedure

Work shall be undertaken under a controlled procedure so as to minimise the risk of a flammable gas or vapour being present while the work is being performed.

1.3 General work area

All maintenance staff and others working in the local area shall be instructed on the nature of work being carried out. Work in confined spaces shall be avoided. The area around the workspace shall be sectioned off. Ensure that the conditions within the area have been made safe by control of flammable material.

1.4 Checking for presence of refrigerant

The area shall be checked with an appropriate refrigerant detector prior to and during work, to ensure the technician is aware of potentially flammable atmospheres. Ensure that the leak detection equipment being used is suitable for use with flammable refrigerants, i.e. nonsparking, adequately sealed or intrinsically safe.

1.5 Presence of fire extinguisher

If any hot work is to be conducted on the refrigeration equipment or any associated parts, appropriate fire extinguishing equipment shall be available to hand. Have a dry powder or CO₂ fire extinguisher adjacent to the charging area.

1.6 No ignition sources

No person carrying out work in relation to a refrigeration system which involves exposing any pipe work that contains or has contained flammable refrigerant shall use any sources of ignition in such a manner that it may lead to the risk of fire or explosion. All possible ignition sources, including cigarette smoking, should be kept sufficiently far away from the site of installation, repairing, removing and disposal, during which flammable refrigerant can possibly be released to the surrounding space. Prior to work taking place, the area around the equipment is to be surveyed to make sure that there are no flammable hazards or ignition risks. "No Smoking" signs shall be displayed.

1.7 Ventilated area

Ensure that the area is in the open or that it is adequately ventilated before breaking into the system or conducting any hot work. A degree of ventilation shall continue during the period that the work is carried out. The ventilation should safely disperse any released refrigerant and preferably expel it externally into the atmosphere.

1.8 Checks to the refrigeration equipment

Where electrical components are being changed, they shall be fit for the purpose and to the correct specification. At all times the manufacturer's maintenance and service guidelines shall be followed. If in doubt consult the manufacturer's technical department for assistance. The following checks shall be applied to installations using flammable refrigerants: the charge size is in accordance with the room size within which the refrigerant containing parts are installed; the ventilation machinery and outlets are operating adequately and are not obstructed; if an indirect refrigerating circuit is being used, the secondary circuit shall be checked for the presence of refrigerant; marking to the equipment continues to be visible and legible. Markings

and signs that are illegible shall be corrected; refrigeration pipe or components are installed in a position where they are unlikely to be exposed to any substance which may corrode refrigerant containing components, unless the components are constructed of materials which are inherently resistant to being corroded or are suitably protected against being so corroded.

1.9 Checks to electrical devices

Repair and maintenance to electrical components shall include initial safety checks and component inspection procedures. If a fault exists that could compromise safety, then no electrical supply shall be connected to the circuit until it is satisfactorily dealt with. If the fault cannot be corrected immediately but it is necessary to continue operation, an adequate temporary solution shall be used. This shall be reported to the owner of the equipment so all parties are advised.

Initial safety checks shall include: that capacitors are discharged: this shall be done in a safe manner to avoid possibility of sparking; that there no live electrical components and wiring are exposed while charging, recovering or purging the system; that there is continuity of earth bonding.

2 REPAIRS TO SEALED COMPONENTS

2.1 During repairs to sealed components, all electrical supplies shall be disconnected from the equipment being worked upon prior to any removal of sealed covers, etc. If it is absolutely necessary to have an electrical supply to equipment during servicing, then a permanently operating form of leak detection shall be located at the most critical point to warn of a potentially hazardous situation.

2.2 Particular attention shall be paid to the following to ensure that by working on electrical components, the casing is not altered in such a way that the level of protection is

affected.

This shall include damage to cables, excessive number of connections, terminals not made to original specification, damage to seals, incorrect fitting of glands, etc. Ensure that apparatus is mounted securely. Ensure that seals or sealing materials have not degraded such that they no longer serve the purpose of preventing the ingress of flammable atmospheres. Replacement parts shall be in accordance with the manufacturer's specifications.

NOTE: The use of silicon sealant may inhibit the effectiveness of some types of leak detection equipment. Intrinsically safe components do not have to be isolated prior to working on them.

3 REPAIR TO INTRINSICALLY SAFE COMPONENTS

Do not apply any permanent inductive or capacitance loads to the circuit without ensuring that this will not exceed the permissible voltage and current permitted for the equipment in use.

Intrinsically safe components are the only types that can be worked on while live in the presence of a flammable atmosphere. The test apparatus shall be at the correct rating. Replace components only with parts specified by the manufacturer. Other parts may result in the ignition of refrigerant in the atmosphere from a leak.

4 CABLING

Check that cabling will not be subject to wear, corrosion, excessive pressure, vibration, sharp edges or any other adverse environmental effects. The check shall also take into account the effects of aging or continual vibration from sources such as compressors or fans.

5 DETECTION OF FLAMMABLE REFRIGERANTS

Under no circumstances shall potential sources of ignition be used in the searching for or detection of refrigerant leaks. A halide torch (or any other detector using a naked flame) shall not be used.

6 LEAK DETECTION METHODS

The following leak detection methods are deemed acceptable for systems containing flammable refrigerants. Electronic leak detectors shall be used to detect flammable refrigerants, but the sensitivity may not be adequate, or may need recalibration. (Detection equipment shall be calibrated in a refrigerant-free area.) Ensure that the detector is not a potential source of

ignition and is suitable for the refrigerant used. Leak detection equipment shall be set at a percentage of the LFL of the refrigerant and shall be calibrated to the refrigerant employed and the appropriate percentage of gas (25 % maximum) is confirmed. Leak detection fluids are suitable for use with most refrigerants but the use of detergents containing chlorine shall be avoided as the chlorine may react with the refrigerant and corrode the copper pipe-work. If a leak is suspected, all naked flames shall be removed/extinguished. If a leakage of refrigerant is found which requires brazing, all of the refrigerant shall be recovered from the system, or isolated (by means of shut off valves) in a part of the system remote from the leak. Oxygen free nitrogen (OFN) shall then be purged through the system both before and during the brazing process.

7 REMOVAL AND EVACUATION

When breaking into the refrigerant circuit to make repairs – or for any other purpose – conventional procedures shall be used. However, it is important that best practice is followed since flammability is a consideration. The following

procedure shall be adhered to: remove refrigerant; purge the circuit with inert gas; evacuate; purge again with inert gas; open the circuit by cutting or brazing. The refrigerant charge shall be recovered into the correct recovery cylinders. The system shall be “flushed” with OFN to render the unit safe. This process may need to be repeated several times. Compressed air or oxygen shall not be used for this task. Flushing shall be achieved by breaking the vacuum in the system with OFN and continuing to fill until the working pressure is achieved, then venting to atmosphere, and finally pulling down to a vacuum. This process shall be repeated until no refrigerant is within the system. When the final OFN charge is used, the system shall be vented down to atmospheric pressure to enable work to take place. This operation is absolutely vital if brazing operations on the pipework are to take place.

Ensure that the outlet for the vacuum pump is not close to any ignition sources and there is ventilation available.

8 CHARGING PROCEDURES

In addition to conventional charging procedures, the following requirements shall be followed.

- Ensure that contamination of different refrigerants does not occur when using charging equipment. Hoses or lines shall be as short as possible to minimise the amount of refrigerant contained in them.
- Cylinders shall be kept upright.
- Ensure that the refrigeration system is earthed prior to charging the system with refrigerant.
- Label the system when charging is complete (if not already).
- Extreme care shall be taken not to overfill the refrigeration system.

Prior to recharging the system it shall be pressure tested

with OFN. The system shall be leak tested on completion of charging but prior to commissioning. A follow up leak test shall be carried out prior to leaving the site.

9 DECOMMISSIONING

Before carrying out this procedure, it is essential that the technician is completely familiar with the equipment and all its detail. It is recommended good practice that all refrigerants are recovered safely. Prior to the task being carried out, an oil and refrigerant sample shall be taken in case analysis is required prior to re-use of reclaimed refrigerant. It is essential that electrical power is available before the task is commenced.

- a) Become familiar with the equipment and its operation.
- b) Isolate system electrically.
- c) Before attempting the procedure ensure that :mechanical handling equipment is available, if required, for handling refrigerant cylinders; all personal protective equipment is available and being used correctly; the recovery process is supervised at all times by a competent person; recovery equipment and cylinders conform to the appropriate standards.
- d) Pump down refrigerant system,if possible.
- e) If a vacuum is not possible, make a manifold so that refrigerant can be removed from various parts of the system.
- f) Make sure that cylinder is situated on the scales before recovery takes place.
- g) Start the recovery machine and operate in accordance with manufacturer's instructions.
- h) Do not overfill cylinders. (No more than 80 % volume liquid charge).
- i) Do not exceed the maximum working pressure of the cylinder,even temporarily.

j) When the cylinders have been filled correctly and the process completed, make sure that the cylinders and the equipment are removed from site promptly and all isolation valves on the equipment are closed off.

k) Recovered refrigerant shall not be charged into another refrigeration system

unless it has been cleaned and checked.

10 LABELLING

Equipment shall be labelled stating that it has been de-commissioned and emptied of refrigerant. The label shall be dated and signed.

Ensure that there are labels on the equipment stating the equipment contains flammable refrigerant.

11 RECOVERY

When removing refrigerant from a system, either for servicing or decommissioning, it is recommended good practice that all refrigerants are removed safely. When transferring refrigerant into cylinders, ensure that only appropriate refrigerant recovery cylinders are employed. Ensure that the correct number of cylinders for holding the total system charge are available. All cylinders to be used are designated for the recovered refrigerant and labelled for that refrigerant (i.e. special cylinders for the recovery of refrigerant). Cylinders shall be complete with pressure relief valve and associated shut-off valves in good working order. Empty recovery cylinders are evacuated and, if possible, cooled before recovery occurs.

The recovery equipment shall be in good working order with a set of instructions concerning the equipment that is at hand and shall be suitable for the recovery of flammable refrigerants. In addition, a set of calibrated weighing scales shall be available and in good working order. Hoses shall be complete with leak-free disconnect couplings and in

good condition. Before using the recovery machine, check that it is in satisfactory working order, has been properly maintained and that any associated electrical components are sealed to prevent ignition in the event of a refrigerant release. Consult manufacturer if in doubt.

The recovered refrigerant shall be returned to the refrigerant supplier in the correct recovery cylinder, and the relevant Waste Transfer Note arranged. Do not mix refrigerants in recovery units and especially not in cylinders.

If compressors or compressor oils are to be removed, ensure that they have been evacuated to an acceptable level to make certain that flammable refrigerant does not remain within the lubricant. The evacuation process shall be carried out prior to returning the compressor to the suppliers. Only electric heating to the compressor body shall be employed to accelerate this process. When oil is drained from a system, it shall be carried out safely.

COMPETENCE OF SERVICE PERSONNEL

General

Special training additional to usual refrigerating equipment repair procedures is required when equipment with flammable refrigerants is affected.

In many countries, this training is carried out by national training organisations that are accredited to teach the relevant national competency standards that may be set in legislation.

The achieved competence should be documented by a certificate.

Training

The training should include the substance of the following:
Information about the explosion potential of flammable refrigerants to show that flammables may be dangerous

when handled without care.

Information about potential ignition sources, especially those that are not obvious, such as lighters, light switches, vacuum cleaners, electric heaters.

Information about the different safety concepts:

Unventilated – (see Clause GG.2) Safety of the appliance does not depend on ventilation of the housing. Switching off the appliance or opening of the housing has no significant effect on the safety. Nevertheless, it is possible that leaking refrigerant may accumulate inside the enclosure and flammable atmosphere will be released when the enclosure is opened.

Ventilated enclosure – (see Clause GG.4) Safety of the appliance depends on ventilation of the housing. Switching off the appliance or opening of the enclosure has a significant effect on the safety. Care should be taken to ensure a sufficient ventilation before.

Ventilated room – (see Clause GG.5) Safety of the appliance depends on the ventilation of the room. Switching off the appliance or opening of the housing has no significant effect on the safety. The ventilation of the room shall not be switched off during repair procedures.

Information about the concept of sealed components and sealed enclosures

according to IEC 60079-15:2010.

Information about the correct working procedures:

a) Commissioning

- Ensure that the floor area is sufficient for the refrigerant charge or that the ventilation duct is assembled in a correct manner.
- Connect the pipes and carry out a leak test before charging with refrigerant.
- Check safety equipment before putting into service.

b) Maintenance

- Portable equipment shall be repaired outside or in a workshop specially equipped for servicing units with flammable refrigerants.
- Ensure sufficient ventilation at the repair place.
- Be aware that malfunction of the equipment may be caused by refrigerant loss and a refrigerant leak is possible.
- Discharge capacitors in a way that won't cause any spark. The standard procedure to short circuit the capacitor terminals usually creates sparks.
- Reassemble sealed enclosures accurately. If seals are worn, replace them.
- Check safety equipment before putting into service.

c) Repair

- Portable equipment shall be repaired outside or in a workshop specially equipped for servicing units with flammable refrigerants.
- Ensure sufficient ventilation at the repair place.
- Be aware that malfunction of the equipment may be caused by refrigerant loss and a refrigerant leak is possible.
- Discharge capacitors in a way that won't cause any spark.
- When brazing is required, the following procedures shall be carried out in the right order:
- Remove the refrigerant. If the recovery is not required by national regulations, drain the refrigerant to the outside. Take care that the drained refrigerant will not cause any danger. In doubt, one person should guard the outlet. Take special care that drained refrigerant will not float back into the building.
- Evacuate the refrigerant circuit.

- Purge the refrigerant circuit with nitrogen for 5 min.
- Evacuate again.
- Remove parts to be replaced by cutting, not by flame.
- Purge the braze point with nitrogen during the brazing procedure.
- Carry out a leak test before charging with refrigerant.
- Reassemble sealed enclosures accurately. If seals are worn, replace them.
- Check safety equipment before putting into service.

d) Decommissioning

- If the safety is affected when the equipment is putted out of service, the refrigerant charge shall be removed before decommissioning.
- Ensure sufficient ventilation at the equipment location.
- Be aware that malfunction of the equipment may be caused by refrigerant loss and a refrigerant leak is possible.
- Discharge capacitors in a way that won't cause any spark.
- Remove the refrigerant. If the recovery is not required by national regulations, drain the refrigerant to the outside. Take care that the drained refrigerant will not cause any danger. In doubt, one person should guard the outlet. Take special care that drained refrigerant will not float back into the building.
- Evacuate the refrigerant circuit.
- Purge the refrigerant circuit with nitrogen for 5 min.
- Evacuate again.
- Fill with nitrogen up to atmospheric pressure.
- Put a label on the equipment that the refrigerant is removed.

e) Disposal

- Ensure sufficient ventilation at the working place.
- Remove the refrigerant. If the recovery is not required by national regulations, drain the refrigerant to the outside. Take care that the drained refrigerant will not cause any danger. In doubt, one person should guard the outlet. Take special care that drained refrigerant will not float back into the building.
- Evacuate the refrigerant circuit.
- Purge the refrigerant circuit with nitrogen for 5 min.
- Evacuate again.
- Cut out the compressor and drain the oil.

Transportation, marking and storage for units that employ flammable refrigerants

Transport of equipment containing flammable refrigerants

Attention is drawn to the fact that additional transportation regulations may exist with respect to equipment containing flammable gas. The maximum number of pieces of equipment or the configuration of the equipment, permitted to be transported together will be determined by the applicable transport regulations.

Marking of equipment using signs

Signs for similar appliances used in a work area generally are addressed by local regulations and give the minimum requirements for the provision of safety and/or health signs for a work location.

All required signs are to be maintained and employers should ensure that employees receive suitable and sufficient instruction and training on the meaning of appropriate safety signs and the actions that need to be taken in connection with these signs.

The effectiveness of signs should not be diminished by too

many signs being placed together.

Any pictograms used should be as simple as possible and contain only essential details.

Disposal of equipment using flammable refrigerants

See national regulations.

Storage of equipment/appliances

The storage of equipment should be in accordance with the manufacturer's instructions.

Storage of packed (unsold) equipment

Storage package protection should be constructed such that mechanical damage to the equipment inside the package will not cause a leak of the refrigerant charge.

The maximum number of pieces of equipment permitted to be stored together will be determined by local regulations.

- Disconnect the appliance from its power source during service and when replacing parts and cleaning.
- Please note: Check the nameplate for the type of refrigerant gas used in your appliance.
- Specific information regarding appliances with refrigerant gas. The appliance is recommended not to pierce the cooling circuit of the machine. At the end of its useful life, deliver the appliance to a special waste collection centre for disposal. GWP (Global Warming Potential): R410A: 2088, R134a: 1430, R290: 3, R32: 675.
- Do not use this unit for functions other than those described in this instruction manual.
- Make sure the plug is plugged firmly and completely into the outlet. It can result in the risk of electric shock or

fire.

- Do not plug other appliances into the same outlet, it can result in the risk of electric shock.
- Do not disassemble or modify the appliance or the power cord, it can result in the risk of electric shock or fire. All other services should be referred to a qualified technician.
- Do not place the power cord or appliance near a heater, radiator, or other heat source. It can result in the risk of electric shock or fire.
- This unit is equipped with a cord that has a earthed wire connected to an earthed pin or grounding tab. The plug must be plugged into a socket that is properly installed and earthed. Do not under any circumstances cut or remove the earthed pin or grounding tab from this plug.
- The unit should be used or store in such a way that it is protected from moisture e.g. condensation, splashed water, etc. Unplug unit immediately if this occurs.
- Always transport your appliance in a vertical position and place on a stable, level surface during use. If the unit is transported laying on its side it should be stood up and left unplugged for 6 hours.
- Always use the switch on the control panel or remote controller to turn the unit off, and do not start or stop operation by plugging in or unplugging the power cord. It can result in the risk of electric shock.
- Do not touch the buttons on the control panel with your wet and damp fingers.
- Do not use hazardous chemicals to clean or come into contact with the unit. To prevent damage to the surface finish, use only a soft cloth to clean the appliance. Do not use wax, thinner, or a strong detergent. Do not use the unit in the presence of inflammable substance or vapour such as alcohol, insecticides, gasoline, etc.

- If the appliance is making unusual sounds or is emitting smoke or an unusual odor, unplug it immediately.
- Do not clean the unit with water. Water can enter the unit and damage the insulation, creating a shock hazard. If water enters the unit, unplug it immediately and contact Customer Service.
- Utilize two or more people to lift and install the unit.
- Always grasp the plug when plugging in or unplugging the appliance. Never unplug by pulling on the cord. It can result in the risk of electrical shock and damage.
- Install the appliance on a sturdy, level floor capable of supporting up to 110lbs(50kg). Installation on a weak or unlevel floor can result in the risk of property damage and personal injury.
- The appliance is compliant with the RE Directive (2014/53/EU).

According to the EN standard:

This appliance can be used by children aged from 8 years and above and persons with reduced physical, sensory or mental capabilities or lack of experience and knowledge if they have been given supervision or instruction concerning use of the appliance in a safe way and understand the hazards involved.

- Children shall not play with the appliance.
- Cleaning and user maintenance shall not be made by children without supervision.
- If the supply cord is damaged, it must be replaced by the manufacturer, its service agent or a similarly qualified person in order to avoid a hazard.
- The appliance shall be installed in accordance with national wiring regulations.
- When the fuse is blown/circuit breaker is tripped, check the house fuse/circuit breaker box and replace fuse or

reset breaker.

ELECTRICAL CONNECTIONS

Before plugging the appliance into the mains socket, check that:

The mains power supply corresponds to the value indicated on the rating plate on the back of the appliance.

The power socket and electrical circuit are adequate for the appliance.

The mains socket matches the plug. If this is not the case, have the plug replaced.

The mains socket is adequately earthed. Failure to follow these important safety instructions absolves the manufacturer of all

DESCRIPTION

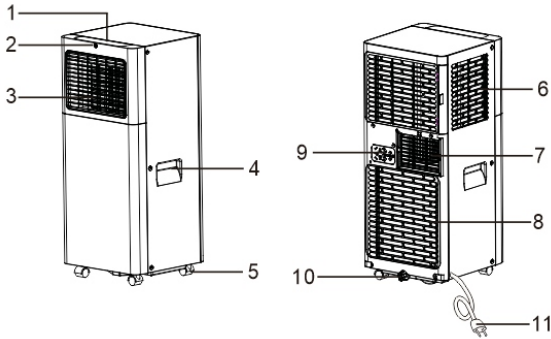

<ul style="list-style-type: none"> 1. Control panel 2. Remote control receiver 3. Deflector 4. Handle (both sides) 5. Castors 6. Intake grille 	<ul style="list-style-type: none"> 7. Air outlet grille 8. Intake grille 9. Plug fixer 10. Condenser drain 11. Power cable
--	---

ACCESSORIES

PARTS	PARTS NAME	QUANTITY
	Exhaust hose Hose outlet Hose inlet	1 SET
	Window slider kit	1 SET
	Remote Control Batteries (Two AAA 1.5V)	1 SET
	Drain Hose	1 SET

Note: All the illustrations in this manual are for explanatory purposes only. Your appliance may be slightly different.

Be sure all accessories are removed from the packing before use.

INSTALLATION INSTRUCTIONS

EXHAUSTING HOT AIR

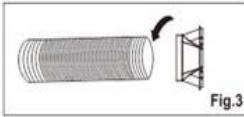
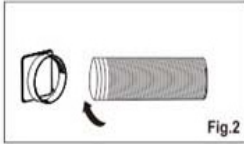
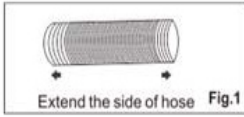

In the Cool Mode the appliance must be placed close to a window or opening so that the warm exhaust air can be ducted outside.

First position unit on a flat floor and make sure there's a minimum of 18" (45cm) clearance around the unit, and is within the vicinity of a single circuit outlet power source.

1. Extend either side of the hose (Fig.1) and screw the hose inlet (Fig.2).
2. Extend the other side of the hose and screw it to the hose outlet (Fig.3).
3. Install the hose inlet into the unit (Fig.4).
4. Affix the hose outlet into the window slider kit and seal. (Fig.5 &6).

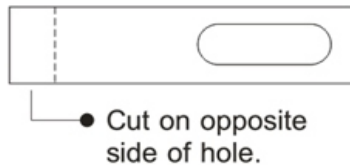
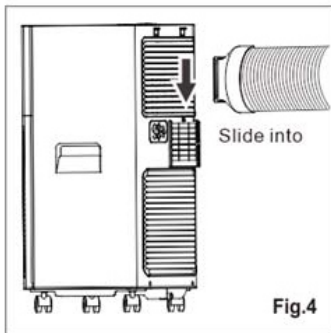

Your window slider kit has been designed to fit most standard vertical and horizontal window applications, however, it may be necessary for you to modify some aspects of the installation procedures for certain types of windows. The window slider kit can be fastened with screws.

NOTE: If the window opening is less than the minimum length of the window slider kit, cut the end without the hold in it short enough to fit in the window opening. Never cut out the hole in window slider kit.

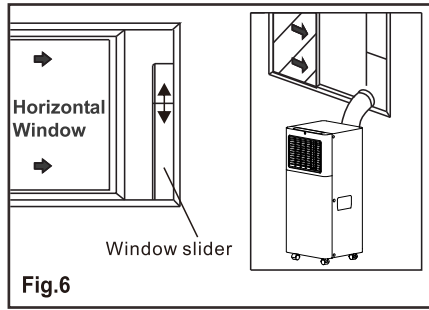
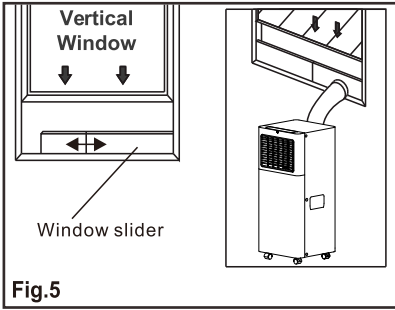

WINDOW SLIDER KIT INSTALLATION

1: Parts:

- A) Panel
- B) Panel with one hole
- C) Screw to lock window kit in place

2: Assembly:

Slide Panel B into Panel A and size

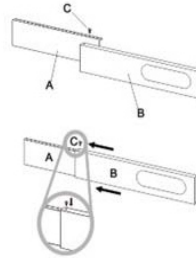

to window width. Windows sizes vary. When sizing the window width, be sure that the window kit assembly is free from gaps from gaps and/or air pockets when taking measurements.

3: Lock the screw into the holes that correspond.

With the width that your window requires to ensure that there are no gaps or air pockets in the window kit assembly after installation.

LOCATION

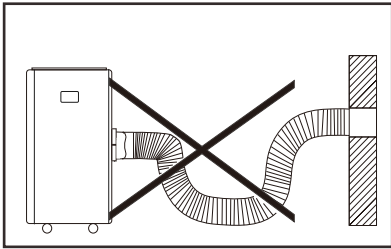
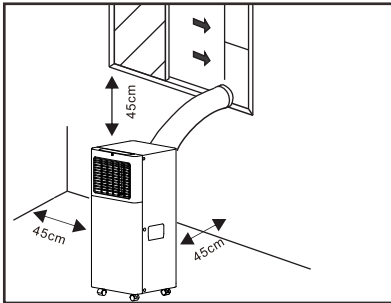

- The unit should be placed on a firm foundation to minimize noise and vibration. For safe and secure
- positioning, place the unit on a smooth, level floor strong enough to support the unit.
- The unit has casters to aid placement, but it should only be rolled on smooth, flat surfaces. Use caution
- when rolling on carpeted surfaces. Use caution and Protect floors when rolling over wood floors. Do not attempt to roll the unit over objects.
- The unit must be placed within reach of a properly rated grounded socket.
- Never place any obstacles around the air inlet or outlet of the unit.
- Allow at least 18" (45cm) of around and above space away from the wall for efficient working.
- The hose can be extended, but it is the best to keep the length to minimum required. Also make sure that the hose does not have any sharp bends or sags.

DESCRIPTION OF THE DISPLAY SCREEN

The control panel is on the top of the appliance, enables you to manage part functions without remote controller, but to fully exploit its potential, you must use the remote controller.

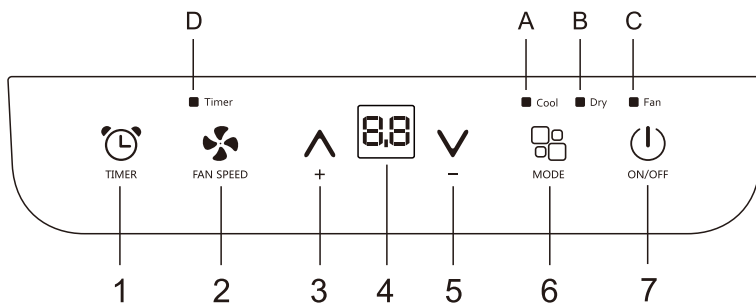



- | | |
|-------------------|---------------------|
| 1.Timer button | A.Cool symbol |
| 2.Fan button | B.Dehumidify symbol |
| 3.Increase button | C.Fan symbol |
| 4.Display screen | D.Timer symbol |
| 5.Decrease button | |
| 6.Mode button | |
| 7.ON/OFF button | |

TURNING THE APPLIANCE ON



Plug into the mains socket, then the appliance is standby.



Press the  button to make the appliance turn on. The last function active when it was turned off will appear.

✓ Never turn the air conditioner off by unplugging from the mains. Always press the button , then wait for a few minutes before unplugging. This allows the appliance to perform a cycle of checks to verify operation.

COOL mode



Ideal for hot muggy weather when you need to cooling and dehumidify the room.
To set this mode correctly:



- Press the “” button a number of times until the “Cool” symbol light appears.
- Select the target temperature 18°C-32°C(64°F -90°F) by pressing the “^” or “v” button until the corresponding value is displayed.
- Select the required fan speed by pressing the “” button. Different fan speed have different function.

F2 HIGH To achieved the temperature as fast as possible.
F1 LOW Run of the low noise.

The most suitable temperature for the room during the summer varies from 24°C to 27°C. You are recommended, however, not to set a temperature much below the outdoor temperature. This will cause unnecessary power consumption.

FAN mode

When using the appliance in this mode, the air hose does not need to be attached.
To set this mode correctly:

- Press the “” button a number of times until the “ Fan ” symbol appears.
 - Select the required fan speed by pressing the “” button.
 - Two speeds are available: High/Low
 - If appear “ F2 ”symbol standard for high speed fan, and “ F1 ” stand for low speed fan.
- As the figure below:



High



Low



DRY mode



Ideal to reduce room humidity (spring and autumn, damp rooms rainy periods, etc).

Before using the dry mode, the appliance should be prepared in the same way as for cool mode, with the air exhaust hose attached to enable the moisture to be discharged outside.

To set this mode correctly:



- Press the  button a number of times until the "Dry" symbol light appears, the screen will appear  ;
In this mode, fan speed is selected automatically by the appliance.

SETTING THE TIMER

This timer can be used to delay the appliance start up or shutdown, this avoids wasting electricity by optimizing operating periods.

Programming start-up



- Turn on the appliance, choose the mode you want, for example Dehumidify mode, high fan speed. Turn off the appliance.

- Press the  button, the screen starts to flash, press the " / "" to adjust the set time from 0.5-24 hours.

- In 5 seconds without the operation, the timer start function, then the "Timer" symbol lights.

- Press the  button again to cancel the Timer, and the "Timer" symbol disappear.



Programming shut down

- When the appliance is running, press the  button, the screen starts to flash. - Press the " / "" to adjust the set time from 0.5-24 hours.

- In 5 seconds without the operation, the timer start function, then the "Timer" symbol lights.

- Press the  button again to cancel the Timer, and the "Timer" symbol disappear.

Switch the unit of temperature

When the appliance is running, hold on " / "" button together 3 seconds by the same time, then you can change the unit of temperature.

For example:

Before change, in cool mode, the screen display like fig1.

After change, in cool mode, the screen display like fig2.





Fig.1



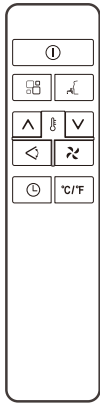









Fig.2

SELF-DIAGNOSIS

The appliance has a self diagnosis system to identify a number of malfunctions. Error messages are displayed on the appliance display.

IF IS DISPLAYED	WHAT SHOULD I DO?
 PROBE FAILURE (sensor damaged)	If this is displayed, contact your local authorize service centre.
 FULL TANK (safety tank full)	Empty the internal safety tank, following the instructions in the "End of season operations" paragraph.

Remote Control

		ON/OFF BUTTON		FAN SPEED BUTTON
		INCREASE BUTTON		MODE BUTTON
		DECREASE BUTTON		SWING BUTTON
		TIMER BUTTON		SLEEP BUTTON
		UNIT SWITCH BUTTON		

NOTE: This serial model have no auto swing function.

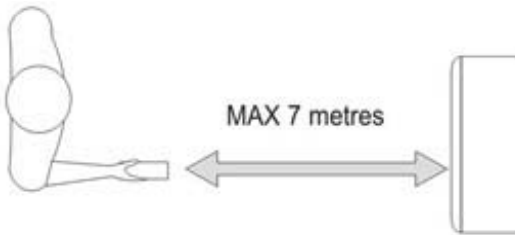

- Point the remote control at the receiver on the appliance.
- The remote control must be no more than 7 meters away from the appliance (without obstacles between the remote control and the receiver).
- The remote control must be handled with extreme care. Do not drop it or expose it to direct sunlight or sources of heat. If the remote control do not work, please try to take out the battery, and put it back again.

INSERTING OR REPLACING THE BATTERIES



- Remove the cover on the rear of the remote control;
- Insert two “AAA” 1.5V batteries in the correct position (see instructions inside the battery compartment);

NOTE:





- If the remote control unit is replaced or disposed of, the batteries must be removed and discarded in accordance with current legislation as they are harmful to the environment.
- Do not mix old and new batteries. Do not mix alkaline, standard (carbon-zinc) or rechargeable (nickel-cadmium) batteries.
- Do not dispose of batteries in fire. Batteries may explode or leak.
- If the remote control is not be used for a certain length of time, remove the batteries.

COOL mode



Ideal for hot muggy weather when you need to cooling and dehumidify the room.

To set this mode correctly:

- Press the "" button a number of times until the "Cool" symbol light appears.
- Select the target temperature 18°C-32°C (64°F-90°F) by pressing the "" / "" button until the corresponding value is displayed.
- Select the required fan speed by pressing the "" button. Different fan speed have different function.



F2 HIGH
F1 LOW

To achieved the temperature as fast as possible.
Run of the low noise.

The most suitable temperature for the room during the summer varies from 24°C to 27°C (75°F to 81°F). You are recommended, however, not to set a temperature much below the outdoor temperature. The fan speed difference is more noticeable when the appliance is under FAN mode but may not be noticeable under COOL mode.

FAN mode

When using the appliance in this mode, the air hose does not need to be attached.

- Press the "" button a number of times until the "Fan" symbol light appears.
- Select the required fan speed by pressing the "" button.
- Two speeds are available: High/Low

The screen display " F1 " as high speed, " F2" as low speed.
As the figure below:



High



Low

DRY mode

Ideal to reduce room humidity (spring and autumn, damp rooms rainy periods, etc).
In dry mode, the appliance should be prepared in the same way as for cool mode, with the air exhaust hose attached to enable the moisture to be discharged outside.

To set this mode correctly:

- Press the "  " button a number of times until the "Dry" symbol light appears, the screen will appear " dh "



In this mode, fan speed is selected automatically by the appliance and default low speed fan.

SWING function

Notes: This serial unit have no auto swing function

SLEEP function

This function is useful for the night as it gradually reduces operation of the appliance.
To set this function correctly:

- Select the cool mode as described above.
- Press the "  " button.

The appliance operates in the previously selected mode.
When you choose the sleep function, the screen will reduce the brightness, and the fan speed is low.

The SLEEP function maintains the room at optimum temperature without excessive fluctuations in either temperature or humidity with silent operation. Fan speed is always at Low, while

room temperature and humidity vary gradually to ensure the most comfortable.

When in COOL mode, the selected temperature will increase by 1°C (1°F) per hour in a 2 hour period. This new temperature will be maintained for the next 6 hours. Then the appliance turn it off.

The SLEEP function can be canceled at any time during operation by pressing the "Sleep", "Mode" or "fan speed" button.

In DRY mode, SLEEP function is still available.

SETTING THE TIMER

- This timer can be used to delay the appliance startup or shutdown, this avoids wasting electricity by optimising operating periods.

* Programming start up

- Turn on the appliance, choose the mode you want, for example Dehumidify mode, high fan speed.

Turn off the appliance.

- Press the "⌚" button, the screen starts to flash, press the "▲" / "▼" to adjust the set time from 0.5-24 hours.
- In 5 seconds without the operation, the timer start function, then the "Timer" symbol lights.
- Press the "⌚" button again to cancel the Timer, and the "Timer" symbol disappear.

* Programming shut down

- When the appliance is running, press the "⌚" button, the screen starts to flash.
- press the "▲" / "▼" to adjust the set time from 0.5-24 hours.
- In 5 seconds without the operation, the timer start function, then the "Timer" symbol lights.
- Press the "⌚" button again to cancel the Timer, and the "Timer" symbol disappear.

SWITCH THE UNIT OF TEMPERATURE

When the appliance is running, press the °C/°F button, then you can change the unit of temperature.

For example:

Before change, in cool mode, the screen display like fig 1.

After change, in cool mode, the screen display like fig 2.



Fig 1

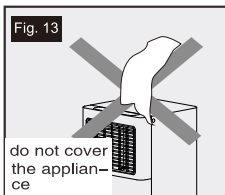
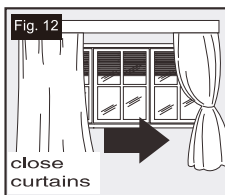
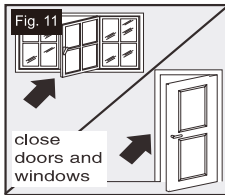

Fig 2

TIPS FOR CORRECT USE

To get the best from your appliance, follow these recommendations:

- Close the windows and doors in the room to be air conditioned (fig.11).
- When installing the appliance semi-permanently, you should leave a door slightly open (as little as 1 cm) to guarantee correct ventilation;
- Protect the room from direct exposure to the sun by partially closing curtains and/or blinds to make the appliance much more economical to run (fig. 12);
- Never rest objects of any kind on the appliance; (fig. 13)
- Do not block the air inlet or outlet of the appliance. Reduced air flow will result in poor performance and could damage the unit.
- Make sure there are no heat sources in the room;
- Never use the appliance in very damp rooms (laundries for example).
- Never use the appliance outdoors.
- Make sure the appliance is standing on a level surface. If necessary, place the castor locks under the front wheels.



WATER DRAINAGE METHOD

When there is excess water condensation inside the unit, the appliance stops running and shows " **Ft** " (FULL TANK as mentioned in SELF-DIAGNOSIE). This indicates that the water condensation needs to be drained using the following procedures:

Manual Draining(fig.14)

Water may need to be drained in high humidity areas

1. Unplug the unit from power source.
2. Place a drain pan under the lower drain plug. See diagram.
3. Remove the lower drain plug.
4. Water will drain out and collect in the drain pan (maybe not supplied).
5. After the water is drained, replace the lower drain plug firmly.
6. Turn on the unit.

Continuous Draining(fig.15)

1. Unplug the unit from the power source.
2. Remove the drain plug. While doing this operation some residual water may spill so please have a pan(not supply) to collect the water.
3. Connect the drain hose (1/2" or 12.7mm, maybe not supplied). See diagram.
4. The water can be continuously drained through the hose into a floor drain or bucket.
5. Turn on the unit.

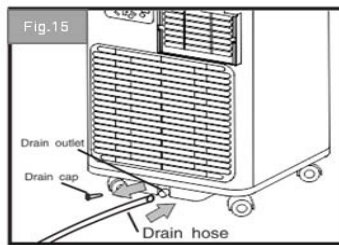
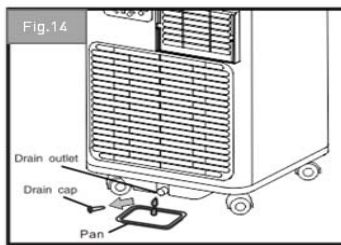

NOTE:

Please be sure that the height of and section of the drain hose should not be higher than that of the drain outlet, or the water tank may not be drained. (fig.16 and fig.17)

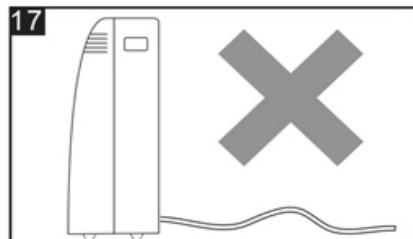
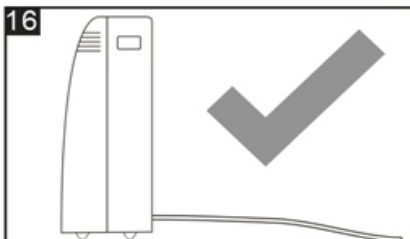

CLEANING AND MAINTENANCE

Before cleaning or maintenance, turn the appliance off by pressing the  button on the control panel or remote control, wait for a few minutes then unplug from the mains socket.

CLEANING THE CABINET

You should clean the appliance with a slightly damp cloth then dry with a dry cloth.

- Never wash the appliance with water. It could be dangerous.
- Never use petrol, alcohol or solvents to clean the appliance.
- Never spray insecticide liquids or similar.
-

CLEANING THE AIR FILTERS

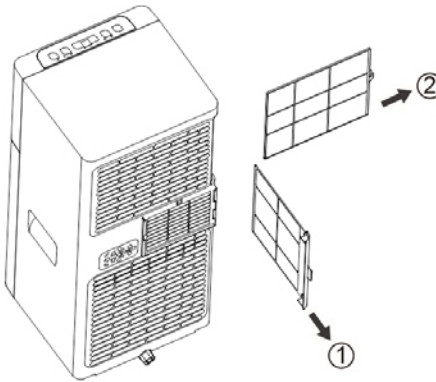

To keep your appliance working efficiently, you should clean the filter every week of operation. The evaporator filter can take out like fig.

To avoid possible cuts, avoid contacting the metal parts of the appliance when removing or re-installing the filter. It can result in the risk of personal injury.

Use a vacuum cleaner to remove dust accumulations from the filter. If it is very dirty, immerse in warm water and rinse a number of times. The water should never be hotter than 40°C (104°F). After washing, leave the filter to dry then attach the intake grille to the appliance.

START - END OF SEASON OPERATIONS

START OF SEASON CHECKS

Make sure the power cable and plug are undamaged and the earth system is efficient.
Follow the installation instructions precisely.

END OF SEASON OPERATIONS

To empty the internal circuit completely of water, remove the cap.
Run off all water left into a basin. When all the water has been drained, put the cap back in place.
Clean the filter and dry thoroughly before putting back.

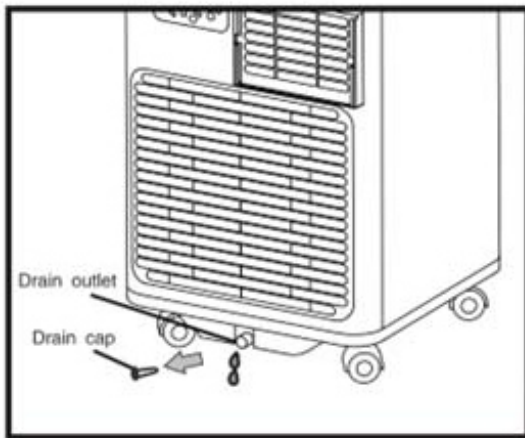

Strictest operation environment:

Cooling mode: 18°C a 35°C (64°F a 95°F) , , 30%RH~90%RH

TROUBLESHOOTING

PROBLEM	CAUSE	SOLUTION
THE APPLIANCE DOES NOT COME ON	<ul style="list-style-type: none"> ● THERE IS NO CURRENT ● IT IS NOT PLUGGED INTO THE MAINS ● THE INTERNAL SAFETY DEVICE HAS TRIPPED 	<ul style="list-style-type: none"> ● Wait ● Plug into the mains ● Wait 30 minutes, if the problem persists, contact your service center
THE APPLIANCE WORKS FOR A SHORT TIME ONLY	<ul style="list-style-type: none"> ● HERE ARE BENDS IN THE AIR EXHAUST HOSE ● SOMETHING IS PREVENTING THE AIR FROM BEING DISCHARGED 	<ul style="list-style-type: none"> ● POSITION THE AIR EXHAUST HOSE CORRECTLY, KEEPING IT AS SHORT AND FREE OF CURVES AS POSSIBLE TO AVOID BOTTLENECKS ● CHECK AND REMOVE ANY OBSTACLES OBSTRUCTING AIR DISCHARGE
THE APPLIANCE WORKS, BUT DOES NOT COOL THE ROOM	<ul style="list-style-type: none"> ● WINDOWS, DOORS AND/OR CURTAINS OPEN 	<ul style="list-style-type: none"> ● CLOSE DOORS, WINDOWS AND CURTAINS, BEARING IN MIND THE "TIPS FOR CORRECT USE" GIVEN ABOVE
	<ul style="list-style-type: none"> ● THERE ARE HEAT SOURCES IN THE ROOM (OVEN, HAIRDRYER, ETC) 	<ul style="list-style-type: none"> ● ELIMINATE THE HEAT SOURCES
	<ul style="list-style-type: none"> ● THE AIR EXHAUST HOSE IS DETACHED FROM THE APPLIANCE 	<ul style="list-style-type: none"> ● FIT THE AIR EXHAUST HOSE IN THE HOUSING AT THE BACK OF THE APPLIANCE
	<ul style="list-style-type: none"> ● THE TECHNICAL SPECIFICATION OF THE APPLIANCE IS NOT ADEQUATE FOR THE ROOM IN WHICH IT IS LOCATED 	
DURING OPERATION, THERE IS AN UNPLEASANT SMELL IN THE ROOM	<ul style="list-style-type: none"> ● AIR FILTER CLOGGED 	<ul style="list-style-type: none"> ● CLEAN THE FILTER AS DESCRIBED ABOVE

<p>THE APPLIANCE DOES NOT OPERATE FOR ABOUT THREE MINUTES AFTER RESTARTING IT</p>	<ul style="list-style-type: none"> ● THE INTERNAL COMPRESSOR SAFETY DEVICE PREVENTS THE APPLIANCE FROM BEING RESTARTED UNTIL THREE MINUTES HAVE ELAPSED SINCE IT WAS LAST TURNED OFF 	<ul style="list-style-type: none"> ● WAIT. THIS DELAY IS PART OF NORMAL OPERATION
<p>THE FOLLOWING MESSAGE APPEARS ON THE DISPLAY: PF / Fl</p>	<ul style="list-style-type: none"> ● THE APPLIANCE HAS A SELF DIAGNOSIS SYSTEM TO IDENTIFY A NUMBER OF MALFUNCTIONS 	<ul style="list-style-type: none"> ● SEE THE SELF-DIAGNOSIS CHAPTER

MODEL	SAP923
MODE	COOL
COOLING CAPACITY	2600 W
COOLING INPUT POWER	1000 W
COOLING POWER CURRENT	4.5 A
RATED POWER	1300 W
RATED CURRENT	6.5 A
RATED VOLTAGE	220-240V~
RATED FREQUENCY	50Hz
REFRIGERANT,CHARGE,GWP	R290, 0.165KG, 3
CO2 EQUIVALENT	0.0005 tonnes
INGRESS PROTECTION	IPX0
	Contains fluorinated greenhouse gases

DESCRIPTION	SYMBOL	VALUE	UNIT
Rated capacity for cooling	P_{rated} for cooling	2.600	kW
Rated capacity for heating	P_{rated} for heating	—	kW
Rated power input for cooling	P_{EER}	1.000	kW
Rated power input for heating	P_{COP}	—	kW
Rated Energy efficiency ratio	EERd	2.60	—
Rated Coefficient of performance	COPd	—	—
Power consumption in thermostat-off mode	P_{TO}	N/A	W
Power consumption in standby mode	P_{SB}	0.5	W
Electricity consumption of single/double duct appliances (indicate for cooling and heating separately)	DD: Q_{DD} SD: Q_{SD}	DD:N/A SD:1.00 (cooling)	DD: kWh/a SD: kWh/h
Sound power level	L_{WA}	65	dB(A)
Global warming potential	G_{WP}	3	kg CO ₂ eq.
Contact details for obtaining more information	El Corte Inglés S.A. Hermosilla, 112 - 28009 Madrid · España		

Circuit diagram

The Electric schematic diagram are subject to change without notice.
Please refer to which one on the unit.

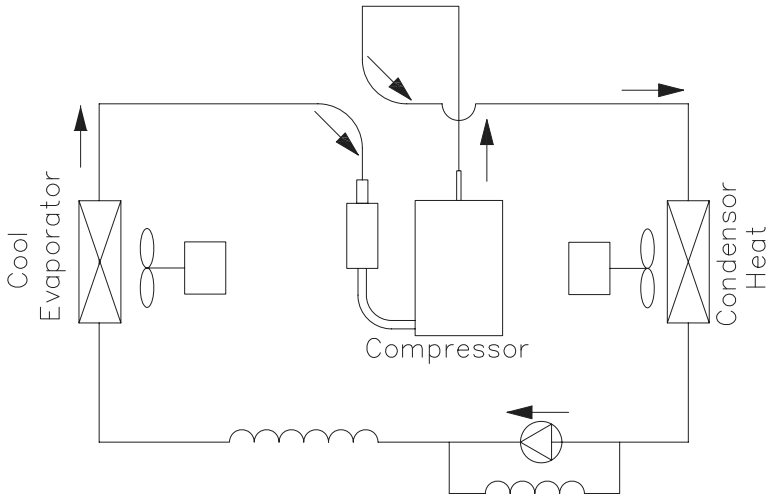
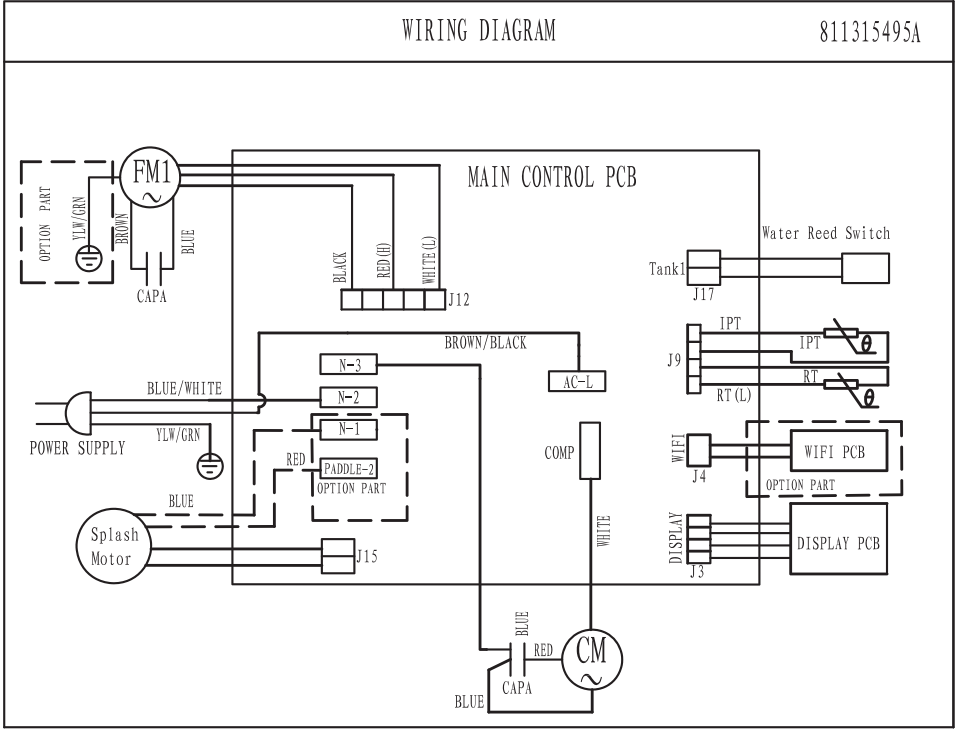



When the time comes to eliminate this product, please consider the environmental impact and take it to recognized recycling facility instead of disposing it with general household waste. Take the equipment to a waste disposal site. Plastic and metal parts that are used in the construction of this appliance can be separated into pure grade which allow recycling. Ask to your service center for details. Every one of us can participate on the environmental protection.

Royal Decree-Law 1/2007, of 16 November, grants goods of a durable nature a legal guarantee of 3 years.

Damage or faults caused by the following are excluded from the guarantee:

-Incorrect installation (voltage, gas or water pressure, electrical or water connections), reinstallation or housings made by the consumer without applying the correct instructions.

-Accidental causes such as falls, knocks, contact with liquids, insertion of foreign bodies, or any other cause of force majeure.

-Negligent, inadequate or non-domestic use, such as appliances installed in hairdressers, bars, restaurants, hotels, etc.

-Manipulation by technical services other than the official ones of the brand.

-Corrosion and/or rust caused by the normal wear and tear of the appliance or accelerated by adverse environmental conditions.

-Use of accessories or consumables which are not the original ones of the brand.

The following are also excluded from the guarantee:

-Components exposed to wear and tear due to normal use (light bulbs, seals, insulators, tubes, drains, etc.), from the sixth month, save manufacturing defects.

-Non-electromechanical components, aesthetic, plastic, glass or folding components, soap dishes, shelves, grilles, etc.

-Conservation services, cleaning, unblocking, change of direction of door, removal of foreign bodies, obstructions, recalibration or fine-tuning, etc.

-Computer products: Elimination of viruses, restoration of programs for this reason, or the reinstallation of the hard disk because it has been wiped.

ES Este artículo dispone de una garantía de 3 años en los términos y condiciones expresados en la Ley 1/2007. Para cualquier aclaración sobre el aparato adquirido, acuda a su centro El Corte Inglés, Hipercor o Supercor. Tel. Asistencia: (+34) 649 478 710 o (+34) 900 373 900.

PT Este artigo está coberto por uma garantia de 3 anos nos termos e condições estipulados na DL 84/2021. Para qualquer esclarecimento sobre o aparelho adquirido, contacte com o seu centro El Corte Inglés. Tel. Assistência: (+34) 649 478 710 o (+34) 900 373 900.

EN This article is guaranteed for 3 years, in the terms and conditions set out in Act 1/2007 (Spanish legislation). For any queries related to the device purchased, consult El Corte Inglés, Hipercor or Supercor. Tel. Assistance: (+34) 649 478 710 o (+34) 900 373 900.



El Corte Inglés, S.A.
Hermosilla, 112 - 28009 Madrid.
España / Espanha / Spain.
NIF: A-28017895. Fabricado en /
Fabricado na / Made in China.

