

Lavavajillas de Encastre

W7I HP40 L



Whirlpool

C

6th
sense



15'



40dB



NaturalDry

h.

MAXI
SPACE

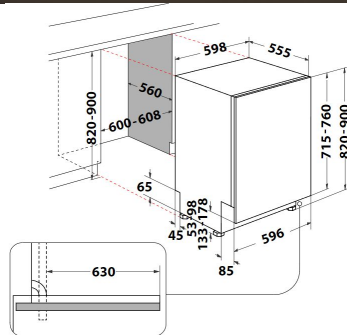

869991657340 - W7I HP40 L

- Lavavajillas de Encastre de 60cm
- Motor Inverter
- **Tecnología 6th Sense PowerClean**
- Display Digital
- 15 cubiertos
- 10 programas de lavado
- **Clase energética: C**
- Indicadores de recarga de sal y abrillantador
- **Tercera bandeja flexible**
- Bandeja superior de altura ajustable
- Duración del ciclo ECO (min.): 210
- Sistema de secado: **Natural Dry** (Apertura automática de la puerta)
- **Programas:** Eco, Auto Intensivo, Auto Mezclado, Auto Rápido, Rápido, Cristal, Silencioso, Desinfección, Prelavado, Autolimpieza
- **Opciones:** 6th Sense PowerClean, Media Carga, Secado Extra, Inicio Diferido, Programa Favorito, **Luz en el Suelo**, Descalcificación, Grifo Cerrado - Alarma
- Protección antifugas: **Aquastop**
- Nivel de ruido: 40 dB(A) - Clase B
- Consumo de agua: 9.5 L/Ciclo
- Consumo de energía: 76 kWh/100 ciclos
- 5 años de garantía en el motor

EAN 8003437639432

MEDIDAS 820-900 x 598 x 555 mm (AlxAnxF)