

## FICHA DE PRODUCTO



**738333**  
**T211H.W**

### CARACTERÍSTICAS PRINCIPALES :

Producto	Secadora
Imagen	
Configuración de hora	Sí
INICIO DIFERIDO	Inicio diferido (24 horas)
Sistema de secado de mariposa	Sí
Recipiente lleno de agua condensada	Aviso "recipiente lleno de agua condensada"

### INFORMACIÓN BÁSICA :

MARCA:	ASKO
CÓDIGO COMERCIAL:	T211H.W
CÓDIGO INTERNO:	738333
CÓDIGO EAN:	3838782499210
TIPO DE INSTALACIÓN:	Libre Instalación
PESO PRODUCTO:	60,4 Kg
PESO EMBALADO:	65,0 Kg
Pies ajustables	Sí
Máxima adaptabilidad de pies	15 mm
COLOR PRINCIPAL:	Blanco
ANCHO PRODUCTO:	595 mm
ALTO PRODUCTO:	850 mm
PROFUNDIDAD PRODUCTO:	769 mm
ANCHO EMBALADO:	640 mm
ALTO EMBALADO:	920 mm
PROFUNDIDAD EMBALADO:	838 mm

### INFORMACIÓN ADICIONAL :

TIEMPO DE SECADO PROGRAMABLE:	Sí
OPCIÓN AJUSTE TEMPERATURA SECADO:	No
OPCIÓN INVERSIÓN SENTIDO DE GIRO:	Sí
ILUMINACIÓN INTERIOR:	No
OPCIÓN CICLO DIFERIDO:	Si
INDICADOR DE TANQUE LLENO:	Sí
OPCIÓN SECADO RAPIDO:	No
FUNCIÓN ANTI-ARRUGAS:	Sí
MATERIAL TAMBOR:	Acero Inoxidable

### INFORMACIÓN EFICIENCIA :

CLASE EFICIENCIA ENERGÉTICA (Solo Secado):	A++
CAPACIDAD SECADO:	11,0 Kg
NIVEL DE RUIDO:	65 dB re 1 pW
CONSUMO ENERGÍA PROGRAMA EFICIENTE SECADO:	259,7 kWh/Jahr
CLASE EFICIENCIA CONDENSACIÓN SECADO:	A
DURACIÓN PROGRAMA EFICIENTE SECADO:	240 min

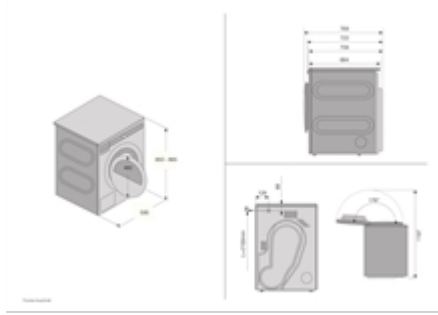

**FICHA DE PRODUCTO**