

# cecotec

## BAMBA PRECISIONCARE WARRIOR

Perfiladora de pelo / Hair and beard trimmer



# BAMBA

Manual de instrucciones  
Instruction manual  
Manuel d'instructions  
Bedienungsanleitung  
Manuale di istruzioni  
Manual de instruções  
Instructiehandleiding  
Instrukcja obsługi  
Návod k použití

Instrucciones de seguridad	4
Safety instructions	11
Instructions de sécurité	17
Sicherheitshinweise	24
Istruzioni di sicurezza	31
Instruções de segurança	37
Veiligheidsinstructies	44
Instrukcje bezpieczeństwa	51
Bezpečnostní pokyny	58

## ÍNDICE

1. Piezas y componentes	64
2. Antes de usar	64
3. Funcionamiento	65
4. Limpieza y mantenimiento	69
5. Especificaciones	71
6. Reciclaje de aparatos eléctricos y electrónicos	72
7. Garantía y SAT	72
8. Copyright	73

## INDEX

1. Parts and components	74
2. Before use	74
3. Operation	75
4. Cleaning and maintenance	79
5. Specifications	81
6. Disposal of old electrical and electronic appliances	81
7. Technical support and warranty	82
8. Copyright	82

## SOMMAIRE

1. Pièces et composants	83
2. Avant utilisation	83
3. Fonctionnement	84
4. Nettoyage et entretien	88
5. Spécifications	90
6. Recyclage des équipements électriques et électroniques	91

7. Garantie et SAV	92
8. Copyright	92

## INHALT

1. Teile und Komponenten	93
2. Vor dem Gebrauch	93
3. Bedienung	94
4. Reinigung und Wartung	98
5. Spezifikationen	100
6. Recycling von Elektro- und Elektronikgeräten	101
7. Garantie und Kundendienst	102
8. Copyright	102

## INDICE

1. Parti e componenti	104
2. Prima dell'uso	104
3. Funzionamento	105
4. Pulizia e manutenzione	109

5. Specifiche	111
6. Riciclaggio di apparecchiature elettriche ed elettroniche	112
7. Garanzia e supporto tecnico	112
8. Copyright	113

## ÍNDICE

1. Peças e componentes	114
2. Antes de usar	114
3. Funcionamento	115
4. Limpeza e manutenção	119
5. Especificações	121
6. Reciclagem de produtos elétricos e eletrônicos	121
7. Garantia e SAT	122
8. Copyright	123

## INHOUD

1. Onderdelen en componenten	124
------------------------------	-----

2. Vóór u het apparaat gebruikt	124
3. Werking	125
4. Schoonmaak en onderhoud	129
5. Specificaties	131
6. Recycling van elektrische en elektronische apparatuur	132
7. Garantie en technische ondersteuning	132
8. Copyright	133

## SPIS TREŚCI

1. Części i komponenty	134
2. Przed użyciem	134
3. Funkcjonowanie	135
4. Czyszczenie i konserwacja	139
5. Specyfikacje	141
6. Recykling urządzeń elektrycznych i elektronicznych	142
7. Gwarancja i Serwis pomocy technicznej	142
8. Copyright	143

## OBSAH

1. Části a složení	144
2. Před použitím	144
3. Fungování	145
4. Čištění a údržba	149
5. Specifikace	150
6. Recyklace elektrických a elektronických zařízení	151
7. Záruka a technický servis	151
8. Copyright	152

## INSTRUCCIONES DE SEGURIDAD

Lea las siguientes instrucciones atentamente antes de usar el producto. Guarde este manual para futuras referencias o nuevos usuarios.

- El aparato puede ser utilizado por niños de 3 años bajo supervisión.
- Este aparato pueden utilizarlo niños con edad de 8 años o más y por personas

con capacidades físicas, sensoriales o mentales reducidas, o falta de experiencia y conocimiento, si han sido sometidos a vigilancia o instrucciones relativas al uso del aparato con total seguridad y siempre que comprendan los peligros que entrañan. Los niños no deben jugar con el aparato. La limpieza y el mantenimiento para realizar por el usuario no deben realizarlos los niños sin supervisión.

- El aparato debe estar alimentado a muy baja tensión de seguridad establecida en el mercado del producto.
- Inspeccione el cable de alimentación regularmente en busca de daños visibles. Si el cable de alimentación está dañado, debe ser sustituido por un cable o conjunto especial a suministrar por el Servicio de Asistencia Técnica oficial de Cecotec o por su servicio posventa para evitar cualquier tipo de peligro.
- ADVERTENCIA: mantenga seco el aparato.
- Este aparato está diseñado exclusivamente para uso doméstico quedando excluido su uso en bares, restaurantes, granjas, hoteles, moteles y oficinas.
- Asegúrese de que el voltaje de red coincida con el voltaje especificado en la etiqueta de clasificación del producto y de que el enchufe tenga toma de tierra.

- No sumerja el cable, el enchufe o cualquier parte del producto en agua o cualquier otro líquido, ni exponga las conexiones eléctricas al agua. Asegúrese de que tiene las manos completamente secas antes de tocar el enchufe o encender el producto.
- Mantenga a los niños alejados del material de embalaje. Riesgo de asfixia.
- Compruebe frecuentemente que no haya signos de desgaste y que el dispositivo no está dañado. Si se presentaran signos visibles o se hubiera utilizado el dispositivo de forma inapropiada, póngase en contacto con el Servicio de Atención Técnica oficial de Cecotec. No intente reparar el dispositivo por su propia cuenta.
- En caso de defecto o mal funcionamiento, apague y desconecte el dispositivo

- inmediatamente. Tire del enchufe para desconectarlo, no tire del cable.
- No utilice accesorios ni piezas que no hayan sido proporcionadas por Cecotec.
  - No deje el producto sin supervisión durante su funcionamiento.
  - Mantenga el dispositivo lejos de fuentes de calor.
  - No utilice cables alargadores con este producto.
- No lo utilice en el exterior ni cerca de sustancias inflamables, por ejemplo, aerosoles.
  - No intente abrir, desmontar o reparar el producto por su cuenta. Ninguna de las partes de dentro del dispositivo pueden repararse.
  - Este dispositivo está diseñado exclusivamente para cortar pelo natural. No lo utilice para cortar pelo artificial o de animales.

- Cecotec no se hará responsable de ningún daño causado por el mal uso del producto.
- No utilice el dispositivo cerca de agua ni en lugares donde exista riesgo de que se moje.
- No utilice el dispositivo sobre cueros cabelludos dañados o que presenten algún tipo de lesión o enfermedad.
- Apague y desconecte el dispositivo de

la toma de corriente antes de montar o desmontar alguna de sus partes o accesorios.

### **Instrucciones de la batería**

- Este aparato contiene una batería que no puede ser reemplazada.
- El aparato incluye una batería de ion-litio, no la queme ni la exponga a temperaturas altas, ya que podría explotar.



- ADVERTENCIA: para la recarga de la batería, utilice únicamente el cable de alimentación suministrado con el aparato.
- Tanto la batería como las pilas pueden presentar fugas en condiciones extremas. Si la batería gotea, no toque el líquido. Si el líquido entra en contacto con la piel, lávese inmediatamente con agua y jabón. Si el líquido entra en contacto con

- los ojos, láveselos de forma inmediata con abundante agua limpia durante un mínimo de 10 minutos y busque asistencia médica. Utilice guantes para manejar la batería y deséchela inmediatamente de acuerdo con la normativa local.
- Mantenga fuera del alcance de los niños las pilas y baterías que tengan riesgo de ser ingeridas.
  - La ingestión de pilas y baterías puede

provocar quemaduras, perforación de partes blandas y la muerte. Pueden provocarse quemaduras graves en las dos horas siguientes a la ingesta.

- En caso de ingerir pilas o baterías acuda rápidamente a su centro médico más cercano.

## SAFETY INSTRUCTIONS

Read these instructions thoroughly before using the device. Keep this instruction manual for future reference or new users.

- The appliance can be used by children from 3 years old under supervision.
- The appliance can be used by children aged 8 years and above and persons with reduced physical, sensory, or

- mental capabilities or lack of experience and knowledge if they have been given supervision or instruction concerning the safe use of the appliance and understand the hazards involved. Children must not play with the appliance. Cleaning and user maintenance should not be carried out by unsupervised children.
- The appliance must be powered at a low safety voltage as stated on the marking.

- Check the power cable regularly for visible damage. If the power cord is damaged, it must be replaced with a special cord or set to be supplied by the official Cecotec Technical Support Service or the corresponding after-sales service to avoid any danger.
- **WARNING:** keep the appliance dry.
- This appliance is designed for domestic use only and is not intended for bars, restaurants, farmhouses, hotels, motels, and offices.
- Ensure that the mains voltage matches the voltage specified on the appliance rating label and that the plug is earthed.
- Do not immerse the cable, plug, or any other non-removable part of the appliance in water or any other liquid or expose electrical connections to water. Make sure your hands are dry before

handling the plug or switching on the appliance.

- Keep all packaging materials away from children. Risk of suffocation.
- This appliance must be checked frequently for signs of wear or damage. If such signs are present, or if the appliance has been used improperly, contact the official Cecotec Technical Support Service. Do not try to repair the appliance by yourself.

- Switch off the appliance immediately in the event of defects or malfunctions. Pull from the plug, not the cable, to disconnect it from the outlet.
- Do not use accessories or parts that have not been provided by Cecotec
- Never leave the appliance unattended during use.
- Keep the appliance away from heat sources.

- Do not use an extension cord with this appliance.
- Do not use outdoors or operate it near flammable substances such as sprays.
- Do not try to open, disassemble, or repair the product by yourself. There are no serviceable parts inside the appliance.
- The appliance is exclusively designed for trimming natural hair. Do not use it with artificial or animal hair.
- Cecotec accepts no liability for damage caused by improper or incorrect use.
- Do not operate the appliance near water, or in places where it could get wet.
- Do not use the appliance if your skin or head skin is injured or suffers from any type of illness.
- Turn off and unplug the appliance from the power supply before assembling or disassembling attachments.

## **Battery instructions**

- This appliance contains an irreplaceable battery.
- This appliance includes a Li-ion battery. Do not incinerate or expose it to high temperatures, as it may explode.
- **WARNING:** to recharge the battery, use only the power cord supplied with the appliance.
- Leaks from the battery or cells can occur

under extreme conditions. Do not touch any liquid that leaks from the battery. If the liquid gets into contact with skin, wash immediately with soap and water. If the liquid gets into the eyes, wash them immediately with clean water for a minimum of 10 minutes and seek medical attention. Wear gloves to handle the battery and dispose of it immediately in accordance with local regulations.

- Keep batteries out of the reach of children when there is a risk of ingestion.
- Battery ingestion can cause burns, soft tissue perforation, and death. It can cause severe burns within two hours of the ingestion.
- In case of battery ingestion, please seek medical help immediately.



## INSTRUCTIONS DE SÉCURITÉ

Veillez lire les instructions suivantes avec attention avant d'utiliser l'appareil. Gardez bien ce manuel pour de futures références ou pour tout nouvel utilisateur.

- L'appareil peut être utilisé par des enfants à partir de 3 ans sous surveillance.
- Cet appareil peut être utilisé par des enfants de 8 ans et plus et par des

personnes aux capacités physiques, mentales ou sensorielles réduites, ou sans expérience ni connaissances s'ils sont surveillés et/ou ont reçu les informations nécessaires à l'utilisation correcte de l'appareil et qu'ils ont bien compris les risques qu'il implique. Empêchez les enfants de jouer avec le produit. Le nettoyage et l'entretien du produit ne peuvent pas être menés à terme par les enfants.

- L'appareil doit être alimenté à une très basse tension de sécurité indiquée sur le produit.
- Inspectez le câble d'alimentation régulièrement pour rechercher des dommages visibles. Si le câble d'alimentation est endommagé, il doit être remplacé par un câble ou un ensemble spécial qui sera fourni par le Service d'Assistance Technique officiel de Cecotec ou par le Service Après-Vente afin d'éviter tout danger.
- AVERTISSEMENT : gardez l'appareil au sec.
- Cet appareil est conçu pour un usage domestique uniquement et ne doit pas être utilisé dans les bars, restaurants, fermes, hôtels, motels et bureaux.
- Assurez-vous que le voltage du réseau coïncide avec le voltage spécifié sur

l'étiquette de classification de l'appareil et que la prise possède une connexion à terre.

- Ne submergez ni le câble, ni la fiche ni aucune autre partie du produit dans de l'eau ni dans aucun autre liquide, ni n'exposez les connexions électriques à l'eau. Assurez-vous d'avoir les mains complètement sèches avant de toucher la prise ou d'allumer l'appareil.

- Maintenez le matériel d'emballage hors de portée des enfants. Il existe un risque d'asphyxie.
- Vérifiez fréquemment qu'il n'y ait pas de signe d'usure et que l'appareil ne soit pas abîmé. Si des signes visibles apparaissent ou si vous avez utilisé l'appareil de manière inappropriée, veuillez contacter le Service Après-Vente Officiel de Cecotec. N'essayez pas de réparer l'appareil vous-même.

- En cas de défaut ou de mauvais fonctionnement, éteignez et débranchez l'appareil immédiatement. Tirez sur la fiche pour le débrancher ; ne tirez pas sur le câble.
- N'utilisez pas d'accessoires ni de pièces qui ne soient pas fournis officiellement par Cecotec.
- Ne laissez pas l'appareil sans surveillance lorsqu'il est en fonctionnement.
- Maintenez l'appareil éloigné des sources de chaleur.
- N'utilisez pas de rallonges avec cet appareil.
- N'utilisez pas l'appareil en extérieurs ni près de substances inflammables comme les aérosols.
- N'essayez pas d'ouvrir, de démonter ni de réparer vous-même l'appareil. Aucune des pièces à l'intérieur de l'appareil n'est réparable.

- Cet appareil a été conçu exclusivement pour couper des cheveux naturels. Ne l'utilisez pas pour couper des cheveux artificiels ni des poils d'animaux.
- Cecotec ne se fera responsable d'aucun dommage ni accident provoqué par une utilisation incorrecte de l'appareil.
- N'utilisez pas l'appareil près d'eau ni dans des lieux où il existe des risques qu'il soit mouillé.
- N'utilisez pas l'appareil sur des cuirs chevelus abîmés ou qui présentent des lésions ou maladies.
- Éteignez et débranchez l'appareil de la prise de courant puis laissez-le refroidir avant de monter ou de démonter l'une de ses parties ou accessoires.

## Instructions de la batterie

- Cet appareil contient une batterie qui ne peut pas être remplacée.
- L'appareil possède une batterie au lithium-ion, ne la faites pas brûler et ne l'exposez pas à des températures élevées car elle pourrait exploser.
- **AVERTISSEMENT** : pour charger la batterie, utilisez uniquement le câble d'alimentation fourni avec l'appareil.
- La batterie comme les piles peuvent présenter des fuites dans des conditions extrêmes. Si la batterie goutte, ne touchez pas le liquide. Si le liquide entre en contact avec la peau, lavez-la immédiatement avec de l'eau et du savon. Si le liquide entre en contact avec les yeux, lavez-les immédiatement avec de l'eau propre en abondance pendant 10 minutes puis consultez votre médecin. Utilisez des

- gants pour manipuler la batterie et jetez-la immédiatement selon les normes locales.
- Maintenez les piles et batteries hors de portée des enfants, car elles risquent d'être avalées.
  - L'ingestion de la batterie peut provoquer des brûlures, la perforation des tissus mous et même la mort. L'ingestion de la batterie peut causer de graves brûlures dans les deux heures suivant l'ingestion.
- En cas d'ingestion de piles ou batteries, consultez immédiatement votre médecin.

## SICHERHEITSHINWEISE

Lesen Sie die folgenden Hinweise aufmerksam durch, bevor Sie das Produkt verwenden. Bewahren Sie diese Bedienungsanleitung zum Nachschlagen oder für neue Benutzer auf.

- Das Gerät kann von Kindern ab 3 Jahren unter Aufsicht benutzt werden.
- Dieses Gerät kann von Kindern ab

8 Jahren und darüber sowie von Personen mit verringerten physischen, sensorischen oder geistigen Fähigkeiten oder Mangel an Erfahrung und Wissen benutzt werden, wenn sie beaufsichtigt oder bezüglich des sicheren Gebrauchs des Geräts unterwiesen wurden und die daraus resultierenden Gefahren verstehen. Kinder dürfen nicht mit dem Gerät spielen. Reinigung und Wartung



durch den Benutzer sollten nicht von Kindern ohne Aufsicht durchgeführt werden.

- Das Gerät muss mit der auf der Produktkennzeichnung angegebenen sehr niedrigen Sicherheitsspannung betrieben werden.
- Überprüfen Sie das Netzkabel regelmäßig auf sichtbare Schäden. Wenn das Netzkabel beschädigt ist, muss es durch

ein spezielles Kabel oder einen speziellen Satz ersetzt werden, der vom offiziellen technischen Kundendienst von Cecotec oder von dessen Kundendienst geliefert wird, um jegliche Gefahr zu vermeiden.

- **WARNUNG:** Halten Sie das Gerät trocken.
- Dieses Gerät ist nur für den Hausgebrauch bestimmt und darf nicht in Bars, Restaurants, Bauernhöfen, Hotels, Motels und Büros verwendet werden.

- Vergewissern Sie sich, dass die Netzspannung, mit der auf dem Typenschild des Gerätes angegebenen Spannung übereinstimmt und dass die Steckdose geerdet ist.
- Tauchen Sie das Netzkabel, den Stecker oder jegliche nicht entfernbaren Teile des Gerätes nicht ins Wasser oder andere Flüssigkeiten ein und lassen Sie die elektrischen Anschlüsse nicht mit

Wasser in Berührung kommen. Sorgen Sie dafür, dass Ihre Hände völlig trocken sind, bevor Sie die Steckdose berühren oder das Gerät einschalten.

- Halten Sie Kinder von Verpackungsmaterial fern. Erstickungsgefahr.
- Kontrollieren Sie häufig auf Anzeichen von Abnutzung und Verschleiß und dass das Gerät nicht beschädigt ist. Wenn es sichtbare Anzeichen gibt oder das Gerät

- in unangemessener Weise verwendet wurde, wenden Sie sich bitte an den offiziellen technischen Kundendienst von Cecotec. Versuchen Sie niemals das Gerät selbst zu reparieren.
- Bei Beschädigung oder Fehlfunktion schalten Sie das Gerät aus und trennen Sie es sofort von der Stromversorgung. Ziehen Sie am Stecker, nicht am Kabel selbst.
  - Benutzen Sie keinen Teil, der nicht von Cecotec mitgeliefert wurde.
  - Lassen Sie das Produkt beim Verwenden nicht unbeaufsichtigt.
  - Halten Sie das Gerät von Wärmequellen fern.
  - Verwenden Sie mit diesem Produkt keine Verlängerungskabel.
  - Benutzen Sie das Gerät nicht im Freien oder in der Nähe von brennbaren Stoffe wie z.B. Sprays.

- Versuchen Sie nicht, das Produkt selbst zu öffnen, zu zerlegen oder zu reparieren. Kein Teil des Gerätes können repariert werden.
- Dieses Gerät ist ausschließlich für natürliches Haar zu trimmen. Benutzen Sie es nicht, um Kunst- oder Tierhaar zu schneiden.
- Cecotec übernimmt keine Haftung für Schäden, die durch unsachgemäße Handhabung entstehen.
- Verwenden Sie das Gerät nicht in der Nähe von Wasser oder dort, wo die Gefahr besteht, dass es nass wird.
- Verwenden Sie das Gerät nicht auf beschädigter Kopfhaut oder auf beschädigter oder erkrankter Haut.
- Schalten Sie das Gerät aus und ziehen Sie den Netzstecker aus der Steckdose, bevor Sie Teile oder Zubehör montieren oder demontieren.

## **Batterieanleitungen**

- Dieses Gerät enthält eine Batterie, die nicht ausgetauscht werden kann.
- Das Gerät ist mit einer Li-Ion-Batterie ausgestattet, brennen Sie sie nicht und setzen Sie sie nicht auf hohen Temperaturen, da diese explodieren könnte.
- **WARNUNG:** Verwenden Sie zum Aufladen des Akkus nur das mit dem Gerät gelieferte Netzkabel.
- Sowohl die Akkus als auch die Batterien können unter extremen Bedingungen auslaufen. Wenn die Akkus/ Batterie ausläuft, berühren Sie die Flüssigkeit nicht. Falls die Flüssigkeiten in Kontakt mit der Haut kommt, waschen Sie sich sofort mit Wasser und Seife. Falls die Flüssigkeit in Kontakt mit den Augen kommt, waschen Sie sich die Augen während mindestens 10 Minuten und suchen Sie sich ärztliche Hilfe.

Hilfe auf. Benutzen Sie Handschuhe, um die Batterie/ Akku zu hantieren und entsorgen Sie sie gemäß den örtlichen Vorschriften.

- Bewahren Sie Batterien und verschluckbare Akkus und Batterien außerhalb der Reichweite von Kindern auf.
- Das Verschlucken von Batterien kann zu Verbrennungen, Perforation von

Weichteilen und zum Tod führen. Schwere Verbrennungen können innerhalb von zwei Stunden nach Verschlucken auftreten.

- Wenn Batterien verschluckt werden, sofort einen Arzt aufsuchen.

## ISTRUZIONI DI SICUREZZA

Leggere le seguenti istruzioni prima di usare l'apparecchio. Conservare questo manuale per consultazioni future o nuovi utenti.

- L'apparecchio può essere usato da bambini di 3 anni sotto stretta supervisione.
- Questo apparecchio può essere utilizzato da bambini a partire dagli 8 anni di età e da persone con ridotte capacità fisiche,

- sensoriali o mentali o con mancanza di esperienza e conoscenza, a condizione che abbiano ricevuto supervisione o istruzioni sull'uso dell'apparecchio in modo sicuro e che comprendano i pericoli connessi. Non permettere ai bambini di giocare con l'apparecchio. La pulizia e la manutenzione non devono essere effettuate da bambini senza supervisione.
- Alimentare l'apparecchio a una tensione

molto bassa come indicato sulla marcatura.

- Osservare accuratamente il cavo di alimentazione in cerca di danni visibili. Se il cavo di alimentazione è danneggiato, deve essere sostituito con un cavo o set speciale fornito dal Servizio di Assistenza Tecnica ufficiale di Cecotec o dal rispettivo servizio post-vendita per evitare pericoli.
- **ATTENZIONE:** mantenere l'apparecchio asciutto.

- Questo apparecchio è stato progettato solo per uso domestico e non può essere utilizzato in bar, ristoranti, aziende agricole, alberghi, motel e uffici.

- Verificare che la tensione di rete coincida con quella specificata nell'etichetta di classificazione dell'apparecchio e che la presa elettrica sia dotata di messa a terra.

- Non sommergere il cavo, la spina o



qualsiasi parte dell'apparecchio in acqua o all'interno di qualsiasi altro liquido, né esporre i componenti elettrici all'acqua. Assicurarasi di avere le mani completamente asciutte prima di toccare la spina o di accendere l'apparecchio.

- Tenere i bambini lontani dal materiale di imballaggio. Rischio di asfissia.
- Verificare frequentemente che non vi siano segni di corrosione o che

l'apparecchio non sia danneggiato. In caso di segni visibili o di uso improprio, contattare il Servizio di Assistenza Tecnica ufficiale di Cecotec. Non tentare di riparare l'apparecchio per conto proprio.

- In caso di difetto o malfunzionamento, spegnere e scollegare immediatamente l'apparecchio. Tirare la spina per scollegare l'apparecchio, non tirare il cavo.

- Non utilizzare parti o accessori non forniti da Cecotec.
- Non lasciare l'apparecchio incustodito durante il funzionamento.
- Mantenere l'apparecchio lontano da fonti di calore.
- Non utilizzare prolunghe con questo apparecchio.
- Non utilizzare in esterni e vicino a sostanze infiammabili, ad esempio aerosol.
- Non tentare di aprire, smontare o riparare l'apparecchio per conto proprio. Nessuna delle parti dentro l'apparecchio può essere riparata.
- Questo apparecchio è stato progettato esclusivamente per tagliare capelli naturali. Non utilizzare per tagliare peli artificiali o di animali.
- Cecotec non si fa responsabile di nessun danno provocato da un uso incorretto dell'apparecchio.

- Non utilizzare l'apparecchio vicino all'acqua né in luoghi in cui vi sia il rischio che possa bagnarsi.
- Non utilizzare l'apparecchio su cuoio capelluto danneggiato o che presenta lesioni o malattie.
- Spegner e scollegare l'apparecchio dalla presa di corrente prima di montare o smontare qualsiasi delle sue parti o accessori.

### **Istruzioni relative alla batteria**

- Questo apparecchio contiene una batteria insostituibile.
- L'apparecchio viene fornito con una batteria agli ioni di litio; non bruciarla o esporla ad alte temperature, poiché potrebbe esplodere.
- **ATTENZIONE:** per ricaricare la batteria, utilizzare esclusivamente il cavo di alimentazione fornito con l'apparecchio.

- Sia la batteria che le pile possono avere delle perdite in condizioni estreme. Se la batteria perde, non toccare il liquido. Se il liquido entra in contatto con la pelle, lavare immediatamente con acqua e sapone. Se il liquido dovesse entrare a contatto con gli occhi, lavarli immediatamente con abbondante acqua pulita per almeno 10 minuti e cercare assistenza medica. Indossare i guanti quando si maneggia la batteria e smaltirla immediatamente secondo le norme locali.
- Tenere la batteria fuori dalla portata dei bambini per evitare che possano ingerirla.
- L'ingestione di batterie può causare ustioni, perforazione dei tessuti molli e morte. Può causare gravi ustioni entro due ore dall'ingestione.
- Se la batteria viene ingerita, recarsi immediatamente alla struttura medica più vicina e consultare un medico.

## **INSTRUÇÕES DE SEGURANÇA**

Leia as seguintes instruções atentamente antes de usar o aparelho. Guarde este manual para referências futuras ou novos utilizadores.

- O aparelho pode ser utilizado por crianças a partir dos 3 anos de idade sob supervisão.
- Este aparelho pode ser utilizado por

crianças a partir dos 8 anos de idade e por pessoas com capacidades físicas, sensoriais ou mentais reduzidas ou com falta de experiência e conhecimentos, se lhes tiver sido dada supervisão ou instruções relativas à utilização do aparelho de uma forma segura e compreendem os perigos envolvidos. Não permita que as crianças brinquem com o aparelho. A limpeza e manutenção

do dispositivo não devem ser efetuadas por crianças sem supervisão.

- O aparelho deve ser alimentado com a tensão de segurança muito baixa indicada na marcação do aparelho.
- Inspecione o cabo de alimentação regularmente em busca de danos visíveis. Se o cabo de alimentação for danificado, deve ser substituído por um cabo ou por um conjunto especial a ser fornecido pelo

Serviço de Assistência Técnica da Cecotec ou pelo seu serviço pós-venda para evitar qualquer perigo.

- ADVERTÊNCIA: mantenha o aparelho seco.
- Este aparelho foi desenhado apenas para uso doméstico e não para uso em cafés, restaurantes, quintas, hotéis, motéis e escritórios.
- Certifique-se de que a tensão de rede

- coincida com a tensão especificada na etiqueta de classificação do aparelho e de que a tomada tenha ligação à terra.
- Não imerja o cabo, a ficha ou qualquer outra parte elétrica do aparelho na água ou qualquer outro líquido nem exponha as conexões elétricas à água. Certifique-se de ter mãos completamente secas antes de tocar a tomada ou ligar o aparelho.
  - Mantenha as crianças longe do material de embalagem. Risco de asfixia.
  - Verifique frequentemente que não tenham sinais de desgaste e que o aparelho não está danificado. Se apresentar sinais visíveis ou se tiver utilizado o aparelho de forma inadequada, entre em contacto com o Serviço de Assistência Técnica da Cecotec. Não tente reparar o aparelho por conta própria.

- Em caso de defeitos ou mau funcionamento, desligue e desconecte o aparelho imediatamente. Puxe da ficha para o desconectar, não puxe pelo cabo.
- Não utilize acessórios nem peças que não tenham sido proporcionadas pela Cecotec.
- Não deixe o aparelho sem supervisão durante o seu funcionamento.
- Mantenha o aparelho longe de fontes de calor.
- Não utilize cabos extensores com este aparelho.
- Não utilize no exterior nem perto de substâncias inflamáveis, por exemplo, aerossóis.
- Não tente desmontar ou reparar o aparelho por conta própria. Nenhuma das partes de dentro do aparelho podem ser reparadas.
- Este aparelho está desenhado



exclusivamente para cortar cabelo natural. Não utilize para cortar cabelo sintético.

- Cecotec não se faz responsável de nenhum dano ou acidente causado por um uso indevido do aparelho.
- Não utilize o aparelho perto de água nem de lugares onde exista risco de que se molhe.
- Não utilize o aparelho sobre couro

cabeludo danificados ou que apresentem algum tipo de lesão ou doença.

- Desligue o aparelho da tomada elétrica e deixe que arrefeça antes de montar ou desmontar alguma das partes ou acessórios.

### **Instruções da bateria**

- Este aparelho contém uma bateria que não pode ser substituída.

- O aparelho inclui uma bateria de íões de lítio, não o queime nem o exponha a altas temperaturas, pois pode explodir.
- **ATENÇÃO:** para recarregar a bateria, utilize apenas o cabo fornecido com o aparelho.
- Tanto a bateria como as pilhas podem apresentar fugas em condições extremas. Se a bateria deitar gotas, não toque no líquido. Se o líquido entra em contacto com a pele, lave imediatamente com água e sabão. Se o líquido entrar em contacto com os olhos, lave-os imediatamente com água abundante durante o mínimo 10 minutos e procure assistência médica. Utilize luvas para manipular a bateria e deite-a fora imediatamente de acordo com a normativa local.
- Mantenha as pilhas que possam ser engolidas fora do alcance das crianças.

- A ingestão de pilhas e baterias podem causar queimaduras, perfuração de tecido mole e morte. Podem ocorrer queimaduras graves no espaço de duas horas após a ingestão.
- Se as pilhas ou a bateria forem engolidas, procure prontamente cuidados médicos nas instalações médicas mais próximas.

## VEILIGHEIDSINSTRUCTIES

Lees de volgende instructies aandachtig voordat u het product gebruikt. Bewaar deze handleiding voor toekomstig(e) gebruik of gebruikers.

- Het apparaat kan door kinderen vanaf 3 jaar onder toezicht worden gebruikt.
- Dit apparaat kan worden gebruikt door kinderen vanaf 8 jaar en personen met

beperkte lichamelijke, zintuiglijke of geestelijke vermogens of met gebrek aan ervaring en kennis, indien zij onder toezicht staan of instructie hebben gekregen over het veilige gebruik van het apparaat en de gevaren ervan begrijpen. Kinderen mogen niet met het apparaat spelen. Reiniging en onderhoud door de gebruiker mogen niet zonder toezicht door kinderen worden uitgevoerd.

- Het apparaat moet worden gevoed met de zeer lage veiligheidsspanning die op de productmarkering staat vermeld.
- Controleer de kabel regelmatig op zichtbare schade. Als de voedingskabel beschadigd is, moet hij worden vervangen door een speciale kabel of set die door de Technische Dienst van Cecotec moet worden geleverd.
- **WAARSCHUWING:** houd het apparaat droog.
- Dit apparaat is uitsluitend bestemd voor huishoudelijk gebruik en is niet bestemd voor gebruik in bars, restaurants, boerderijen, hotels, motels en kantoren.
- Zorg ervoor dat de netspanning overeenkomt met de spanning vermeld op het classificatielabel van het apparaat en dat het stopcontact geaard is.
- Dompel de voedingskabel, de stekker of andere onderdelen van het apparaat niet

onder in water of andere vloeistoffen. Stel de elektrische verbindingen niet bloot aan water. Zorg dat uw handen volledig droog zijn voordat u de stekker aanraakt of het apparaat inschakelt.

- Houd het apparaat en de voedingskabel buiten het bereik van kinderen. Gevaar voor verstikking.
- Regelmatig te controleren dat er geen tekenen van slijtage zijn en dat het

apparaat niet is beschadigd. Als zichtbare tekenen ontstaan of het apparaat verkeerd werd gebruikt, neem contact op met de dienst zorg ambtenaar van Cecotec. Probeer niet om zelf het product te repareren.

- Schakel het apparaat onmiddellijk uit en ontkoppel het van de stroom in geval van een defect of probleem met de werking. Trek aan de stekker om hem te

- verwijderen uit het stopcontact en niet aan de kabel.
- Gebruik alleen de originele reserveonderdelen die worden verstrekt of aanbevolen door Cecotec om een veilige werking te garanderen.
  - Laat het apparaat niet onbeheerd achter als het is ingeschakeld.
  - Houd het apparaat uit de buurt van warmtebronnen.
  - Gebruik geen verlengsnoeren.
  - Gebruik niet in de buitenshuis of in de buurt van ontvlambare stoffen, bijv. aërosolen.
  - Probeer niet om zelf het product uit elkaar te halen, te openen of te repareren. Geen enkel onderdeel in het apparaat kan worden gerepareerd.
  - Dit apparaat is exclusief ontworpen om natuurlijk haar te knippen. Niet gebruiken om kunsthaar of dierlijk haar te knippen.

- Cecotec is niet verantwoordelijk voor schade veroorzaakt door verkeerd gebruik van het product.
- Gebruik het apparaat niet in de buurt van water of op plaatsen waar het risico bestaat dat het nat wordt.
- Gebruik het apparaat niet op een beschadigde huid of hoofdhuid, of die enige vorm van letsel of ziekte heeft.
- Schakel het apparaat uit en haal de

stekker uit het stopcontact voordat u onderdelen of accessoires monteert of verwijdert.

### **Instructies voor de accu**

- Dit apparaat bevat een batterij die niet kan worden vervangen.
- Het apparaat bevat een lithium-ion accu, verbrand deze niet en stel hem niet bloot aan hoge temperaturen, aangezien hij kan exploderen.



- WAARSCHUWING: gebruik voor het opladen van de batterij alleen de bij het apparaat geleverde stroomkabel.
- Zowel kleine als grote accu's zouden kunnen lekken onder extreme omstandigheden. Raak niet de vloeistof aan als de batterij lekt. Indien de vloeistof van een batterij in contact komt met uw huid, spoel dan uw huid onmiddellijk met water en zeep. Als de vloeistof in contact komt met uw ogen, spoel dan onmiddellijk uw ogen grondig met schoon water voor minstens 10 minuten en zoek medische hulp. Gebruik handschoenen om de batterij vast te pakken en gooi hem onmiddellijk weg in overeenkomst met de lokale wetgeving.
- Accu's die kunnen worden ingeslikt buiten het bereik van kinderen.
- Het inslikken van de accu kan

brandwonden, perforatie van weke delen en de dood tot gevolg hebben. Ernstige brandwonden kunnen zich binnen twee uur na inname voordoen.

- Als de accu wordt ingeslikt, moet onmiddellijk medische hulp worden ingeroepen.

## INSTRUKCJE BEZPIECZEŃSTWA

Przed użyciem produktu należy uważnie przeczytać poniższe instrukcje. Zachowaj tę instrukcję do wykorzystania w przyszłości lub dla nowych użytkowników.

- Z urządzenia mogą korzystać dzieci w wieku od 3 lat pod nadzorem.
- To urządzenie może być używane przez dzieci w wieku co najmniej 8

lat oraz przez osoby o ograniczonych zdolnościach fizycznych, sensorycznych lub umysłowych, a także osoby nieposiadające doświadczenia i wiedzy, jeśli będą one nadzorowane lub zostaną poinstruowane w zakresie korzystania z urządzenia w sposób całkowicie bezpieczny i pod warunkiem, że rozumieją związane z tym niebezpieczeństwa. Dzieci nie mogą bawić się urządzeniem.

Czyszczenie i konserwacja wykonywane przez użytkownika nie mogą być przeprowadzane przez dzieci bez nadzoru.

- Urządzenie musi być zasilane prądem o bardzo niskim napięciu bezpieczeństwa określonym w oznakowaniu produktu.
- Regularnie sprawdzaj przewód zasilający pod kątem widocznych uszkodzeń. Jeśli kabel zasilający jest uszkodzony,

należy go wymienić na specjalny kabel lub zestaw dostarczony przez oficjalny Serwis Pomocy Technicznej Cecotec lub jego serwis posprzedażny, aby uniknąć wszelkiego rodzaju niebezpieczeństw.

- **OSTRZEŻENIE:** utrzymuj urządzenie w stanie suchym.
- To urządzenie przeznaczone jest wyłącznie do użytku domowego i nie nadaje się do użytku w barach,

restauracjach, gospodarstwach rolnych, hotelach, motelach i biurach.

- Upewnij się, że napięcie sieciowe jest zgodne z napięciem podanym na tabliczce znamionowej produktu oraz że wtyczka jest uziemiona.
- Nie zanurzaj przewodu, wtyczki ani żadnej części produktu w wodzie lub innej cieczy ani nie wystawiaj połączeń elektrycznych na działanie wody. Przed

dotknięciem wtyczki lub włączeniem produktu upewnij się, że twoje ręce są całkowicie suche.

- Utrzymuj dzieci z daleka od opakowania urządzenia. Grozi ryzykiem uduszenia.
- Sprawdzaj za każdym razem, czy widoczne są ślady zużycia i czy urządzenie nie jest uszkodzone. Jeśli zobaczysz widoczne oznaki lub urządzenie było używane nieprawidłowo, skontaktuj

- się z oficjalnym Serwisem Technicznym Cecotec. Nie próbuj samodzielnie naprawiać urządzenia.
- W przypadku usterki lub niepoprawnego działania należy natychmiast wyłączyć i odłączyć urządzenie. Pociągnij za wtyczkę, aby ją odłączyć, nie ciągnij za kabel.
  - Nie używaj akcesoriów ani części, które nie zostały dostarczone przez Cecotec.
  - Nie pozostawiaj produktu bez nadzoru podczas pracy.
  - Trzymaj urządzenie z dala od źródeł ciepła.
  - Nie używaj przedłużaczy z tym produktem.
  - Nie używaj go na zewnątrz lub w pobliżu substancji łatwopalnych, na przykład aerozoli.
  - Nie próbuj samodzielnie otwierać,

- demontować ani naprawiać produktu. Żadnej z części wewnątrz urządzenia nie można naprawić.
- To urządzenie jest przeznaczone wyłącznie do strzyżenia włosów naturalnych. Nie używaj go do strzyżenia sztucznej lub zwierzęcej sierści.
  - Cecotec nie ponosi odpowiedzialności za jakiegokolwiek szkody spowodowane niewłaściwym użytkowaniem produktu.
  - Nie używaj urządzenia w pobliżu wody lub w miejscach, w których istnieje ryzyko zamoczenia.
  - Nie używaj urządzenia na skórze głowy, która jest uszkodzona lub ma jakiegokolwiek obrażenia lub choroby.
  - Wyłącz i odłącz urządzenie od gniazdka elektrycznego przed montażem lub demontażem jakiegokolwiek części lub akcesoriów.

## Instrukcje dotyczące baterii

- To urządzenie zawiera baterię, której nie można wymienić.
- W urządzeniu znajduje się bateria litowo-jonowa, nie wolno jej palić ani wystawiać na działanie wysokich temperatur, ponieważ może eksplodować.
- **OSTRZEŻENIE:** do ładowania akumulatora należy używać wyłącznie przewodu zasilającego dostarczonego z urządzeniem.
- Zarówno akumulator, jak i akumulatory mogą wyciec w ekstremalnych warunkach. Jeśli akumulator wycieknie, nie dotykaj płynu. Jeśli ciecz wejdzie w kontakt ze skórą, natychmiast przemyj ją mydłem i wodą. Jeśli płyn dostanie się do oczu, natychmiast przemyj je dużą ilością czystej wody przez co najmniej 10 minut i zwróć się o pomoc lekarską. Załóż rękawice, aby móc dotknąć akumulatora



- i natychmiast go zutylizować zgodnie z lokalnymi przepisami.
- Baterie i akumulatory, które mogą zostać połączony, należy przechowywać w miejscu niedostępnym dla dzieci.
  - Połączenie ogniw i baterii może spowodować oparzenia, perforację tkanek miękkich i śmierć. Poważne oparzenia mogą wystąpić w ciągu dwóch godzin od spożycia.
- Jeśli baterie zostaną połączone, natychmiast zasięgnij porady lekarza.

## BEZPEČNOSTNÍ POKYNY

Před použitím přístroje si pozorně přečtěte následující bezpečnostní pokyny. Uchovejte tento návod pro budoucí použití nebo pro nové uživatele.

- Spotřebič mohou používat děti od 3 let pod dozorem.
- Tento spotřebič mohou používat děti ve věku minimálně 8 let a osoby se sníženými

- fyzickými, smyslovými nebo duševními schopnostmi nebo s nedostatkem zkušeností a znalostí, pokud byly pod dohledem nebo byly poučeny o používání spotřebiče zcela bezpečným způsobem. a za předpokladu, že rozumí souvisejícím rizikům Děti si se spotřebičem nesmí hrát. Čištění a údržbu, kterou má provádět uživatel, nesmí provádět děti bez dozoru.
- Zařízení musí být napájeno velmi nízkým napětím uvedeným v označení výrobku.

- Pravidelně kontrolujte napájecí kabel, zda není viditelně poškozen. Pokud je napájecí kabel poškozen, musí být nahrazen speciálním kabelem nebo sadou poskytnutou oficiálním servisním střediskem Cecotec nebo jeho poprodejním servisem, aby se předešlo jakémukoli nebezpečí. **VAROVÁNÍ:** udržujte zařízení v suchu.
- Tento spotřebič je určen pouze pro domácí použití a je vyloučen z použití v barech, restauracích, farmách, hotelech, motelech a kancelářích.
- Ujistěte se, že napětí v síti odpovídá napětí uvedenému na typovém štítku produktu a že zástrčka je uzemněná.
- Neponořujte kabel, zástrčku ani žádnou část produktu do vody ani jiné kapaliny a nevystavujte elektrické spoje vodě. Ujistěte se, že máte naprosto suché ruce, než se dotknete zásuvky nebo přístroje.

- Udržujte obalový materiál z dosahu dětí. Nebezpečí udušení.
- Často kontrolujte, jestli přístroj není poškozen nebo jestli přístroj nejeví známky opotřebení. Pokud je poškození viditelné, nebo pokud byl přístroj používán nesprávně, spojte se s oficiálním Asistenčním technickým servisem Cecotec. Nepokoušejte se opravit přístroj vlastními silami.
- Přístroj okamžitě vypněte a odpojte v případě defektu anebo špatného fungování. Pro odpojení zatáhněte za zástrčku, ne za kabel.
- Nepoužívejte příslušenství anebo části, které nebyly poskytnuty firmou Cecotec.
- Nenechávejte přístroj během fungování bez dozoru.
- Udržujte přístroj daleko od zdrojů tepla.
- Nepoužívejte prodlužovací přívody.

- Nepoužívejte jej venku nebo v blízkosti hořlavých látek, například aerosolů.
- Nepokoušejte se otevřít, rozmontovat nebo opravit přístroj vlastními silami. Žádná část uvnitř přístroje se nedá opravit.
- Tento produkt je vhodný výlučně pro zastřížení lidských vlasů. Nepoužívejte ho na umělé vousy/vlasy ani na zvířata.
- Cecotec není zodpovědný za žádné škody nebo nehody způsobené nevhodným používáním.
- Nepoužívejte přístroj blízko vody ani na místech, kde hrozí nebezpečí, že by se mohl namočit.
- Nepoužívejte přístroj, pokud je pokožka poškozená nebo zraněná, nebo pokud vykazuje známky zjizvení nebo jiné nemoci.
- Vypněte přístroj, odpojte ho z elektrické

sítě, než budete připojovat nebo odpojovat některé části nebo příslušenství.

### **Pokyny pro použití baterie**

- Toto zařízení obsahuje baterii, kterou nelze vyměnit.
- Zařízení obsahuje lithium-iontovou baterii, kterou nespalujte ani nevystavujte vysokým teplotám, protože by mohla explodovat.

- **VAROVÁNÍ:** k dobíjení baterie používejte pouze napájecí kabel dodaný se zařízením.
- Stejně baterie přístroje, jako malé baterie, mohou téct, pokud je vystavíte extrémním podmínkám. Pokud z baterie vytéká tekutina, nedotýkejte se jí. Pokud se tato tekutina dostane do kontaktu s kůží, okamžitě ji omyjte velkým množstvím vody s mýdlem. Pokud se tato tekutina dostane do kontaktu s očima,

okamžitě je vymyjte čistou vodou po dobu nejméně 10ti minut a okamžitě vyhledejte lékařskou pomoc. Pro manipulaci s baterií používejte rukavice a okamžitě ji vyhodte podle místních předpisů.

- Baterie a akumulátory, které lze spolknout, uchovávejte mimo dosah dětí.
- Požití baterií může způsobit popáleniny, perforaci měkkých tkání a smrt. Do dvou hodin po požití může dojít k těžkým popáleninám.

- Při požití baterií okamžitě vyhledejte nejbližší lékařskou pomoc.

## ESPAÑOL

### 1. PIEZAS Y COMPONENTES

Fig.1

1. Cuchilla
2. Cubierta protectora
3. Entrada del cable de carga
4. Botón de encendido/apagado
5. 4 peines guía de corte  
a.1mm b.2mm c.3mm d.4mm
6. Cable de carga USB (Tipo C)
7. Aceite
8. Cepillo de limpieza

**Pantalla** (Fig.2)

9. Indicador del porcentaje de carga
10. Indicador de carga
11. Indicador de lubricación de la cuchilla

### 2. ANTES DE USAR

- Este aparato presenta un embalaje diseñado para protegerlo durante su transporte. Saque el aparato de su caja y retire todo el material de embalaje. Puede guardar la caja original y otros elementos del embalaje en un lugar seguro para



prevenir daños en el aparato si necesita transportarlo en el futuro. Si desea deshacerse del embalaje original, asegúrese de reciclar todos los elementos correctamente.

- Asegúrese de que todas las piezas y componentes están incluidos y en buen estado. Si faltara alguno o no estuviera en buen estado, contacte de forma inmediata con el Servicio de Atención Técnica oficial de Cecotec.

#### **Contenido de la caja**

- Perfiladora Bamba PrecisionCare Warrior
- 4 peines guía (1, 2, 3 y 4 mm)
- Aceite lubricante para la cuchilla

- Cable USB
- Cepillo de limpieza
- Protector de la cuchilla
- Este manual de instrucciones

### **3. FUNCIONAMIENTO**

#### **Carga del dispositivo**

- Asegúrese de que el producto está apagado.
- Conecte el cable de carga al producto y luego a un adaptador de corriente compatible.

## ESPAÑOL

- Cargue el aparato al máximo antes de empezar a usar el dispositivo por primera vez o tras un largo periodo de inactividad.
- La batería tarda 3 horas aproximadamente en cargarse al 100% y puede durar hasta 120 minutos\* aproximadamente.
- \*La autonomía de la batería puede verse reducida dependiendo del uso que se le dé y del tipo de cabello que se corta.
- El indicador de carga parpadeará en rojo indicando que el aparato se está cargando, una vez que esté completamente cargado, el indicador se iluminará fijamente en rojo y la pantalla mostrará el número 100.

### ADVERTENCIA:

- Cargar o usar el aparato a temperaturas inferiores a 5 °C o superiores a 35 °C afecta negativamente la vida útil de la batería.
- Cuando el aparato esté completamente cargado, desenchúfelo de la toma de corriente.

### Optimizar la vida útil de la batería

- Después de cargar el aparato por primera vez, no recargue entre sesiones de corte. Continúe usándolo hasta que la batería esté completamente vacía. La recarga continua del aparato reducirá la vida útil de la batería.

- No cargue el dispositivo durante más de 3 horas.
- No mantenga el cable enchufado permanentemente.
- Descargue/agote completamente la batería dos veces al año dejando que el motor funcione hasta que se detenga.
- Si el aparato no se ha utilizado durante mucho tiempo, debe ser recargado completamente.
- Si el aparato se somete a un cambio importante en temperatura, presión o humedad, deje que el aparato se aclimate durante 30 minutos antes de usarlo.

**Recorte con peine guía (1 mm, 2 mm, 3 mm, 4 mm)**

- El aparato se puede utilizar para recortar las patillas, la nuca, la barba y las líneas del cabello.

- Asegúrese de que el aparato está apagado.
  - Coloque el peine guía sobre la cuchilla y presiónelo sobre el aparato. Fig. 3
  - Cuando use el aparato, puede insertar la tapa protectora, que evita que el pelo largo se enrede. Fig. 4
  - Si es la primera vez que recorta, empiece utilizando el peine con el ajuste de longitud máxima de recorte (4 mm) para evitar recortar accidentalmente pelos demasiado cortos. A medida que se familiarice con los peines, cámbielos por 3 mm, 2 mm y 1 mm hasta alcanzar la longitud de corte deseada.
1. Encienda el aparato.
  2. Para recortar de la forma más eficaz, mueva el aparato en

## ESPAÑOL

dirección contraria a la del crecimiento del pelo. Asegúrese de que la superficie del peine permanezca siempre en contacto con la piel.

AVISO: dado que no todos los pelos crecen en la misma dirección, es posible que necesite utilizar diferentes posiciones de recorte (hacia arriba, hacia abajo o transversalmente).

3. Si se han acumulado pelos cortados en el peine, apague el aparato, retire el peine y limpie el pelo del peine. Una vez limpio, vuelva a colocar el peine y continúe con el corte.

### **Recortar la barba**

4. Asegúrese de que el peine guía esté colocado en el aparato y utilice el ajuste de 1 mm o 2 mm para obtener un aspecto de "barba incipiente".
5. Cuando haya terminado de usar el aparato, apáguelo presionando el botón de encendido/apagado. A continuación, retire el peine guía (Fig. 5) y limpie los pelos acumulados en el aparato con la ayuda del cepillo de limpieza.

### **Perfilado**

Para un perfilado apurado de pelo o de barba, utilice el aparato sin peine guía.

Retire el peine para:

- Recorte de patillas (Fig. 6).
  - Recorte de la nuca (Fig. 7).
  - Recorte de barba (Fig.8).
  - Definir las líneas del pelo (Fig. 9).
1. Peine el cabello con un peine fino antes de realizar el perfilado.
  2. Encienda el aparato presionando el botón de encendido/apagado.
  3. Pase el aparato por la zona que desea perfilar. No mueva el aparato demasiado rápido. Haga movimientos suaves y delicados. No presione excesivamente la cuchilla contra la piel ya que podría lastimarse.

4. Cuando haya terminado, apague el aparato presionando de nuevo el botón de encendido/apagado y límpielo.

## 4. LIMPIEZA Y MANTENIMIENTO

### Después de cada uso

- Apague el aparato.
- Retire el peine de la cuchilla y limpie los pelos (Fig. 10). Para ello, sacuda el peine o ayúdese del cepillo de limpieza. También puede limpiar los peines bajo el grifo.
- Limpie la cuchilla con el cepillo para eliminar cualquier pelo

## ESPAÑOL

(Fig. 11). Se recomienda limpiar a fondo la cuchilla cada 6 meses.

- Lubrique las cuchillas periódicamente y cada vez que aparezca el indicador de lubricación en la pantalla.

### Precauciones de limpieza

- Sólo el peine guía y la cubierta protectora pueden retirarse del producto para su limpieza.
- La limpieza sólo debe realizarse con un cepillo suave, como el suministrado con el producto .
- Utilice únicamente el aceite ligero suministrado o aceite de máquina de coser en las cuchillas.

- No utilice productos de limpieza abrasivos, estropajos ni líquidos agresivos como alcohol, gasolina o acetona para limpiar la recortadora y los accesorios
- No sumerja la cuchilla ni ninguna otra parte del aparato en agua.
- Utilice un paño suave y seco para limpiar el mango del aparato.

### Almacenamiento

- Asegúrese de que el aparato esté apagado. Retire el cable de la toma de corriente y del aparato antes de guardarlo en un lugar seguro y seco donde no pueda ser aplastado, golpeado o sufrir daños.

- No enrolle el cable alrededor del aparato cuando lo guarde.
- Guarde el cable en un lugar seguro donde no pueda cortarse ni dañarse.
- No coloque ni guarde el aparato donde pueda caerse o ser arrastrado hacia una bañera o fregadero, agua u otro líquido.
- Almacene siempre el aparato y el cable en un área libre de humedad. No lo guarde a temperaturas superiores a 60°C.

## 5. ESPECIFICACIONES

Referencia del producto: Bamba PrecisionCare Warrior

Producto: 04445

Perfiladora: Entrada: 5 V =, 1 A

Batería (no reemplazable): 3.7 V, 1500 mAh, 5.55 Wh, ion-litio

Carga con cable USB tipo C

Las especificaciones técnicas pueden cambiar sin previo aviso para mejorar la calidad del producto.

Fabricado en China | Diseñado en España

ESPAÑOL

## 6. RECICLAJE DE APARATOS ELÉCTRICOS Y ELECTRÓNICOS



Este símbolo indica que, de acuerdo con las normativas aplicables, el producto y/o la batería deberán desecharse de manera independiente de los residuos domésticos. Cuando este producto alcance el final de su vida útil, deberás

extraer las pilas/baterías/acumuladores y llevarlo a un punto de recogida designado por las autoridades locales.

Para obtener información detallada acerca de la forma más adecuada de desechar sus aparatos eléctricos y electrónicos y/o

las correspondientes baterías, el consumidor deberá contactar con las autoridades locales.

El cumplimiento de las pautas anteriores ayudará a proteger el medio ambiente.

## 7. GARANTÍA Y SAT

Cecotec responderá ante el usuario o consumidor final de cualquier falta de conformidad que exista en el momento de la entrega del producto en los términos, condiciones y plazos que establece la normativa aplicable.



Se recomienda que las reparaciones se efectúen por personal especializado.

Si detecta una incidencia con el producto o tiene alguna consulta, póngase en contacto con el Servicio de Asistencia Técnica oficial de Cecotec a través del número de teléfono +34 96 321 07 28.

## **8. COPYRIGHT**

Los derechos de propiedad intelectual sobre los textos de este manual pertenecen a CECOTEC INNOVACIONES, S.L. Quedan reservados todos los derechos. El contenido de esta publicación

no podrá, ni en parte ni en su totalidad, reproducirse, almacenarse en un sistema de recuperación, transmitirse o distribuirse por ningún medio (electrónico, mecánico, fotocopia, grabación o similar) sin la previa autorización de CECOTEC INNOVACIONES, S.L.

## ENGLISH

### 1. PARTS AND COMPONENTS

Fig. 1

1. Blade
2. Protective cover
3. Charging cord inlet
4. Power button
5. 4 guide combs  
a.1mm b.2mm c.3mm d.4mm
6. USB charging cord (Type C)
7. Oil
8. Cleaning brush

**Display** (Fig.2)

9. Charge percentage indicator
10. Charge indicator
11. Blade oiling indicator

### 2. BEFORE USE

- This appliance is packaged in a way as to protect it during transport. Take the appliance out of its box and remove all packaging materials. You can keep the original box and other packaging elements in a safe place. This will help you prevent

damage to the machine when transporting it in the future. In case the original packaging is disposed of, make sure all packaging materials are recycled accordingly.

- Make sure all parts and components are included and in good conditions. If there is any piece missing or in bad conditions, contact the official Cecotec Technical Support Service immediately.

#### **Box content**

- Hair and beard trimmer Bamba PrecisionCare Warrior
- 4 guide combs (1, 2, 3 y 4 mm)
- Lubricating oil for the blade
- USB cable

- Cleaning brush
- Blade protection
- Instruction manual

### **3. OPERATION**

#### **Charging**

- Make sure the appliance is switched off.
- Connect the charging cord to the product and then to a compatible power adapter.
- Charge the appliance to full power before using the appliance for the first time or after a long period of inactivity.

## ENGLISH

- The battery takes approximately 3 hours to charge to 100% and can last up to approximately 120 minutes\*.
- \*Battery life may be reduced depending on usage and the type of hair being cut.
- The charge indicator will flash red indicating that the appliance is charging, once fully charged, the indicator will glow steady red and the display will show the number 100.

### WARNING:

- Charging or using the appliance at temperatures below 5 °C or above 35 °C adversely affects the life of the battery.
- When the appliance is fully charged, unplug it from the mains socket.

### Optimising battery life

- After charging the appliance for the first time, do not recharge between sessions. Continue to use it until the battery is completely empty. Continuous recharging of the appliance will reduce the life of the battery.
- Do not charge the appliance for more than 3 hours.
- Do not keep the cord plugged in permanently.
- Fully discharge/flush the battery twice a year by letting the engine run until it stops.
- If the appliance has not been used for a long time, it must be fully recharged.
- If the appliance is subjected to a major change in temperature,

pressure or humidity, allow the appliance to acclimatise for 30 minutes before use.

### **Guide comb Trimming (1 mm, 2 mm, 3 mm, 4 mm)**

- The appliance can be used to trim sideburns, neck, beard and hairlines.
- Make sure that the appliance is switched off.
- Place the guide comb over the blade and press it into the appliance. Fig. 3
- When using the appliance, you can insert the protective cap, which prevents long hair from tangling. Fig. 4
- If you are trimming for the first time, start by using the guide

comb with the maximum trimming length setting (4 mm) to avoid accidentally trimming hairs that are too short. As you become familiar with the guide combs, change them by 3 mm, 2 mm and 1 mm until you reach the desired cutting length.

1. Switch on the appliance.
2. For the most effective trimming, move the appliance against the direction of hair growth. Make sure that the surface of the guide comb always remains in contact with the skin.

**WARNING:** as not all hairs grow in the same direction, you may need to use different trimming positions (upwards, downwards or crosswise).

## ENGLISH

3. If cut hairs have accumulated on the guide comb, switch off the appliance, remove the guide comb and clean the hair from the comb. Once clean, put the guide comb back on and continue cutting.

### **Trimming the beard**

4. Make sure the guide comb is put back into the appliance and use the 1mm or 2mm setting for a "stubble" look.
5. When you have finished using the appliance, switch it off by pressing the on/off button. Then remove the guide comb (Fig. 5) and clean the hairs accumulated in the appliance with the help of the cleaning brush.

### **Profiling**

For close trimming of hair or beard, use the appliance without a guide comb.

Remove the guide comb for:

- Sideburns trimming (Fig. 6).
  - Neck trimming (Fig. 7).
  - Beard trimming (Fig. 8).
  - Marking the hairlines (Fig. 9).
1. Comb the hair with a fine-tooth comb before shaping.
  2. Switch on the appliance by pressing the on/off button.
  3. Pass the appliance over the area to be contoured. Do not move the appliance too fast. Make smooth and gentle movements.

Do not press the blade excessively against the skin as this may cause injury.

4. When you have finished, switch off the appliance by pressing the on/off button again and clean it.

## 4. CLEANING AND MAINTENANCE

### After each use

- Turn off the appliance.
- Remove the guide comb from the blade and clean the hairs (Fig. 10). To do this, shake out the guide comb or use the

cleaning brush. You can also clean the guide combs under running water.

- Clean the blade with the brush to remove any hair (Fig. 11). It is recommended to clean the blade thoroughly every 6 months.
- Lubricate the blade periodically and whenever the lubrication indicator appears on the display.

### Cleaning precautions

- Only the guide comb and protective cover can be removed from the product for cleaning.
- Cleaning should only be carried out with a soft brush, such as the one supplied with the product.

## ENGLISH

- Use only the supplied light oil or sewing machine oil on the blade.
- Do not use abrasive cleaning agents, scouring pads or aggressive liquids such as alcohol, petrol or acetone to clean the trimmer and accessories.
- Do not immerse the blade or any other part of the appliance in water.
- Use a soft, dry cloth to clean the housing of the appliance.
- it in a safe, dry place where it cannot be crushed, knocked or damaged.
- Do not wrap the cord around the appliance when storing it.
- Store the cord in a safe place where it cannot be cut or damaged.
- Do not place or store the appliance where it can fall or be pulled into a bathtub or sink, water or other liquid.
- Always store the appliance and the cord in an area free of moisture. Do not store at temperatures above 60°C.

### Storage

- Make sure that the appliance is switched off. Remove the power cord from the outlet and the appliance before storing



## 5. SPECIFICATIONS

Product reference: Bamba PrecisionCare Warrior

Product: 04445

Trimmer: Input: 5 V =, 1 A

Battery (not replaceable): 3.7 V, 1500 mAh, 5.55 Wh, Lithium-Ion

Charging with USB Type-C cord

Technical specifications may change without prior notice to improve product quality.

Made in China | Designed in Spain

## 6. DISPOSAL OF OLD ELECTRICAL AND ELECTRONIC APPLIANCES



This symbol indicates that, according to the applicable regulations, the appliance and/or batteries must be disposed of separately from household waste. When this product reaches the end of its shelf life, you should dispose of the batteries/accumulators and take them to a collection point designated by the local authorities.

Consumers must contact their local authorities or retailer for information concerning the correct disposal of old appliances and/or their batteries.

## ENGLISH

Compliance with the above guidelines will help protecting the environment.

## 7. TECHNICAL SUPPORT AND WARRANTY

Cecotec shall be liable to the end user or consumer for any lack of conformity that exists at the time of delivery of the product under the terms, conditions, and deadlines established by the applicable regulations.

It is recommended that repairs be carried out by qualified personnel.

If at any moment you detect any problem with your product or have any doubt, do not hesitate to contact the official Cecotec Technical Support Service at +34 963 210 728.

## 8. COPYRIGHT

The intellectual property rights over the texts in this manual belong to CECOTEC INNOVACIONES, S.L. All rights reserved. The contents of this publication may not, in whole or in part, be reproduced, stored in a retrieval system, transmitted, or distributed by any means (electronic, mechanical, photocopying, recording or similar) without the prior authorization of CECOTEC INNOVACIONES, S.L.

## 1. PIÈCES ET COMPOSANTS

Img. 1

1. Lames
2. Capot protecteur
3. Entrée du câble de charge
4. Bouton de connexion/déconnexion
5. 4 peignes-guide de coupe  
a.1 mm b.2 mm c.3 mm d.4 mm
6. Câble de charge USB (Type C)
7. Huile
8. Brosse de nettoyage

Écran (Img. 2)

9. Indicateur de pourcentage de la batterie
10. Témoin de charge
11. Indicateur de lubrification des lames

## 2. AVANT UTILISATION

- Cet appareil possède un emballage conçu pour le protéger pendant son transport. Sortez l'appareil de sa boîte et retirez tout le matériel qui compose l'emballage. Rangez la boîte d'origine et le reste des éléments provenant de l'emballage

## FRANÇAIS

dans un endroit sûr pour éviter d'endommager l'appareil si vous devez le transporter à l'avenir. Si vous devez vous défaire de l'emballage d'origine, assurez-vous de recycler tous les éléments correctement.

- Assurez-vous que toutes les pièces et les composants sont inclus et en bon état. S'il manque une pièce, une partie, un accessoire ou que l'appareil ou ses accessoires ne sont pas en bon état, veuillez contacter le Service Après-Vente officiel de Cecotec.

### Contenu de la boîte

- Tondeuse Bamba PrecisionCare Warrior

- 4 peignes-guides (1 mm, 2 mm, 3 mm et 4 mm)
- Huile lubrifiante pour les lames
- Câble USB
- Brosse de nettoyage
- Protecteur des lames
- Manuel d'instructions

## 3. FONCTIONNEMENT

### Charger l'appareil

- Vérifiez que le produit soit éteint.

- Branchez le câble de charge sur le produit, puis sur un adaptateur électrique compatible.
- Chargez l'appareil au maximum avant de l'utiliser pour la première fois ou après une longue période d'inactivité.
- La batterie prend environ 3 heures pour se charger complètement et la batterie peut durer jusqu'à environ 120 minutes\*.
- L'autonomie de la batterie peut être réduite en fonction de l'utilisation et du type de cheveux.
- L'indicateur de charge clignotera en rouge indiquant que l'appareil est en train de se charger. Une fois qu'il est complètement chargé, l'indicateur s'allumera en rouge fixe et l'écran affichera « 100 ».

### AVERTISSEMENT :

- Charger ou utiliser l'appareil à des températures inférieures à 5 °C ou supérieures à 35 °C affectera négativement la durée de vie de la batterie.
- Quand l'appareil soit complètement chargé, débranchez-le de la prise de courant.

### **Optimiser la durée de vie de la batterie**

- Après avoir rechargé l'appareil pour la première fois, ne le rechargez pas entre les séances de coupe. Continuez à l'utiliser jusqu'à ce que la batterie soit complètement vide. Si vous rechargez trop souvent l'appareil, cela réduira la durée de vie de la batterie.

## FRANÇAIS

- Ne rechargez pas l'appareil pendant plus de 3 heures.
  - Ne laissez pas le câble branché.
  - Déchargez complètement la batterie deux fois par an en laissant le moteur fonctionner jusqu'à ce qu'il s'arrête.
  - Si vous n'avez pas utilisé l'appareil pendant une longue période, vous devez le recharger complètement.
  - Si l'appareil est soumis à un changement important de température, de pression ou d'humidité, laissez-le reposer pendant 30 minutes avant de l'utiliser.
- Coupe avec peigne-guide (1 mm, 2 mm, 3 mm, 4 mm)**
- La tondeuse peut être utilisée pour les pattes, la nuque, la barbe et les cheveux.
  - Assurez-vous que l'appareil est éteint.
  - Placez le peigne-guide sur les lames et appuyez-le dans l'appareil. *Img. 3*
  - Lorsque vous utilisez l'appareil, vous pouvez insérer le capot protecteur, qui empêche les cheveux longs de s'emmêler. *Img. 4*
  - Si c'est la première fois que vous coupez vos cheveux ou taillez votre barbe, commencez par utiliser le peigne avec le réglage de la longueur maximale de coupe (4 mm) pour éviter de couper accidentellement des cheveux trop courts. Au fur et à mesure que vous vous familiarisez avec les peignes, remplacez-les par des peignes de 3 mm, 2 mm et 1 mm jusqu'à ce que vous atteigniez la longueur de coupe souhaitée.

1. Allumez l'appareil.
2. Pour une coupe plus efficace, déplacez l'appareil dans le sens inverse de la pousse des poils. Assurez-vous que la surface du peigne reste toujours en contact avec la peau.

ATTENTION : les poils ne poussent pas tous dans le même sens, il peut donc être nécessaire d'utiliser différentes positions de coupe (vers le haut, vers le bas ou en travers).

3. Si des poils coupés se sont accumulés sur le peigne, éteignez l'appareil, retirez le peigne et nettoyez les poils du peigne. Une fois propre, remettez le peigne en place et continuez à couper.

### **Se tailler la barbe**

4. Assurez-vous que le peigne-guide est en place dans l'appareil et utilisez le peigne-guide d'1 mm ou 2 mm pour un aspect de barbe soignée.
5. Lorsque vous avez fini d'utiliser l'appareil, éteignez-le en appuyant sur le bouton de connexion/déconnexion. Retirez ensuite le peigne -guide (Img. 5) et nettoyez les poils accumulés dans l'appareil à l'aide de la brosse de nettoyage.

### **Styliser la barbe**

Pour tailler les cheveux ou la barbe avec précision, utilisez l'appareil sans peigne-guide.

## FRANÇAIS

Retirez le peigne pour :

- Tailler les pattes (Img. 6).
  - Couper les cheveux sur la nuque (Img. 7).
  - Tailler la barbe (Img. 8).
  - Définir les lignes de cheveux (Img. 9).
1. Peignez les cheveux avec un peigne fin avant de leur donner de la forme.
  2. Allumez l'appareil en appuyant sur le bouton de connexion/déconnexion.
  3. Passez l'appareil sur la zone que vous souhaitez façonner. Ne déplacez pas l'appareil trop vite. Effectuez des mouvements

doux. N'appuyez pas trop les lames sur la peau car vous risqueriez de vous blesser.

4. Lorsque vous avez terminé de l'utiliser, éteignez l'appareil en appuyant de nouveau sur le bouton de connexion/déconnexion et nettoyez-le.

## 4. NETTOYAGE ET ENTRETIEN

### Après chaque utilisation

- Éteignez l'appareil.
- Retirez le peigne des lames et nettoyez les poils (Img. 10). Pour



ce faire, secouez le peigne ou utilisez la brosse de nettoyage. Vous pouvez également nettoyer les peignes sous l'eau du robinet.

- Nettoyez les lames avec la brosse de nettoyage pour éliminer tous les poils (Img. 11). Il est recommandé de nettoyer les lames en profondeur tous les 6 mois.
- Lubrifiez les lames périodiquement et à chaque fois que l'indicateur de lubrification s'affiche sur l'écran.

### **Précautions lors du nettoyage**

- Seuls le peigne-guide et le capot de protection peuvent être retirés de l'appareil pour le nettoyage.

- Le nettoyage ne doit être réalisé qu'avec une brosse douce, comme celle fournie avec l'appareil.
- Utilisez uniquement l'huile fournie ou l'huile pour machine à coudre sur les lames.
- N'utilisez pas de produits de nettoyage abrasifs, de tampons à récurer ou de liquides abrasifs comme l'alcool, l'essence ou l'acétone pour nettoyer la tondeuse et ses accessoires.
- Ne plongez pas les lames ou toute autre partie de l'appareil dans l'eau.
- Utilisez un chiffon doux et sec pour nettoyer la poignée de l'appareil.

## FRANÇAIS

### Stockage

- Assurez-vous que l'appareil est éteint. Débranchez le câble de la prise et de l'appareil avant de le ranger dans un endroit sûr et sec où il ne risque pas d'être écrasé ou endommagé.
- N'enroulez pas le câble autour de l'appareil lorsque vous le rangez.
- Rangez le câble dans un endroit sûr où il ne risque pas d'être coupé ou endommagé.
- Ne placez pas ou ne rangez pas l'appareil dans un endroit où il pourrait tomber dans une baignoire ou un évier, dans l'eau ou dans un autre liquide.
- Stockez toujours l'appareil et son câble dans un endroit à

l'abri de l'humidité. Ne le stockez pas à des températures supérieures à 60°C.

## 5. SPÉCIFICATIONS

Référence : Bamba PrecisionCare Warrior

Produit : 04445

Tondeuse : Entrée : 5 V =, 1 A

Batterie (non remplaçable) 3.7 V, 1500 mAh, 5.55 Wh, Lithium-ion

Charge avec câble USB de type C

Les spécifications techniques peuvent être modifiées sans

notification préalable afin d'améliorer la qualité du produit.  
Produit fabriqué en Chine | Conçu en Espagne

## 6. RECYCLAGE DES ÉQUIPEMENTS ÉLECTRIQUES ET ÉLECTRONIQUES



Ce symbole indique que, conformément à la réglementation en vigueur, le produit et/ou la batterie doivent être éliminés séparément des déchets municipaux. Lorsque ce produit atteint la fin de sa vie utile, vous devez retirer les piles

ou batteries et les apporter à un point de collecte désigné par les autorités locales.

Pour obtenir des informations détaillées sur la manière la plus adéquate de vous défaire de vos appareils électriques et électroniques et/ou des batteries correspondantes, vous devez contacter les autorités locales.

Le respect des directives susmentionnées contribuera à la protection de l'environnement.

## FRANÇAIS

### 7. GARANTIE ET SAV

Cecotec est responsable envers l'utilisateur final ou le consommateur de tout défaut de conformité existant au moment de la livraison du produit dans les termes, conditions et délais établis par la réglementation applicable.

Il est recommandé que les réparations soient effectuées par du personnel qualifié.

Si vous détectez un incident ou un problème avec le produit, vous devez contacter le Service Après-Vente officiel de Cecotec au +34 9 63 21 07 28.

### 8. COPYRIGHT

Les droits de propriété intellectuelle des textes de ce manuel appartiennent à CECOTEC INNOVACIONES, S.L. Tous droits réservés. Le contenu de cette publication ne peut être, en totalité ou en partie, reproduit, stocké dans un système de récupération de données, transmis ou distribué par quelque moyen que ce soit (électronique, mécanique, photocopie, enregistrement ou similaire) sans l'autorisation préalable de CECOTEC INNOVACIONES, S.L.

## 1. TEILE UND KOMPONENTEN

Abb.1

1. Klinge
2. Schutzabdeckung
3. Eingang für das Ladekabel
4. Ein-/Ausshalter
5. 4 Aufsteckkämme  
a.1mm b.2mm c.3mm d.4mm
6. USB-Ladekabel (Typ C)
7. Öl
8. Reinigungsbürste

**Display** (Abb. 2)

9. Anzeige des Ladezustands in Prozent
10. Akkuanzeiger
11. Klingenschmierung Anzeiger

## 2. VOR DEM GEBRAUCH

- Dieses Gerät ist so verpackt, dass es während des Transports geschützt bleibt. Nehmen Sie das Gerät aus dem Karton und entfernen Sie das gesamte Verpackungsmaterial. Bewahren Sie die Verpackung an einem sicheren Ort auf, damit das Gerät

## DEUTSCH

nicht beschädigt wird, wenn Sie ihn später transportieren müssen. Wenn Sie die Originalverpackung entsorgen möchten, stellen Sie sicher, dass alle Artikel wiederverwerten.

- Vergewissern Sie sich, dass alle Teile und Komponenten enthalten und in gutem Zustand sind. Wenn die Lieferung fehlt oder nicht in gutem Zustand ist, kontaktieren Sie den technischen Kundendienst von Cecotec.

### Vollständiger Inhalt

- Haar- und Barttrimmer Bamba PrecisionCare Warrior
- 4 Aufsteckkämme (1, 2, 3 y 4 mm)
- Schmieröl für die Klinge

- USB Kabel
- Reinigungsbürste
- Klingenschutzkappe
- Bedienungsanleitung

## 3. BEDIENUNG

### Gerät aufladen

- Stellen Sie sicher, dass das Produkt ausgeschaltet ist.
- Schließen Sie das Ladekabel an das Gerät und dann an einen kompatiblen Netzadapter an.

- Laden Sie das Gerät vollständig auf, bevor Sie das Gerät zum ersten Mal oder nach einer langen Zeit benutzen.
- Das Aufladen des Akkus auf 100 % dauert ca. 3 Stunden und kann bis zu 120 Minuten\* dauern.
- \*Die Lebensdauer des Akkus kann sich je nach Verwendung und Art des zu schneidenden Haares verkürzen.
- Die Ladeanzeige blinkt rot und zeigt damit an, dass das Gerät aufgeladen wird. Sobald es vollständig aufgeladen ist, leuchtet die Anzeige konstant rot und auf dem Display erscheint die Zahl 100.

**WARNUNG:**

- Das Aufladen oder die Verwendung des Geräts bei Temperaturen unter 5°C oder über 35°C wirkt sich negativ auf die Lebensdauer des Akkus aus.
- Wenn das Gerät vollständig aufgeladen ist, ziehen Sie den Netzstecker aus der Steckdose.

**Optimierung der Akkulaufzeit**

- Laden Sie das Gerät nach dem ersten Aufladen nicht zwischen den Schneidevorgängen auf. Verwenden Sie das Gerät so lange, bis den Akku vollständig entladen ist. Ständiges Aufladen des Geräts verkürzt die Lebensdauer des Akkus.

## DEUTSCH

- Laden Sie das Gerät nicht mehr als 3 Stunden lang.
  - Lassen Sie das Kabel nicht ständig eingesteckt.
  - Entladen/spülen Sie den Akku zweimal im Jahr vollständig, indem Sie den Motor bis zum Stillstand laufen lassen.
  - Wenn das Gerät über einen längeren Zeitraum nicht benutzt wurde, muss es vollständig aufgeladen werden.
  - Wenn das Gerät größeren Temperatur-, Druck- oder Feuchtigkeitsschwankungen ausgesetzt wird, lassen Sie das Gerät vor der Verwendung 30 Minuten lang akklimatisieren.
  - Vergewissern Sie sich, dass das Gerät ausgeschaltet ist.
  - Legen Sie den Aufsteckkamm über die Klinge und drücken Sie ihn in das Gerät. Abb. 3
  - Wenn Sie das Gerät benutzen, können Sie die Schutzabdeckung einsetzen, die verhindert, dass sich lange Haare verheddern. Abb. 4
  - Wenn Sie zum ersten Mal trimmen, verwenden Sie den Kamm zunächst mit der Einstellung für die maximale Trimmlänge (4 mm), um zu vermeiden, dass Sie versehentlich zu kurze Haare trimmen. Wenn Sie sich mit den Kämmen vertraut gemacht haben, ändern Sie sie um 3 mm, 2 mm und 1 mm, bis Sie die gewünschte Schnittlänge erreicht haben.
- Trimmen mit Aufsteckkamm (1 mm, 2 mm, 3 mm, 4 mm)**
- Das Gerät kann zum Trimmen von Koteletten, Nacken, Bart und Haaransatz verwendet werden.



1. Schalten Sie das Gerät ein.
2. Am effektivsten ist das Trimmen, wenn Sie das Gerät gegen die Haarwuchsrichtung bewegen. Achten Sie darauf, dass die Oberfläche des Kammes immer in Kontakt mit der Haut bleibt.

ACHTUNG: Da nicht alle Haare in dieselbe Richtung wachsen, müssen Sie möglicherweise verschiedene Trimm-Positionen verwenden (nach oben, nach unten oder quer).

3. Wenn sich abgeschnittene Haare auf dem Kamm angesammelt haben, schalten Sie das Gerät aus, nehmen Sie den Kamm heraus und reinigen Sie den Kamm von den Haaren. Sobald

es sauber ist, setzen Sie den Kamm wieder ein und schneiden weiter.

#### **Trimmen des Bartes**

4. Vergewissern Sie sich, dass der Aufsteckkamm in das Gerät eingesetzt ist, und verwenden Sie die Einstellung 1 mm oder 2 mm für einen „Stoppel-Look“.
5. Wenn Sie das Gerät nicht mehr benutzen, schalten Sie es mit der Ein-/Ausschalter aus. Entfernen Sie dann den Aufsteckkamm (Abb. 5) und reinigen Sie die im Gerät angesammelten Haare mit Hilfe der Reinigungsbürste.

## DEUTSCH

### Profilierung

Verwenden Sie das Gerät ohne Aufsteckkamm, um die Haare oder den Bart zu trimmen.

Entfernen Sie den Kamm, für:

- Trimmen der Koteletten (Abb. 6).
- Trimmen des Nackens (Abb. 7).
- Trimmen des Bartes (Abb. 8).
- Haarlinien definieren (Abb. 9).

1. Kämmen Sie das Haar mit einem feinzinkigen Kamm, bevor Sie es in Form bringen.
2. Drücken Sie die Ein-/Ausschalter, um das Gerät einzuschalten.
3. Führen Sie das Gerät über den zu konturierenden Bereich.

Bewegen Sie das Gerät nicht zu schnell. Machen Sie weiche und sanfte Bewegungen. Drücken Sie die Klinge nicht zu stark gegen die Haut, da Sie sich sonst verletzen könnten.

4. Wenn Sie fertig sind, schalten Sie das Gerät durch erneutes Drücken der Ein-/Ausschalter aus und reinigen Sie es.

## 4. REINIGUNG UND WARTUNG

### Nach jedem Gebrauch

- Schalten Sie das Gerät aus.
- Entfernen Sie den Kamm von der Klinge und reinigen Sie

die Haare (Abb. 10). Schütteln Sie dazu den Kamm aus oder verwenden Sie die Reinigungsbürste. Sie können die Kämmen auch unter fließendem Wasser reinigen.

- Reinigen Sie die Klinge mit der Bürste, um alle Haare zu entfernen (Abb. 11). Es wird empfohlen, die Klinge alle 6 Monate gründlich zu reinigen.
- Schmieren Sie die Klängen regelmäßig und immer dann, wenn die Schmieranzeige auf dem Display erscheint.

#### **Vorsichtsmaßnahmen bei der Reinigung**

- Nur der Aufsteckkamm und die Schutzabdeckung können zum Reinigen vom Produkt entfernt werden.

- Die Reinigung sollte nur mit einer weichen Bürste erfolgen, wie sie mit dem Produkt geliefert wird.
- Verwenden Sie für die Klängen nur das mitgelieferte Leichtöl oder Nähmaschinenöl.
- Verwenden Sie keine scheuernden Reinigungsmittel, Scheuerschwämme oder aggressive Flüssigkeiten wie Alkohol, Benzin oder Aceton, um den Trimmer und das Zubehör zu reinigen.
- Tauchen Sie die Klinge oder andere Teile des Geräts nicht in Wasser ein.
- Verwenden Sie ein weiches, trockenes Tuch, um das Gehäuse zu reinigen.

## DEUTSCH

### Lagerung

- Vergewissern Sie sich, dass das Gerät ausgeschaltet ist. Ziehen Sie das Netzkabel aus der Steckdose und bewahren Sie das Gerät an einem sicheren, trockenen Ort auf, an dem es nicht gequetscht, gestoßen oder beschädigt werden kann.
- Wickeln Sie das Kabel nicht um das Gerät, wenn Sie es aufbewahren.
- Bewahren Sie das Kabel an einem sicheren Ort auf, wo es nicht zerschnitten oder beschädigt werden kann.
- Stellen oder lagern Sie das Gerät nicht an einem Ort, an dem es in eine Badewanne oder ein Waschbecken, in Wasser oder andere Flüssigkeiten fallen oder gezogen werden kann.

- Lagern Sie das Gerät und das Kabel immer an einem Ort, der frei von Feuchtigkeit ist. Nicht bei Temperaturen über 60°C lagern.

## 5. SPEZIFIKATIONEN

Referenz des Gerätes: Bamba PrecisionCare Warrior  
Produkt: 04445

Haar- und Barttrimmer: Eingangsstrom: 5 V =, 1 A  
Batterie (nicht austauschbar): 3,7 V, 1500 mAh, 5,55 Wh, Lithium-Ion

Aufladen mit USB Typ-C Kabel

Die technischen Daten können ohne Vorankündigung geändert werden, um die Produktqualität zu verbessern.

Hergestellt in China | Entworfen in Spanien

## 6. RECYCLING VON ELEKTRO- UND ELEKTRONIKGERÄTEN



Dieses Symbol weist darauf hin, dass das Produkt und/oder die Batterie gemäß den geltenden Vorschriften getrennt vom Haushaltsabfall entsorgt werden muss. Wenn dieses Produkt das Ende seiner Nutzungsdauer erreicht hat, sollten Sie die Batterien/Akkus entfernen und es zu einer von den örtlichen Behörden bestimmten Sammelstelle bringen.

Die Verbraucher müssen sich mit Ihren örtlichen Behörden oder

## DEUTSCH

Einzelhändlern in Verbindung setzen, um Informationen über die ordnungsgemäße Entsorgung ihrer Altgeräte und/ oder ihre Akkus zu erhalten.

Die Einhaltung der oben genannten Leitlinien trägt zum Schutz der Umwelt bei.

## 7. GARANTIE UND KUNDENDIENST

Cecotec haftet gegenüber dem Endnutzer oder Verbraucher für jegliche Konformitätsmängel, die zum Zeitpunkt der Lieferung des Produkts bestehen, gemäß den in den geltenden Vorschriften festgelegten Bedingungen und Fristen.

Es wird empfohlen, dass Reparaturen von qualifiziertem Personal durchgeführt werden.

Sollte unerwartet eine Störung auftreten oder haben Sie Fragen über Ihrem Produkt, können Sie sich mit dem Kundendienst in Verbindung setzen über die Telefonnummer: +34 963210728

## 8. COPYRIGHT

Die geistigen Eigentumsrechte an den Texten in dieser Bedienungsanleitung liegen bei CECOTEC INNOVACIONES, S.L. Alle Rechte vorbehalten. Der Inhalt dieser Veröffentlichung darf weder

ganz noch teilweise ohne vorherige Genehmigung von CECOTEC INNOVACIONES, S.L. vervielfältigt, in einem Datenabfragesystem gespeichert, übertragen oder auf irgendeine Weise (elektronisch, mechanisch, durch Fotokopie, Aufzeichnung oder Ähnliches) verbreitet werden.

## ITALIANO

### 1. PARTI E COMPONENTI

Fig.1

1. Lama
2. Protezione
3. Ingresso del cavo di ricarica
4. Tasto di alimentazione
5. 4 pettini guida da taglio  
a.1 mm b.2mm c.3 mm d.4 mm
6. Cavo USB di ricarica (tipo C)
7. Olio lubrificante
8. Spazzolino di pulizia

**Display** (Fig.2)

9. Indicatore della percentuale di ricarica
10. Indicatore di ricarica
11. Indicatore di lubrificazione della lama

### 2. PRIMA DELL'USO

- Questo apparecchio ha un imballaggio progettato per proteggerlo durante il trasporto. Estrarre l'apparecchio dalla scatola e rimuovere tutto il materiale presente nell'imballaggio.



Conservare la scatola originale e gli altri elementi in un luogo sicuro per prevenire danni all'apparecchio in caso di necessità di trasportarlo in futuro. Se si desidera smaltire l'imballaggio originale, assicurarsi di riciclare tutti gli elementi in modo appropriato.

- Verificare che tutte le parti e componenti siano inclusi e in buono stato. Se uno di essi mancasse o non fosse in buone condizioni, contattare immediatamente il Servizio di Assistenza Tecnica ufficiale di Cecotec.

#### **Contenuto della scatola**

- Rifinitore per barba e capelli Bamba PrecisionCare Warrior

- 4 pettini guida (1, 2, 3 e 4 mm)
- Olio lubrificante per la lama
- Cavo USB di ricarica
- Spazzolino di pulizia
- Protezione della lama
- Il presente manuale di istruzioni

### **3. FUNZIONAMENTO**

#### **Ricarica**

- Assicurarsi che l'apparecchio sia spento.

## ITALIANO

- Collegare il cavo di ricarica all'apparecchio, poi a un adattatore di corrente compatibile.
- Caricare completamente la batteria precedentemente al primo uso o dopo un lungo periodo di inattività.
- La batteria impiega circa 3 ore per caricarsi al 100 % e può durare fino a circa 120 minuti\*.
- \*L'autonomia della batteria può ridursi secondo la frequenza d'uso e il tipo di capelli da tagliare.
- L'indicatore di ricarica lampeggia in rosso per indicare che l'apparecchio si sta caricando; una volta ricaricato, l'indicatore si illumina di rosso fisso e il display mostra "100".

### ATTENZIONE:

- La ricarica o l'utilizzo dell'apparecchio a temperature inferiori a 5 °C o superiori a 35 °C influisce negativamente sulla durata della batteria.
- Una volta ricaricato completamente l'apparecchio, scollegarlo dalla presa di corrente.

### Ottimizzazione della durata della batteria

- Dopo aver caricato l'apparecchio per la prima volta, evitare di ricaricarlo tra ogni sessione di taglio. Continuare a usarlo finché la batteria non è completamente scarica. La ricarica continua dell'apparecchio riduce la durata della batteria.
- Non caricare l'apparecchio per più di 3 ore.

- Evitare di lasciare il cavo collegato costantemente alla corrente.
  - Scaricare completamente la batteria due volte l'anno facendo funzionare il motore fino allo spegnimento.
  - Ricaricare completamente l'apparecchio dopo un periodo prolungato di inattività.
  - Se l'apparecchio è sottoposto a una forte variazione di temperatura, pressione o umidità, lasciarlo acclimatare per 30 minuti prima di utilizzarlo.
- Rifinitura con pettine guida (1 mm, 2 mm, 3 mm, 4 mm)**
- L'apparecchio può essere utilizzato per rifinire basette, nuca, barba e attaccatura dei capelli.
- Assicurarsi che l'apparecchio sia spento.
  - Collocare il pettine guida sulla lama e premerlo. Fig. 3
  - Quando si utilizza l'apparecchio, è possibile inserire la protezione per impedire ai capelli lunghi di aggrovigliarsi. Fig. 4
  - Se si esegue la rifinitura per la prima volta, iniziare a utilizzare il pettine- guida con l'impostazione massima di lunghezza di rifinitura (4 mm) per evitare di rifinire accidentalmente i capelli troppo corti. Man mano che si prende confidenza con i pettini guida, utilizzare quelli di 3 mm, 2 mm e 1 mm fino a raggiungere la lunghezza di taglio desiderata.
1. Accendere l'apparecchio.

## ITALIANO

2. Per una rifinitura più efficace, muovere l'apparecchio contro la direzione di crescita dei peli/capelli. Assicurarsi che la superficie del pettine guida rimanga sempre a contatto con la pelle.

ATTENZIONE: poiché non tutti i peli crescono nella stessa direzione, potrebbe essere necessario utilizzare posizioni di taglio diverse (verso l'alto, verso il basso o trasversalmente).

3. Se i capelli tagliati si sono accumulati sul pettine guida, spegnere l'apparecchio, rimuovere il pettine guida e pulirlo. Una volta pulito, rimettere il pettine guida e continuare a tagliare.

### Rifinitura della barba

4. Assicurarsi che il pettine guida sia ben fissato all'apparecchio e utilizzare il pettine da 1 mm o 2 mm per ottenere un look da "barba incolta".
5. Al termine dell'utilizzo dell'apparecchio, spegnerlo premendo il tasto di alimentazione. Quindi rimuovere il pettine guida (Fig. 5) e rimuovere i peli accumulati nell'apparecchio con l'aiuto della spazzola di pulizia.

### Modellamento

Per un modellamento preciso di capelli o barba, utilizzare l'apparecchio senza pettine guida.

Rimuovere il pettine guida nei seguenti casi:

- Rifinitura delle basette (Fig. 6).
  - Rifinitura della nuca (Fig. 7).
  - Rifinitura della barba (Fig. 8).
  - Rifinitura dell'attaccatura dei capelli (Fig. 9).
1. Pettinare i capelli con un pettine a coda sottile prima di modellare.
  2. Accendere l'apparecchio premendo il tasto di alimentazione.
  3. Passare l'apparecchio sulla zona da modellare. Evitare di muovere l'apparecchio troppo bruscamente. Eseguire movimenti fluidi e delicati. Non premere eccessivamente la lama sulla pelle per evitare di ferirsi.

4. Al termine, spegnere l'apparecchio premendo nuovamente il tasto di alimentazione e pulirlo.

## 4. PULIZIA E MANUTENZIONE

### Dopo ogni uso

- Spegnere l'apparecchio.
- Rimuovere il pettine guida dalla lama e pulire i peli (Fig. 10). A tal fine, scuotere il pettine guida o utilizzare lo spazzolino di pulizia. È possibile pulire i pettini guida anche sotto l'acqua corrente.

## ITALIANO

- Pulire la lama con lo spazzolino per rimuovere eventuali peli (Fig. 11). Si consiglia pulire bene la lama ogni 6 mesi.
- Lubrificare la lama periodicamente e ogni volta che l'indicatore di lubrificazione della lama appare sul display.

### Precauzioni di pulizia

- Per la pulizia, è possibile rimuovere dall'apparecchio solo il pettine guida e la protezione.
- La pulizia deve essere effettuata solo con una spazzola morbida o spazzolino come quello fornito.
- Utilizzare sulle lame solo l'olio lubrificante in dotazione o dell'olio per macchine da cucire.

- Non utilizzare detergenti abrasivi, pagliette o liquidi aggressivi come alcol, benzina o acetone per pulire il rifinitore e gli accessori.
- Non immergere la lama o qualsiasi altra parte dell'apparecchio in acqua.
- Per pulire l'impugnatura dell'apparecchio, utilizzare un panno morbido e asciutto.

### Conservazione

- Assicurarsi che l'apparecchio sia spento. Rimuovere il cavo di alimentazione dalla presa di corrente e dall'apparecchio prima di riporre quest'ultimo in un luogo sicuro e asciutto dove non possa essere schiacciato, urtato o danneggiato.

- Non arrotolare il cavo attorno all'apparecchio per riporlo.
- Conservare il cavo in un luogo sicuro dove non possa essere tagliato o danneggiato.
- Non collocare o riporre l'apparecchio in luoghi da cui possa cadere o finire accidentalmente in una vasca da bagno o in un lavandino, in acqua o in altri liquidi.
- Conservare sempre l'apparecchio e il cavo in un luogo asciutto. Non conservare l'apparecchio a temperature superiori a 60°C.

## 5. SPECIFICHE

Codice prodotto: Bamba PrecisionCare Warrior

Prodotto: 04445

Rifinitore per barba e capelli: Input: 5 V =, 1 A

Batteria (non sostituibile): 3,7 V, 1500 mAh, 5,55 Wh, ioni di litio

Ricarica con cavo USB tipo C

Le specifiche tecniche possono cambiare senza previo avviso per migliorare la qualità del prodotto.

Fabbricato in China | Progettato in Spagna

ITALIANO

## 6. RICICLAGGIO DI APPARECCHIATURE ELETTRICHE ED ELETTRONICHE



Questo simbolo indica che, in conformità con le normative vigenti, l'apparecchio e/o la batteria devono essere smaltiti separatamente dai rifiuti domestici. Quando questo prodotto raggiunge la fine della sua vita utile, è necessario rimuovere

le pile/batterie/accumulatori e portarlo in un punto di raccolta designato dalle autorità locali.

Per ottenere informazioni dettagliate sulla forma più adeguata per gettare gli elettrodomestici e/o le corrispondenti batterie, il consumatore dovrà contattare le autorità locali.

Il rispetto delle linee guida di cui sopra aiuterà a proteggere l'ambiente.

## 7. GARANZIA E SUPPORTO TECNICO

Cecotec sarà responsabile nei confronti dell'utente finale o del consumatore per qualsiasi difetto di conformità esistente al momento della consegna del prodotto nei termini, condizioni e scadenze stabilite dalla normativa vigente.

Si raccomanda che le riparazioni siano effettuate da personale specializzato.



Se si riscontra un problema con l'apparecchio o in caso di dubbi, si prega di contattare il Servizio di Assistenza Tecnica ufficiale di Cecotec al numero +34 96 321 07 28.

meccanico, fotocopia, registrazione o simile) senza la previa autorizzazione di CECOTEC INNOVACIONES, S.L.

## **8. COPYRIGHT**

I diritti di proprietà intellettuale dei testi di questo manuale appartengono a CECOTEC INNOVACIONES, S.L. Tutti i diritti riservati. Il contenuto di questa pubblicazione non può essere, in tutto o in parte, riapparecchio, archiviato in un sistema di recupero, trasmesso o distribuito con qualsiasi mezzo (elettronico,

## PORTUGUÊS

### 1. PEÇAS E COMPONENTES

Fig. 1

1. Disco
2. Tapa protetora
3. Entrada do cabo de carregamento
4. Botão Ligar/Desligar
5. 4 Pentes-guias de corte
  - a. 1 mm
  - b. 2 mm
  - c. 3 mm
  - d. 4 mm
6. Cabo de carregamento USB (tipo C)
7. Azeite
8. Escova de limpeza

Ecrã. Fig. 2

9. Indicador Percentagem da bateria
10. Indicador Carregamento
11. Indicador Lubrificação da lâmina

### 2. ANTES DE USAR

- Este aparelho é acondicionado em embalagens concebidas para o proteger durante o transporte. Retire o aparelho da sua caixa e remova todo o material de embalagem. Pode manter a caixa original e outras embalagens num local seguro para

evitar danos no aparelho, caso necessite de o transportar no futuro. Se desejar descartar a embalagem original, certifique-se de reciclar todos os itens corretamente.

- Certifique-se de que todas as peças e componentes estejam incluídos e em bom estado. Se algum deles faltar ou não estiver em boas condições, contactar imediatamente o Serviço de Assistência Técnica oficial da Cecotec.

#### **Conteúdo da caixa**

- Aparador multifunções Bamba PrecisionCare Warrior
- 4 pentes-guia (1 mm/ 2 mm/ 3 mm / 4 mm)
- Óleo lubrificante para a lâmina

- Cabo USB
- Escova de limpeza
- Protetor da lâmina
- Este manual de instruções

### **3. FUNCIONAMENTO**

#### **Carregamento do aparelho**

- Certifique-se de que o aparelho está desligado.
- Ligue o cabo de carregamento ao aparelho e logo à tomada elétrica.

## PORTUGUÊS

- Carregue o aparelho ao máximo antes de começar a utilizá-lo pela primeira vez ou após um longo período de inatividade.
- A bateria leva uma 3 horas para carregar a 100% e pode durar até 120 minutos aproximadamente\*.
- \*A autonomia da bateria pode ser reduzida em função do uso e do tipo de cabelo.
- O indicador Carregamento piscará em vermelho indicando que o aparelho está a ser carregado. Quando estiver carregado totalmente, o indicador acender-se-á para vermelho fixo e o ecrã mostrará 100.

### ADVERTÊNCIA:

- Carregar ou utilizar o aparelho em temperaturas inferiores a 5 °C ou superiores a 35 °C, afetará à vida útil da bateria.
- Quando estiver completamente carregado, desconecte da tomada elétrica.

### Otimizar a vida útil da bateria

- Após carregar o aparelho pela primeira vez, não o carregue novamente entre sessões de barbeado. Continue a usá-lo até que a bateria descarregar completamente. O carregamento contínuo do aparelho reduzirá a vida útil da bateria.
- Não carregue o aparelho por mais de 3 horas.

- Não mantenha o cabo ligado permanentemente.
- Descarregue a bateria duas vezes por ano, deixando o motor funcionar até que a bateria se esgote.
- Se o aparelho não tiver sido utilizado por muito tempo, deve ser carregado completamente.
- Se o aparelho se submeter a uma mudança importante de temperatura, pressão ou humidade, deixe o aparelho aclimatar durante 30 minutos antes de o usar.

#### **Corte com pente-guia (1 mm, 2 mm, 3 mm, 4 mm)**

- O aparelho pode utilizar-se para cortar as patilhas, nuca, barba e linhas de cabelo.

- Certifique-se de que o aparelho esteja desligado.
  - Coloque o pente-guia sobre a lâmina e pressione sobre o aparelho. Fig. 3
  - Quando utilizar o aparelho, pode inserir a tampa protetora para evitar que o pelo comprido emaranhe. Fig. 4
  - Se for a primeira vez que cortar o pelo, comece com o pente-guia de comprimento máximo (4 mm) para evitar cortar o pelo demasiado. Quando se familiarizar com os pentes, toque-os e escolha o comprimento que deseje cortar.
1. Ligue o aparelho.
  2. Para cortar eficazmente, mova o aparelho no sentido contrário à do crescimento do pelo. Certifique-se de que a superfície do pente fica sempre em contacto com a pele.

## PORTUGUÊS

AVISO: como nem todos os pelos crescem no mesmo sentido, poderá ser necessário utilizar diferentes posições de corte (para cima, para baixo ou em cruz).

3. Se os pelos cortados se tiverem acumulado no pente, desligue o aparelho, retire o pente e limpe o pelo do pente. Quando estiver limpo, coloque novamente o pente e continue a cortar.

### **Cortar a barba**

4. Certifique-se de que o pente-guia esteja bem colocado no aparelho e utilize o ajuste de 1 mm ou 2 mm para obter um aspeto de barba cuidada de 3 dias.
5. Quando tiver terminado de utilizar o aparelho, desligue-o

premindendo o botão Ligar/Desligar. A continuação, tire o pente-guia (fig. 5) e limpe os pelos acumulados no aparelho com a ajuda da escova de limpeza.

### **Aparar a barba**

Para aparar o pelo ou a barba, utilize o aparelho sem um pente-guia.

Tire o pente para:

- Corte de patilhas (Fig. 6)
- Corte da nuca (Fig. 7)
- Corte da barba (Fig. 8)
- Aparar o cabelo (Fig. 9)

1. Penteie o cabelo com um pente de dentes finos antes de aparar.
2. Ligue o aparelho premindo o botão Ligar/Desligar.
3. Deslize o aparelho pela zona que deseje aparar. Não mova o aparelho demasiado rápido. Os movimentos têm de ser suaves e delicados. Não pressione a lâmina excessivamente contra a pele, pois pode ferir-se a si próprio.
4. Quando tiver terminado de utilizar o aparelho, desligue-o premindo o botão Ligar/Desligar.

## 4. LIMPEZA E MANUTENÇÃO

### Depois de cada uso

- Carregue o aparelho.
- Tire o pente da lâmina e limpe os pelos (Fig. 10). Para isto, sacuda o pente ou utilize a escova de limpeza. Também pode limpar os pentes com água.
- Limpe as lâminas com a escova para remover qualquer pelo (Fig. 11). Recomenda-se a limpeza completa das lâminas a cada 6 meses.
- Lubrifique as lâminas com frequência e quando o ícone de Óleo aparecer no ecrã.

## PORTUGUÊS

### Precauções de limpeza

- Apenas o pente-guia e a tampa protetora podem retirar-se do aparelho para os limpar.
- A limpeza apenas pode realizar-se com uma escova suave, como a fornecida com o aparelho.
- Utilize unicamente o óleo lubrificante fornecido ou óleo da máquina de costura nas lâminas.
- Não utilize produtos de limpeza abrasivos, esfregões ou líquidos agressivos tais como álcool, gasolina ou acetona para limpar o aparador e acessórios.
- Não submerja a lâmina nem nenhuma outra parte do aparelho na água.

- Utilize um pano suave e seco para limpar a pega de aparelho.

### Armazenamento

- Certifique-se de que o aparelho esteja desligado. Desligue o cabo da tomada elétrica e do aparelho antes de o guardar num lugar seguro e seco onde não possa ser danificado.
- Não enrole o cabo ao redor do aparelho quando o guardar.
- Guarde o cabo num lugar seguro onde não possa ser cortado nem danificado.
- Não coloque nem guarde o aparelho onde possa cair ou ser arrastado para uma banheira ou lavatório, água ou outro líquido.



- Guarde sempre o aparelho e o cabo numa zona sem humidade. Não o guarde a temperaturas superiores a 60°C.

Fabricado na China | Desenhado em Espanha

## 5. ESPECIFICAÇÕES

Referência do produto: Bamba PrecisionCare Warrior

Produto: 04445

Aparador multifunções: Entrada: 5 V =, 1 A

Bateria (não substituível): 3.7 V, 1500 mAh, 5.55 Wh, íão-lítio

Cabo de carregamento USB (tipo C)

As especificações técnicas podem ser alteradas sem notificação prévia para melhorar a qualidade do produto.

## 6. RECICLAGEM DE PRODUTOS ELÉTRICOS E ELETRÓNICOS



Este símbolo indica que, de acordo com os regulamentos aplicáveis, o produto e/ou a bateria devem ser eliminados separadamente do lixo doméstico. Quando este produto atingir o fim da sua vida útil, deverá remover as pilhas/baterias/acumuladores e levá-lo para um ponto de recolha designado pelas autoridades locais.

## PORTUGUÊS

Para obter informação detalhada acerca da forma mais adequada de eliminar os seus equipamentos elétricos e eletrónicos e/ou as correspondentes baterias, o consumidor deverá contactar com as autoridades locais.

A conformidade com as diretrizes acima referidas ajudará a proteger o ambiente.

## 7. GARANTIA E SAT

A Cecotec será responsável perante o utilizador final ou consumidor por qualquer falta de conformidade que exista no momento da entrega do produto nos termos, condições e prazos estabelecidos pelos regulamentos aplicáveis.

Recomenda-se que as reparações sejam efetuadas por pessoal qualificado.

Se deteta uma ocorrência com o produto ou tem alguma consulta, entre em contacto com o Serviço de Assistência Técnica da Cecotec através do número de telefone +34 96 321 07 28.

## 8. COPYRIGHT

Os direitos de propriedade intelectual dos textos deste manual pertencem à CECOTEC INNOVACIONES, S.L. Todos os direitos reservados. O conteúdo desta publicação não pode, no todo ou em parte, ser reproduzido, armazenado num sistema de recuperação, transmitido ou distribuído por qualquer meio (eletrónico, mecânico, fotocópia, gravação ou similar) sem a autorização prévia da CECOTEC INNOVACIONES, S.L.

## NEDERLANDS

### 1. ONDERDELEN EN COMPONENTEN

Fig. 1

1. Knipelement
2. Beschermkap
3. Invoer laadkabel
4. Aan/uit knop
5. 4 geleider kammen  
a.1mm b.2mm c.3mm d.4mm
6. USB-oplaadkabel (Type C)
7. Olie
8. Schoonmaakborstel

**Display** (Fig.2)

9. Laadpercentage indicator
10. Oplaadindicator
11. Knipelement insmeren

### 2. VÓÓR U HET APPARAAT GEBRUIKT

- Dit apparaat heeft een verpakking die ontworpen is om het tijdens het transport te beschermen. Haal het apparaat uit de doos en verwijder al het verpakkingsmateriaal. U kunt de originele doos en andere verpakking op een veilige plaats

bewaren om beschadiging van het apparaat te voorkomen als u het in de toekomst moet vervoeren. Als u de verpakking toch weggooit, zorg er dan voor een correcte recyclage.

- Controleer of alle onderdelen en componenten aanwezig en in goede staat zijn. Als een van deze ontbreekt of niet in goede staat is, neem dan onmiddellijk contact op met de Technische Dienst van Cecotec.

#### **Inhoud van de doos**

- Haar en baard trimmer Bamba PrecisionCare Warrior
- 4 geleidingskammen (1, 2, 3 y 4 mm)
- Smeerolie voor het knipelement

- USB kabel
- Schoonmaakborstel
- Beschermer voor het knipelement
- Handleiding

### **3. WERKING**

#### **Apparaat opladen**

- Zorg ervoor dat het apparaat is uitgeschakeld.
- Sluit de oplaadkabel aan op het product en vervolgens op een compatibele voedingsadapter.

## NEDERLANDS

- Laad het apparaat volledig op voordat u het voor het eerst gaat gebruiken of na een lange periode van inactiviteit.
- De batterij heeft ongeveer 3 uur nodig om tot 100% op te laden en gaat tot ongeveer 120 minuten mee\*.
- \*De levensduur van de accu kan afnemen, afhankelijk van het gebruik en het soort haar dat wordt geknipt.
- De oplaadindicator knippert rood om aan te geven dat het apparaat wordt opgeladen, zodra het volledig is opgeladen, brandt de indicator continu rood en toont het display het getal 100.

### WAARSCHUWING:

- Het opladen of gebruiken van het apparaat bij temperaturen onder 5°C of boven 35°C heeft een negatieve invloed op de levensduur van de batterij.
- Als het apparaat volledig is opgeladen, haalt u de stekker uit het stopcontact.

### **De levensduur van de batterij optimaliseren**

- Nadat u het apparaat voor de eerste keer hebt opgeladen, mag u het niet opladen tussen sessies door. Blijf hem gebruiken tot de batterij helemaal leeg is. Voortdurend opladen van het apparaat verkort de levensduur van de batterij.

- Laad het apparaat niet langer dan 3 uur op.
- Laat de kabel niet permanent aangesloten.
- Ontlaad/spoel de accu twee keer per jaar volledig door de motor te laten draaien tot deze stopt.
- Als het apparaat lange tijd niet is gebruikt, moet het volledig worden opgeladen.
- Als het apparaat wordt blootgesteld aan een grote verandering in temperatuur, druk of vochtigheid, laat het dan voor gebruik 30 minuten acclimatiseren.

### **Geleidekammen (1 mm, 2 mm, 3 mm, 4 mm)**

- Het apparaat kan worden gebruikt voor het trimmen van bakkebaarden, nek, baard en haarlijnen.

- Zorg ervoor dat het apparaat uit staat.
  - Plaats de geleidekam over het knipelement en druk het in het apparaat. Fig. 3
  - Bij gebruik van het apparaat kunt u de beschermkap plaatsen, die voorkomt dat lang haar in de knoop raakt. Fig. 4
  - Als u voor de eerste keer trimt, begin dan met de kam met de instelling voor de maximale trimlengte (4 mm) om te voorkomen dat u per ongeluk te korte haren trimt. Terwijl u vertrouwd raakt met de kammen, verandert u ze met 3 mm, 2 mm en 1 mm tot u de gewenste lengte bereikt.
1. Zet het apparaat aan.
  2. Voor het meest effectieve trimmen beweegt u het apparaat

## NEDERLANDS

tegen de richting van de haargroei in. Zorg ervoor dat het oppervlak van de kam altijd in contact blijft met de huid.

WAARSCHUWING: omdat niet alle haren in dezelfde richting groeien, kan het nodig zijn verschillende trimposities te gebruiken (naar boven, naar beneden of kruislings).

3. Als zich op de kam geknipte haren hebben opgehoopt, schakelt u het apparaat uit, verwijdert u de kam en reinigt u de haren van de kam. Eenmaal schoon, plaats de kam terug en ga verder met knippen.

### Baard trimmen

4. Zorg ervoor dat de geleidekam in het apparaat zit en gebruik de instelling van 1 mm of 2 mm voor een "stoppellook".
5. Als u klaar bent met het gebruik van het apparaat, schakelt u het uit door op de aan/uitknop te drukken. Verwijder vervolgens de geleidekam (fig. 5) en reinig de haren die zich in het apparaat hebben opgehoopt met de reinigingsborstel.

### Profilering

Gebruik het apparaat zonder geleidekam voor het trimmen van haar of baard.



Verwijder de kam voor:

- Trimmen van bakkebaarden (Fig. 6).
  - Trimmen van de nek (fig. 7).
  - Trimmen van de baard (fig. 8).
  - Definiëren van de haarlijnen (fig. 9).
1. Kam het haar met een fijntandige kam voordat u het in model brengt.
  2. Zet het apparaat aan door op de aan/uit knop te drukken.
  3. Ga met het toestel over het te definiëren gebied. Beweeg het apparaat niet te snel. Maak soepele en zachte bewegingen. Druk het knipelement niet te hard tegen de huid, want dat kan letsel veroorzaken.

4. Schakel na afloop het apparaat uit door nogmaals op de aan/uitknop te drukken en maak het schoon.

## 4. SCHOONMAAK EN ONDERHOUD

### Na elk gebruik

- Schakel het apparaat uit.
- Haal de kam van het knipelement en maak de haren schoon (fig. 10). Schud hiervoor de kam uit of gebruik de reinigingsborstel. U kunt de kammen ook schoonmaken onder stromend water.
- Reinig het knipelement met de borstel om eventuele haren te

## NEDERLANDS

verwijderen (fig. 11). Aanbevolen wordt het knipelement om de 6 maanden grondig te reinigen.

- Smeer het knipelement regelmatig in en telkens wanneer de indicator op het display verschijnt.

### **Voorzorgsmaatregelen bij het schoonmaken**

- Alleen de geleidekam en de beschermkap kunnen voor reiniging van het product worden verwijderd.
- De reiniging mag alleen worden uitgevoerd met een zachte borstel, zoals die bij het product is geleverd.
- Gebruik alleen de bijgeleverde lichte olie of naaimachineolie op het knipelement.

- Gebruik geen schurende reinigingsmiddelen, schuursponsjes of agressieve vloeistoffen zoals alcohol, benzine of aceton om de trimmer en accessoires te reinigen.
- Dompel het knipelement of een ander deel van het apparaat niet onder in water.
- Gebruik een zachte, droge doek om de behuizing van het apparaat schoon te maken.

### **Het apparaat opbergen**

- Zorg ervoor dat het apparaat is uitgeschakeld. Verwijder het netsnoer uit het stopcontact en het apparaat alvorens het op te bergen op een veilige, droge plaats waar het niet kan worden geplet, gestoten of beschadigd.

- Wikkel de kabel nooit om het apparaat wanneer u het opbergt.
- Bewaar de kabel op een veilige plaats waar hij niet kan worden doorgesneden of beschadigd.
- Plaats of bewaar het apparaat niet op een plaats waar het kan vallen of in een badkuip of wastafel, water of een andere vloeistof terecht kan komen.
- Bewaar het apparaat en de kabel altijd in een vochtvrije ruimte. Niet bewaren bij temperaturen boven 60°C.

## 5. SPECIFICATIES

Referentie van het product: Bamba PrecisionCare Warrior

Product: 04445

Trimmer: Ingang: 5 V =, 1 A

Batterij (niet vervangbaar): 3.7 V, 1500 mAh, 5.55 Wh, ion-litio

Lading met USB kabel type C

Technische specificaties kunnen zonder kennisgeving worden gewijzigd om de kwaliteit van het product te verbeteren.

Gemaakt in China / Ontworpen in Spanje.

## NEDERLANDS

### 6. RECYCLING VAN ELEKTRISCHE EN ELEKTRONISCHE APPARATUUR



Dit symbool geeft aan dat, volgens de geldende voorschriften, het product en/of de accu gescheiden van het huisvuil moeten worden afgevoerd. Wanneer dit product het einde van zijn levensduur bereikt, dient u de batterijen/accumulatoren te verwijderen en het naar een door de plaatselijke autoriteiten aangewezen inzamelpunt te brengen. Voor gedetailleerde informatie over de aangewezen manier om elektrische apparaten en/of hun batterijen moet de consument de plaatselijke overheid contacteren.

Naleving van de bovenstaande richtsnoeren zal bijdragen tot de bescherming van het milieu.

### 7. GARANTIE EN TECHNISCHE ONDERSTEUNING

Cecotec is aansprakelijk tegenover de eindgebruiker of consument voor elk gebrek aan overeenstemming dat bestaat op het ogenblik van de levering van het product onder de voorwaarden, bepalingen en termijnen die zijn vastgelegd in de toepasselijke regelgeving. Het wordt aanbevolen reparaties te laten uitvoeren door gekwalificeerd personeel.

Als u ooit een incident met het product ontdekt of vragen hebt, neem dan contact op met de officiële Technische Assistentie van Cecotec via het telefoonnummer +34 96 321 07 28.

welke wijze dan ook (elektronisch, mechanisch, door fotokopieën, opnamen en dergelijke) zonder voorafgaande toestemming van CECOTEC INNOVACIONES, S.L.

## **8. COPYRIGHT**

De intellectuele eigendomsrechten op de teksten in deze handleiding behoren toe aan CECOTEC INNOVACIONES, S.L. Alle rechten voorbehouden. De inhoud van deze publicatie mag niet, geheel of gedeeltelijk, worden verveelvoudigd, opgeslagen in een geautomatiseerd gegevensbestand, doorgegeven of verspreid op

## POLSKI

### 1. CZĘŚCI I KOMPONENTY

Rys.1

1. Ostrze
2. Pokrywa ochronna
3. Wejście kabla ładującego
4. Przycisk zasilania
5. 4 grzebienie prowadzące do cięcia  
a.1mm b.2mm c.3mm d.4mm
6. Kabel ładujący USB (typ C)
7. Olej
8. Szczotka do czyszczenia

**Ekran** (Rys. 2)

9. Wskaźnik procentu naładowania
10. Kontrolka ładowania
11. Wskaźnik smarowania ostrza

### 2. PRZED UŻYCIEM

- To urządzenie jest zapakowane w opakowanie zaprojektowane w celu ochrony podczas transportu. Wyjmij urządzenie z pudełka i usuń wszystkie materiały opakowaniowe. Oryginalne pudełko i inne elementy opakowania można przechowywać w

bezpiecznym miejscu, aby zapobiec uszkodzeniu urządzenia w przypadku konieczności jego transportu w przyszłości. Jeśli chcesz pozbyć się oryginalnego opakowania, pamiętaj o prawidłowym recyklingu wszystkich jego elementów.

- Upewnij się, że wszystkie części i komponenty są dołączone i są w dobrym stanie. Jeśli któregoś z nich brakuje lub jest w złym stanie, natychmiast skontaktuj się z oficjalnym Serwisem Pomocy Technicznej Cecotec.

#### **Zawartość opakowania**

- Trymer Bamba PrecisionCare Warrior
- 4 grzebienie prowadzące (1, 2, 3 i 4 mm)

- Olej do smarowania ostrza
- Kabel USB
- Szczotka do czyszczenia
- Osłona ostrza
- Ta instrukcja obsługi

### **3. FUNKCJONOWANIE**

#### **Ładowanie urządzenia**

- Przed podłączeniem upewnij się, że urządzenie jest wyłączone.
- Podłącz kabel ładujący do produktu, a następnie do kompatybilnego zasilacza.

## POLSKI

- W pełni naładuj urządzenie przed pierwszym użyciem lub po długim okresie braku aktywności.
- Ładowanie baterii do 100% trwa około 3 godzin i może działać do około 120 minut\*.
- \*Czas pracy na baterii może ulec skróceniu w zależności od sposobu użytkowania i rodzaju strzyżonych włosów.
- Wskaźnik ładowania zacznie migać na czerwono, wskazując, że urządzenie się ładuje, po pełnym naładowaniu wskaźnik zmieni kolor na czerwony, a na wyświetlaczu pojawi się liczba 100.

### OSTRZEŻENIE:

- Ładowanie lub używanie urządzenia w temperaturach poniżej 5°C lub powyżej 35°C niekorzystnie wpływa na żywotność baterii.
- Gdy urządzenie jest w pełni naładowane, odłącz je od gniazdka elektrycznego.

### Zoptymalizuj żywotność baterii

- Po pierwszym naładowaniu urządzenia nie ładuj go między sesjami cięcia. Kontynuuj korzystanie z niego, aż bateria całkowicie się rozładuje. Ciągłe ładowanie urządzenia skraca żywotność baterii.



- Nie ładuj urządzenia dłużej niż 3 godziny.
- Nie trzymaj przewodu podłączonego na stałe.
- Całkowicie rozładuj/rozładuj akumulator dwa razy w roku, pozwalając silnikowi pracować aż do zatrzymania.
- Jeśli urządzenie nie było używane przez dłuższy czas, należy je w pełni naładować.
- Jeśli urządzenie jest narażone na duże zmiany temperatury, ciśnienia lub wilgotności, przed użyciem należy pozwolić urządzeniu na aklimatyzację przez 30 minut.

### **Przycinanie z grzebieniem prowadzącym (1mm, 2mm, 3mm, 4mm)**

- Urządzenie może być używane do przycinania bokobrodów, karku, brody i linii włosów.
- Upewnij się, że urządzenie jest wyłączone.
- Umieść grzebień prowadzący nad ostrzem i dociśnij go do urządzenia. Rys. 3
- Podczas korzystania z urządzenia można założyć nasadkę ochronną, która zapobiega plątaniu się długich włosów. Rys. 4
- Jeśli przycinasz po raz pierwszy, zacznij od ustawienia maksymalnej długości przycinania nasadki grzebieniowej (4 mm), aby uniknąć przypadkowego przycięcia zbyt krótkich

## POLSKI

włosów. Gdy zapoznasz się z nasadkami grzebieniowymi, zmień je na 3 mm, 2 mm i 1 mm, aż osiągniesz pożądaną długość strzyżenia.

1. Włącz urządzenie.
2. Aby przyciąć najskuteczniej, przesuń urządzenie w kierunku przeciwnym do wzrostu włosów. Upewnij się, że powierzchnia grzebienia zawsze pozostaje w kontakcie ze skórą.

UWAGA: Ponieważ nie wszystkie włosy rosną w tym samym kierunku, może być konieczne użycie różnych pozycji przycinania (w górę, w dół lub w poprzek).

3. Jeśli na grzebieniu nagromadziły się ścięte włosy, wyłącz urządzenie, zdejmij nasadkę i wyczyść włosy z nasadki. Po oczyszczeniu załóż grzebień i kontynuuj strzyżenie.

### Przycinanie brody

4. Upewnij się, że grzebień prowadzący jest zamocowany do urządzenia i użyj ustawienia 1 mm lub 2 mm, aby uzyskać wygląd kilkudniowego zarostu.
5. Po zakończeniu korzystania z urządzenia wyłącz je, naciskając przycisk włączania/wyłączania. Następnie zdejmij grzebień prowadzący (rys. 5) i za pomocą szczoteczki do czyszczenia wyczyść włosy nagromadzone w urządzeniu.

### Perfilowanie

Do precyzyjnego kształtowania włosów lub brody używaj urządzenia bez grzebienia prowadzącego.

Zdejmij grzebień, aby:

- Przycinanie bokobrodów (rys. 6).
  - Wycięcie na karku (rys. 7).
  - Wycięcie brody (rys. 8).
  - Nakreśl linie włosów (rys. 9).
1. Przed przystąpieniem do stylizacji rozczesać włosy delikatnym grzebieniem.
  2. Włącz urządzenie, naciskając przycisk włączania/wyłączania.
  3. Przesuń urządzenie nad obszarem, który chcesz obrysować.

Nie przesuwaj urządzenia zbyt szybko. Wykonuj płynne i delikatne ruchy. Nie dociskaj ostrza zbyt mocno do skóry, ponieważ może to spowodować obrażenia.

4. Nie dociskaj ostrza zbyt mocno do skóry, ponieważ może to spowodować obrażenia.

## 4. CZYSZCZENIE I KONSERWACJA

### Po każdym użyciu

- Wyłączanie urządzenia.
- Zdejmij grzebień z ostrza i oczyść włosy (rys. 10). Aby to zrobić,

## POLSKI

potrząśnij grzebieniem lub użyj szczoteczki do czyszczenia. Grzebienie można również czyścić pod bieżącą wodą.

- Wyczyść ostrze szczotką, aby usunąć włosy (rys. 11). Zaleca się dokładne czyszczenie ostrza co 6 miesięcy.
- Smaruj ostrza okresowo i zawsze, gdy na ekranie pojawi się wskaźnik smarowania.

### **Środki ostrożności dotyczące czyszczenia**

- Do czyszczenia z produktu można zdjąć tylko grzebień prowadzący i osłonę ochronną.
- Czyszczenie należy przeprowadzać wyłącznie za pomocą miękkiej szczotki, takiej jak dołączona do produktu.

- Do ostrzy używaj wyłącznie dostarczonego lekkiego oleju lub oleju do maszyn do szycia.
- Do czyszczenia trymera i akcesoriów nie używaj ściernych środków czyszczących, szorstkich gąbek ani żrących płynów, takich jak alkohol, benzyna lub aceton.
- Nie zanurzaj ostrza ani żadnej innej części urządzenia w wodzie.
- Do czyszczenia uchwytu urządzenia używaj miękkiej, suchej szmatki.

### **Przechowywanie**

- Upewnij się, że urządzenie jest stabilne. Wyjmij przewód z

gniazdka elektrycznego i z urządzenia przed odłożeniem go w bezpieczne, suche miejsce, w którym nie można go zgnieść, przewrócić ani uszkodzić.

- Nie owijaj przewodu wokół urządzenia podczas jego przechowywania.
- Przewód należy przechowywać w bezpiecznym miejscu, w którym nie można go przeciąć ani uszkodzić.
- Nie umieszczaj ani nie przechowuj urządzenia w miejscu, w którym może spaść lub zostać wciągnięte do wanny lub umywalki, wody lub innej cieczy.
- Zawsze przechowuj urządzenie i przewód w miejscu wolnym od wilgoci. Nie przechowywać w temperaturach powyżej 60°C.

## 5. SPECYFIKACJE

Referencja produktu: Bamba PrecisionCare Warrior

Produkt: 04445

Trymer: Wejście: 5 V =, 1 A

Bateria (niewymienna): 3.7 V, 1500 mAh, 5.55 Wh, ion-lit

Ładowanie za pomocą kabla typu C

Specyfikacje techniczne mogą ulec zmianie bez wcześniejszego powiadomienia w celu poprawy jakości produktu.

Wyprodukowano w Chinach | Zaprojektowano w Hiszpanii

POLSKI

## 6. RECYKLING URZĄDZEŃ ELEKTRYCZNYCH I ELEKTRONICZNYCH



Ten symbol oznacza, że zgodnie z obowiązującymi przepisami produkt i/lub bateria muszą być utylizowane oddzielnie od odpadów domowych. Kiedy produkt osiągnie koniec okresu użytkowania, należy wyjąć baterie/baterie/akumulatory i przekazać go do punktu zbiórki wyznaczonego przez władze lokalne. Aby uzyskać szczegółowe informacje na temat najbardziej odpowiedniego sposobu utylizacji sprzętu gospodarstwa

domowego i / lub odpowiednich baterii, konsument powinien skontaktować się z lokalnymi władzami.

Przestrzeganie powyższych wytycznych pomoże chronić środowisko.

## 7. GWARANCJA I SERWIS POMOCY TECHNICZNEJ

Cecotec odpowie użytkownikowi lub konsumentowi końcowemu za wszelkie niezgodności występujące w momencie dostawy produktu na warunkach i terminach określonych w obowiązujących przepisach.

Zaleca się, aby naprawy były przeprowadzane przez wyspecjalizowany personel.

Jeśli wykryjesz problem z produktem lub masz jakiegokolwiek pytania, skontaktuj się z oficjalnym Serwisem Pomocy Technicznej Cecotec pod numerem telefonu +34 96 321 07 28.

## **8. COPYRIGHT**

Prawa własności intelektualnej do tekstów tej instrukcji obsługi należą do CECOTEC INNOVACIONES, S.L. Wszelkie prawa zastrzeżone. Treść niniejszej publikacji nie może być w całości

ani w części reprodukowana, przechowywana w systemie wyszukiwania, przekazywana lub rozpowszechniana w jakikolwiek sposób (elektroniczny, mechaniczny, fotokopiowany, nagrywany lub podobny) bez uprzedniej zgody CECOTEC INNOVACIONES, SL

## ČEŠTINA

### 1. ČÁSTI A SLOŽENÍ

Obr. 1

1. Nože
2. Ochranný kryt
3. Vstup nabíjecího kabelu
4. Tlačítko zapnutí/vypnutí
5. 4 hřebeny pro vedení stříhu  
a.1mm b.2mm c.3mm d.4mm
6. USB nabíjecí kabel (typ C)
7. Olej
8. Kartáč na čištění

**Obrazovka** (obr.2)

9. Ukazatel procenta nabití
10. Indikátor nabití
11. Indikátor mazání čepele

### 2. PŘED POUŽITÍM

- Tento spotřebič je zabalen v obalu, který jej chrání během přepravy. Tento spotřebič je zabalen v obalu, který jej chrání během přepravy. Originální krabici a další obalové položky můžete uschovat na bezpečném místě, abyste zabránili



poškození zařízení v případě potřeby přepravy v budoucnu. Pokud chcete obaly vyhodit, ujistěte se, že se jich zbavíte správným způsobem.

- Ujistěte se, že všechny díly a součásti jsou zahrnuty a v dobrém stavu. Pokud některá chybí nebo není v dobrém stavu, okamžitě kontaktujte oficiální servisní službu Cecotec.

#### **Obsah krabice**

- Profilovač Bamba PrecisionCare Warrior
- 4 vodící hřebeny (1 mm/2 mm/3 mm)
- Olej na mazání čepele
- Kabel USB

- Kartáč na čištění
- Ochranný kryt čepele
- tento návod k použití

### **3. FUNGOVÁNÍ**

#### **Nabíjení zařízení**

- Ujistěte se, že je přístroj vypnutý.
- Připojte nabíjecí kabel k produktu a poté ke kompatibilnímu napájecímu adaptéru.
- Zcela přístroj nabijte před prvním použitím nebo po dlouhé době neaktivity.

## ČEŠTINA

- Nabití baterie na 100 % trvá přibližně 3 hodiny a vydrží přibližně 120 minut\*.
- \*Výdrž baterie může být snížena v závislosti na použití a typu stríhaných vlasů.
- Indikátor nabíjení bude blikat červeně, což znamená, že se zařízení nabíjí, jakmile bude plně nabito, indikátor bude svítit červeně a na displeji se zobrazí číslo 100.

### UPOZORNĚNÍ:

- Nabíjení nebo používání zařízení při teplotách pod 5°C nebo nad 35°C nepříznivě ovlivňuje životnost baterie.
- Když je spotřebič plně nabitý, odpojte jej ze zásuvky.

### Optimalizujte životnost baterie

- Po prvním nabití spotřebič mezi jednotlivými řezy nenabíjejte. Pokračujte v používání, dokud se baterie zcela nevybíje. Nepřetržité dobíjení zařízení sníží životnost baterie.
- Nenabíjejte přístroj po dobu delší než 3 hodin.
- Nenechávejte kabel trvale zapojený.
- Dvakrát ročně baterii zcela vybijte/vybijte tak, že necháte motor běžet, dokud se nezastaví.
- Pokud nebylo zařízení delší dobu používáno, musí být plně nabito.
- Pokud je zařízení vystaveno velké změně teploty, tlaku nebo vlhkosti, nechte jej před použitím 30 minut aklimatizovat.

### Zastřihování s vodícím hřebenem (1 mm, 2 mm, 3 mm, 4 mm)

- Příklad lze použít k zastřihování kotlet, zátylku, vousů a vousů.
  - Ujistěte se, že je zařízení vypnuté.
  - Nasadte vodící hřeben na čepel a přitlačte jej na přístroj. Obr. 3
  - Při používání spotřebiče můžete nasadit ochranný kryt, který zabrání zacuchání dlouhých vlasů. Obr. 4
  - Pokud je to vaše první zastřihování, začněte používat hřeben s nastavením maximální délky zastřihování (4 mm), abyste se vyhnuli nechtěnému zastřihování příliš krátkých chloupků. Až se s hřebeny seznámíte, změňte je na 3 mm, 2 mm a 1 mm, dokud nedosáhnete požadované délky střihu.
1. Zapněte zařízení.

2. Pro nejefektivnější zastřihování pohybujte přístrojem proti směru růstu chloupků. Dbejte na to, aby povrch hřebene zůstal vždy v kontaktu s pokožkou.

POZNÁMKA: Protože ne všechny chloupky rostou stejným směrem, možná budete muset použít různé polohy zastřihování (nahoru, dolů nebo napříč).

3. Pokud se na hřebeni nahromadily ostříhané chloupky, vypněte přístroj, vyjměte hřeben a vlasy z hřebenu očistěte. Po vyčištění hřebene vyměňte a pokračujte ve střihání.

## ČEŠTINA

### Zastříhnout vousy

4. Ujistěte se, že je vodící hřeben připevněn k zařízení a použijte nastavení 1 mm nebo 2 mm pro „strniště“.
5. Po skončení používání spotřebič vypněte stisknutím tlačítka zapnutí/vypnutí. Poté vyjměte vodící hřeben (obr. 5) a pomocí čistícího kartáčku vyčistěte chlupy nahromaděné v přístroji.

### Profilování

Pro těsné tvarování vlasů nebo vousů používejte přístroj bez vodícího hřebene.

Odstraňte hřeben, abyste:

- Oříznutí kotlety (obr. 6).

- Výřez zátylku (obr. 7).
  - Stříhání vousů (obr.8).
  - Definujte vlasové linie (obr. 9).
1. Před stylingem vlasy rozčešte jemným hřebenem.
  2. Zapněte spotřebič stisknutím tlačítka on/off.
  3. Přesuňte zařízení přes oblast, kterou chcete ohraničit. Nepohybujte spotřebičem příliš rychle. Dělejte hladké a jemné pohyby. Netlačte čepel příliš na kůži, protože byste se mohli zranit.
  4. Po dokončení vypněte spotřebič opětovným stisknutím tlačítka zapnutí/vypnutí a vyčistěte jej.

## 4. ČIŠTĚNÍ A ÚDRŽBA

Po každém použití

- Vypněte zařízení.
- Sejměte hřeben z čepele a očistěte chloupky (obr. 10). K tomu zatřeste hřebenem nebo použijte čisticí kartáč. Hřebeny můžete čistit i pod tekoucí vodou.
- Očistěte čepel kartáčem, abyste odstranili případné vlasy (obr. 11). Čepel se doporučuje každých 6 měsíců důkladně vyčistit.
- Promazávejte nože pravidelně a vždy, když se na obrazovce objeví indikátor mazání.

### Opatření k čištění

- Za účelem čištění lze z produktu sejmout pouze vodící hřeben a ochranný kryt.
- Čištění by mělo být prováděno pouze měkkým kartáčkem, jako je ten, který je dodáván s výrobkem.
- Na čepele používejte pouze dodaný lehký olej nebo olej do šicích strojů.
- K čištění zastříhovače a příslušenství nepoužívejte abrazivní čisticí prostředky, drátěnky ani agresivní kapaliny, jako je alkohol, benzín nebo aceton.
- Neponořujte čepel ani žádnou jinou část přístroje do vody.
- K čištění rukojeti přístroje používejte měkký, suchý hadřík.

## ČEŠTINA

### Uskladnění

- Ujistěte se, že je zařízení vypnuté. Před uložením na bezpečném a suchém místě, kde se nemůže zmáčknout, převrhnout nebo poškodit, vytáhněte kabel z elektrické zásuvky a ze spotřebiče.
- Neomotávejte kabel kolem spotřebiče, když jej skladujete.
- Kabel uložte na bezpečném místě, kde se nemůže přerýznout nebo poškodit.
- Neumísťujte ani neskladujte spotřebič tam, kde by mohl spadnout nebo být vtažen do vany nebo umyvadla, vody nebo jiné tekutiny.
- Spotřebič a kabel vždy skladujte na místě bez vlhkosti. Neskladujte při teplotách nad 60°C.

## 5. SPECIFIKACE

Reference produktu: Bamba PrecisionCare Warrior

Produkt: 04445

Profilovač: Vstup: 5 V =, 1 A

Baterie (není vyměnitelná): 3.7 V, 1500 mAh, 5.55 Wh, ion-litio

Nabíjení pomocí kabelu USB Type-C

Technické specifikace se mohou změnit bez předchozího upozornění za účelem zlepšení kvality produktu.

Vyrobena v Číně | Navrženo ve Španělsku

## 6. RECYKLACE ELEKTRICKÝCH A ELEKTRONICKÝCH ZAŘÍZENÍ



Tento symbol označuje, že v souladu s platnými předpisy musí být výrobek a/nebo baterie zlikvidovány odděleně od domovního odpadu. Po skončení životnosti tohoto výrobku musíte baterie/akumulátory vyjmout a odnést na

sběrné místo určené místními úřady.

Podrobné informace o tom, jak správně likvidovat elektrická a elektronická zařízení a/nebo baterie, by měli spotřebitelé získat od místních úřadů.

Dodržování výše uvedených pokynů přispěje k ochraně životního prostředí.

## 7. ZÁRUKA A TECHNICKÝ SERVIS

Společnost Cecotec odpovídá konečnému uživateli nebo spotřebiteli za jakýkoli nesoulad, který existuje v době dodání výrobku za podmínek a ve lhůtách stanovených platnými předpisy. Doporučuje se, aby opravy prováděl kvalifikovaný personál. Pokud zjistíte incident s produktem nebo máte nějaké dotazy, kontaktujte oficiální službu technické pomoci společnosti Cecotec na telefonním čísle +34 96 321 07 28.

ČEŠTINA

## 8. COPYRIGHT

Práva duševního vlastnictví k textům v této příručce patří společnosti CECOTEC INNOVACIONES, S.L. Všechna práva jsou vyhrazena. Obsah této publikace nesmí být, zčásti nebo jako celek, reprodukován, ukládán do systému obnovy, přenášen nebo distribuován žádnými prostředky (elektronicky, mechanicky, fot okopírováním, nahráváním nebo podobným způsobem) bez předchozího souhlasu společnosti CECOTEC INNOVACIONES, S.L.



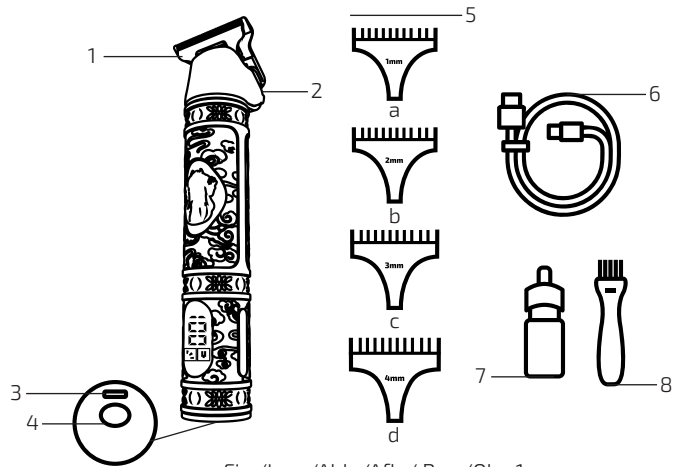

Fig./Img./Abb./Afb./ Rys./Obr. 1



Fig./Img./Abb./Afb./ Rys./Obr. 2

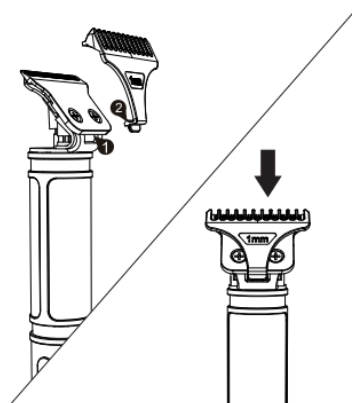

Fig./Img./Abb./Afb./ Rys./Obr. 3

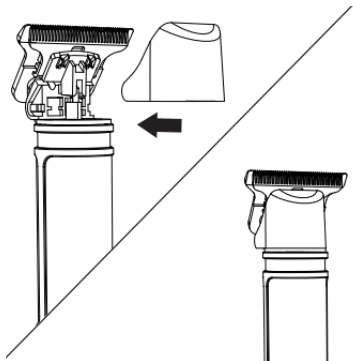

Fig./lmg./Abb./Afb./ Rys./Obr. 4

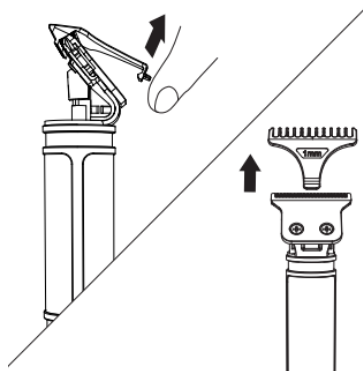

Fig./lmg./Abb./Afb./ Rys./Obr. 5

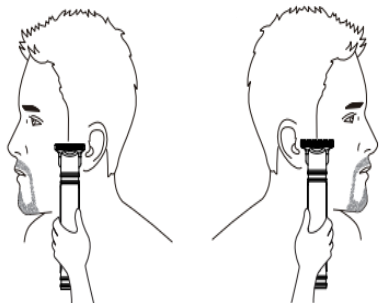

Fig./Img./Abb./Afb./ Rys./Obr. 6

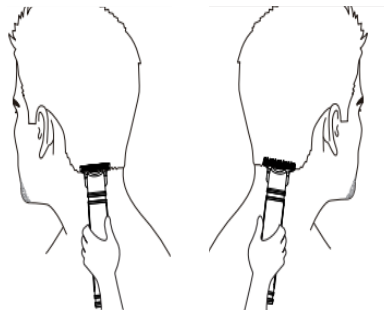

Fig./Img./Abb./Afb./ Rys./Obr. 7



Fig./Img./Abb./Afb./ Rys./Obr. 8

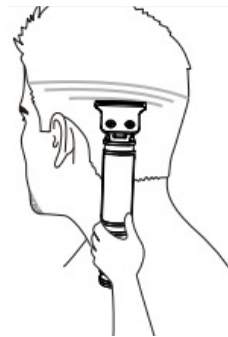

Fig./Img./Abb./Afb./ Rys./Obr. 9

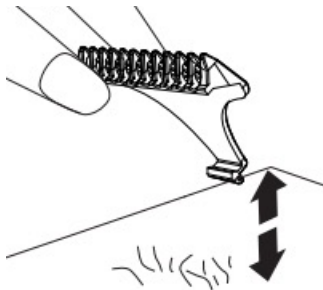

Fig./Img./Abb./Afb./ Rys./Obr. 10



Fig./Img./Abb./Afb./ Rys./Obr. 11



[www.cecotec.es](http://www.cecotec.es)

Cecotec Innovaciones S.L.  
Av. Reyes Católicos, 60  
46910, Alfafar (Valencia)

AP01230609