

## Serie 4, Frigorífico combinado de libre instalación, 186 x 60 cm, Acero inoxidable antihuellas KGN36VIBT



### Accesorios incluidos

3 x Huevera  
1 x Bandeja cubitera

- **Tecnología Inverter:** control constante de la temperatura dentro y fuera del frigorífico.
- **VitaFresh XXL 0 °C:** conserva los alimentos frescos durante más tiempo en los cajones extragrandes con regulación de la temperatura y la humedad.
- **NoFrost:** descongelación automática - ahorra tiempo y esfuerzo.
- **Sistema Multiairflow:** Minimiza las fluctuaciones de temperatura asegurando una circulación de aire óptima y uniforme en el frigorífico.
- **Iluminación interior mediante LED:** uniforme y eficiente, de larga durabilidad.

### Datos técnicos

Clase de eficiencia energética: B  
Promedio anual de consumo de energía en kilovatios hora por año (kWh/a): 127 kWh/a  
Suma de volúmenes de compartimentos de congelador: 103 l  
Suma de volúmenes de compartimentos de abatidor: 218 l  
Emisiones de ruido aéreo: 33 dB(A) re 1 pW  
Clase de emisiones de ruido aéreo: B  
Tipo de construcción: Independiente  
Nº de motocompresores: 1  
Nº de sistemas de frío independientes: 2  
Anchura del producto: 600 mm  
Altura: 1860 mm  
Fondo del aparato sin tirador: 665 mm  
Peso neto: 65,1 kg  
Opción de puerta panelable: No posible  
Bisagra de la puerta: Derecha reversible  
Nº de bandejas ajustables en el compartimento frigorífico: 2  
Estantes para botellas: Si  
Sistema No frost: Frigorífico y congelador  
Ventilador interior sección frigorífico: No  
Puerta reversible: Si  
Longitud del cable de alimentación eléctrica: 225,0 cm  
Nivel de contaminación acústica: 33 dB(A) re 1 pW  
Multi-Flow Air Tower: Si  
Función super-refrigeración: Si  
Función súper congelación: Si  
Temperature Controlled Drawer: No  
Humidity Control Drawer: No  
Número de estantes en la puerta: 3  
Door bin adjustability - Refrigerator: Si  
Tilt-out door bins in fridge: No  
Gallon wide door bins: Si  
Number of Gallon storage: 1  
Motorized Shelf: No  
Material de los estantes: Cristal de seguridad  
Indicador de puerta congelador abierta: No  
Fabricación de hielo automática motorizada: No  
Intensidad corriente eléctrica: 10 A  
Tensión: 220-240 V  
Frecuencia: 50 Hz  
Autonomía en caso de corte de la corriente: 17 h  
Opción de puerta panelable: No posible  
Nivel de contaminación acústica: 33 dB(A) re 1 pW  
Energy Star Qualified: No  
Tipo de enchufe: Schuko con conexión a tierra  
Required cutout/niche size for installation (in): x  
Dimensions of the packed product: 75.78 x 25.98 x 30.70  
Net weight: 143,000 lbs  
Gross weight: 157,000 lbs



## **Serie 4, Frigorífico combinado de libre instalación, 186 x 60 cm, Acero inoxidable antihuellas KGN36VIBT**

---

- Puertas acero antihuellas
- Clase de eficiencia energética: B, dentro del rango de A (más eficiente) a G (menos eficiente)
- Dimensiones del aparato (alto x ancho x fondo sin tirador): 186 x 60 x 66.5 cm
- Cajón VitaFresh con regulador de humedad para frutas y verduras: regula la humedad en función del tipo de alimento  
Cajón VitaFresh #0°C# para carnes y pescados
- Iluminación interior LED con efecto SoftStart
- Visualización de la temperatura mediante LED
- Refrigeración "Súper" con desconexión automática
- Alarma óptica y acústica de puerta abierta
- Señal acústica y óptica de avería y temperatura
- Tecnología NoFrost MultiAir Flow
- Bandejas de cristal EasyAccess con topes de seguridad
- Botellero cromado
- Volumen útil total: 321 l
- Consumo anual de energía: 127 kWh/a
- Muy silencioso: 33 dB
- Puerta reversible

**Serie 4, Frigorífico combinado de libre instalación, 186 x 60 cm, Acero inoxidable antihuellas KGN36VIBT**

Dimensiones en mm

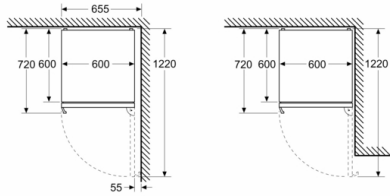

Dimensiones en mm

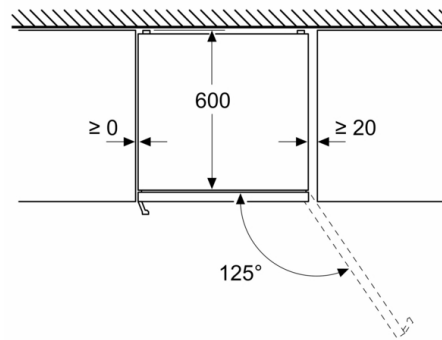

Dimensiones en mm

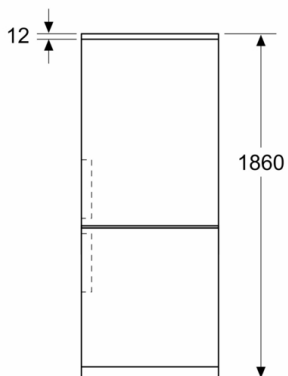

Dimensiones en mm

