

cecotec

PROCLEAN 2110

Microondas/ Microwave



Manual de instrucciones
Instruction manual
Manuel d'instructions
Bedienungsanleitung
Manuale di istruzioni
Manual de instruções
Handleiding
Instrukcja obsługi
Návod k použití

Instrucciones de seguridad	4
Safety instructions	8
Instructions de sécurité	11
Sicherheitshinweise	15
Istruzioni di sicurezza	19
Instruções de segurança	23
Veiligheidsinstructies	27
Instrukcje bezpieczeństwa	31
Bezpečnostní pokyny	35

ÍNDICE

1. Piezas y componentes	39
2. Antes de usar	39
3. Funcionamiento	40
4. Consejos	41
5. Limpieza y mantenimiento	43
6. Especificaciones técnicas	44
7. Reciclaje de aparatos eléctricos y electrónicos	45
8. Garantía y SAT	45
9. Copyright	45

INDEX

1. Parts and components	46
2. Before use	46
3. Operation	47
4. Tips	48
5. Cleaning and maintenance	50
6. Technical specifications	51
7. Disposal of old electrical and electronic appliances	51
8. Technical support and warranty	51
9. Copyright	52

SOMMAIRE

1. Pièces et composants	53
2. Avant utilisation	53
3. Fonctionnement	54
4. Conseils	55
5. Nettoyage et entretien	58
6. Spécifications techniques	58
7. Recyclage des équipements électriques et électroniques	59
8. Garantie et SAV	59
9. Copyright	59

INHALT

1. Teile und Komponenten	60
2. Vor dem Gebrauch	60
3. Bedienung	61
4. Tipps	62
5. Reinigung und Wartung	65
6. Technische Spezifikationen	65
7. Recycling von Elektro- und Elektronikgeräten	66
8. Garantie und Kundendienst	66
9. Copyright	66

INDICE

1. Parti e componenti	67
2. Prima dell'uso	67
3. Funzionamento	68
4. Consigli	69
5. Pulizia e manutenzione	71
6. Specifiche tecniche	72
7. Riciclaggio di apparecchiature elettriche ed elettroniche	72
8. Garanzia e supporto tecnico	73
9. Copyright	73

ÍNDICE

1. Peças e componentes	74
2. Antes de usar	74
3. Funcionamento	75
4. Dicas	76
5. Limpeza e manutenção	78
6. Especificações técnicas	79
7. Reciclagem de produtos elétricos e eletrônicos	79
9. Copyright	80

INHOUD

1. Onderdelen en componenten	81
2. Vóór u het apparaat gebruikt	81
3. Werking	82
4. Aanbevelingen	83
5. Schoonmaak en onderhoud	85
6. Technische specificaties	86
7. Recycling van elektrische en elektronische apparatuur	86
9. Copyright	87

SPIS TREŚCI

1. Części i komponenty	88
2. Przed użyciem	88
3. Funkcjonowanie	89
4. Porady	90
5. Czyszczenie i konserwacja	92
6. Dane techniczne	93
7. Recykling urządzeń elektrycznych i elektronicznych	94
8. Gwarancja i Serwis techniczny	94
9. Copyright	94

OBSAH

1. Části a složení	95
2. Před použitím	95
3. Fungování	96
4. Rady	97
5. Čištění a údržba	99
6. Technické specifikace	100
7. Recyklace elektrických a elektronických zařízení	100
8. Záruka a technický servis	100
9. Copyright	100

INSTRUCCIONES DE SEGURIDAD

- Lea las siguientes instrucciones atentamente antes de usar el producto. Guarde este manual para futuras referencias o nuevos usuarios.
- Asegúrese de que el voltaje de red coincida con el voltaje especificado en el marcado del producto del producto y de que el enchufe tenga toma de tierra.
- No lo utilice en el exterior.
- Este aparato está diseñado exclusivamente para uso doméstico quedando excluido su uso en bares, restaurantes, granjas, hoteles, moteles y oficinas.
-  Este símbolo significa: Precaución, superficie caliente. Las superficies accesibles del microondas podrían alcanzar temperaturas altas durante el funcionamiento. Tenga cuidado de no quemarse.
- ADVERTENCIA: en caso de que la puerta o sus juntas estén dañadas, no ponga en funcionamiento el electrodoméstico hasta que haya sido reparado por una persona capacitada para ello.
- ADVERTENCIA: es peligroso para cualquiera que no sea una persona competente realizar operaciones de mantenimiento o reparación que impliquen la retirada de una cubierta que proporcione protección contra la exposición a la energía microondas.
- ADVERTENCIA: los líquidos y otros alimentos no deben ser calentados en recipientes sellados porque son susceptibles de explotar.
- ADVERTENCIA: cuando el aparato funcione en modo combinado, los niños deberían usar sólo el microondas bajo la supervisión de adultos, debido a las temperaturas generadas.
- Utilice este electrodoméstico únicamente para los propósitos descritos en el presente manual. No introduzca sustancias químicas corrosivas ni vapores en el electrodoméstico, no está diseñado para uso industrial o de laboratorio.
- Este electrodoméstico está destinado para calentar bebidas y alimentos. El secado de alimentos o ropa y el calentamiento de almohada, zapatillas, esponjas, ropa húmeda y artículos similares puede entrañar riesgo de heridas, ignición o fuego.
- El calentamiento de bebidas puede ocasionar su ebullición. Por esta razón, deben tomarse precauciones durante la manipulación del recipiente.
- El contenido de los biberones y de los tarros de alimentos de bebés debe ser removido o agitado y la temperatura debe ser verificada antes de ser consumidos para evitar quemaduras.
- Los huevos con cáscara y los huevos cocidos enteros no deben calentarse en el microondas porque pueden explotar, incluso después de que el calentamiento del microondas haya terminado.
- No ponga el microondas en funcionamiento cuando esté vacío.
- Este microondas no está destinado a ser encastrado o instalado en un mueble, debe ser colocado libremente asegurando las siguientes distancias de separación:
 - Parte superior: al menos 20 cm de separación.
 - Entre el aparato y cualquier pared adyacente: 5 cm mínimo.
 - Respecto a la parte trasera: deje 10 cm de separación.
- Inspeccione el cable de alimentación regularmente en busca de daños visibles. Si el cable presenta daños, debe ser sustituido por el Servicio de Asistencia Técnica oficial de Cecotec para evitar cualquier tipo de peligro o por personal cualificado similar con el fin de evitar un peligro.
- No ponga el microondas en funcionamiento si tiene un cable

o enchufe defectuoso o si no funciona correctamente. En caso de mal funcionamiento o avería contacte con el Servicio de Asistencia Técnica oficial de Cecotec.

- Debe tener cuidado de que el plato giratorio no se desplace cuando se retiren los recipientes del aparato.
- Utilice únicamente utensilios aptos para su uso en microondas. Asegúrese de que los utensilios no entren en contacto con las paredes internas del electrodoméstico durante su uso.
- No utilice el interior del microondas con fines de almacenamiento.
- No intente freír alimentos en el microondas.
- Para evitar el riesgo de incendio, siga las siguientes indicaciones:
 - A. No cocine los alimentos de más.
 - B. Retire los precintos de alambre de las bolsas de papel o de plástico antes de colocar las bolsas en el microondas.
 - C. Debe vigilar el microondas cuando caliente alimentos en recipientes de plástico o papel.
- En caso de producirse humo o fuego en el interior, mantenga cerrada la puerta del electrodoméstico, apáguelo y desconéctelo de la toma de corriente.
- No coloque comida ni utensilios calientes o congelados en el plato giratorio para evitar que se rompa.
- Tras su uso, el recipiente empleado podría estar muy caliente. Utilice guantes para evitar quemaduras y daños.
- El aparato debe limpiarse regularmente y retirar cualquier residuo de alimentos. Debe limpiar las juntas de las puertas, cavidades y partes adyacentes del microondas como se indica en el apartado de limpieza y mantenimiento.
- El aparato no debe limpiarse con vapor.
- El fallo en el mantenimiento del microondas en cuanto a la

limpieza podría conducir al deterioro de la superficie y podría afectar adversamente a la vida útil del aparato y conducir a una situación peligrosa.

- Este aparato pueden utilizarlo niños con edad de 8 años y superior y personas con capacidades físicas, sensoriales o mentales reducidas o con falta de experiencia y conocimiento, si se les ha dado la supervisión o formación apropiadas respecto al uso del aparato de una manera segura y comprenden los peligros que implica. Los niños no deben jugar con el aparato. La limpieza y el mantenimiento que debe realizar el usuario no debe ser realizada por los niños a menos que sean mayores de 8 años y estén bajo supervisión. Mantenga el aparato y su cable fuera del alcance de los niños menores de 8 años.
- Este producto es un equipo ISM Grupo 2 Clase B. La definición de Grupo 2 contiene todo equipo ISM (Industrial, Científico y Médico) en el que se genere y/o utilice energía de radiofrecuencia en forma de radiación electromagnética para el tratamiento material, y todo equipo de electroerosión. El equipo de Clase B es un tipo de equipamiento adecuado para su uso en establecimiento domésticos y en establecimientos directamente conectados con una red de suministro eléctrico de bajo voltaje que abastezca a edificios utilizados con fines domésticos.
- Los recipientes metálicos para alimentos y bebidas no están permitidos durante la cocción por microondas.
- Este aparato no está destinado a ser puesto en funcionamiento por medio de temporizadores externos o sistemas separados de control remoto.

SAFETY INSTRUCTIONS

- Read these instructions thoroughly before using the appliance. Keep this instruction manual for future reference or new users.
- Make sure that the mains voltage matches the voltage stated on the appliance marking and that the wall outlet is earthed.
- Do not use outdoors.
- This appliance is designed for domestic use only and is not intended for bars, restaurants, farmhouses, hotels, motels, and offices.
-  This symbol means: CAUTION: hot surface. Accessible surfaces of the microwave may reach high temperatures during operation. Be careful not to burn yourself.
- WARNING: If the door or its gaskets are damaged, do not operate the appliance until it has been repaired by a qualified person.
- WARNING: It is dangerous for anyone other than a qualified person to perform maintenance or repair tasks involving the removal of a cover that provides protection against exposure to microwave energy.
- WARNING: Liquids and other foods should not be heated up in sealed containers, as they may explode.
- WARNING: When the appliance is being used in combined mode, children should only use it under adult supervision due to the temperatures generated.
- Use this appliance only for its intended purpose, as described in this manual. Do not use corrosive chemicals or vapours in this appliance. It is not designed for industrial or laboratory use.
- This appliance is intended for heating beverages and food.

Drying of food or clothing and heating of pillows, shoes, sponges, wet clothes, and similar items may involve risk of injury, ignition, or fire.

- Heating up beverages may cause them to boil. For this reason, precautions must be taken when handling the container.
- The contents of bottles and jars of baby food should be swirled or shaken and the temperature should be checked before consumption to avoid burns.
- Eggs in their shell and whole hard-boiled eggs should not be heated in microwaves since they may explode even after microwave heating has ended.
- Do not operate the microwave when empty.
- This microwave is not intended to be built-in or installed in furniture. It must be freely positioned ensuring the following separation distances:
 - Top: at least 20 cm apart.
 - Between the appliance and any adjacent wall: at least 5 cm.
 - Rear: leave 10 cm of separation.
- Check the power cable regularly for visible damage. If the cable is damaged, it must be replaced by the official Cecotec Technical Support Service or by similarly qualified personnel to avoid hazards or injuries.
- Do not operate this appliance if it has a damaged cable or plug or if it is not operating properly. If the cord is damaged, it must be replaced by the official Cecotec Technical Support Service to avoid any type of danger.
- You must be careful to ensure that the turntable does not shift when the containers are removed from the appliance.
- Only use utensils that are suitable for microwave use. Make sure utensils do not touch the interior walls during operation.
- Do not use the cavity for storage purposes.
- Do not attempt to fry food in this oven.

- In order to reduce fire risk:
 - A. Do not overcook food.
 - B. Remove wire twist-ties from paper or plastic bags before placing them inside the microwave.
 - C. The microwave should be watched when heating food in plastic or paper containers.
- In case of smoke or fire inside the appliance, keep the door closed, turn the appliance off, and unplug it from the power supply.
- Do not place hot or frozen food or utensils on the turntable to prevent breakage.
- After operation, the container is likely to be very hot. Use gloves to avoid burns and injuries.
- The appliance must be cleaned regularly and you must remove any food remains. You must clean the door sealings, cavities, and adjacent parts of the microwave as indicated in the cleaning and maintenance section.
- The appliance cannot be cleaned with steam.
- Failure to keep the microwave clean could lead to deterioration of the surface and could adversely affect the shelf life of the appliance and cause hazards.
- This appliance can be used by children aged 8 years and above and persons with reduced physical, sensory, or mental capabilities or lack of experience and knowledge if they have been given supervision or instruction concerning use of the appliance in a safe way and understand the hazards involved. Children must not play with the appliance. Children must not play with the appliance. Cleaning and user maintenance should not be carried out by children unless they are over 8 years of age and under supervision. Keep this appliance and its power cable out of reach of children under the age of 8.

- This appliance is a Group 2 Class B ISM equipment. The definition of Group 2 which contains all ISM (Industrial, Scientific and Medical) equipment in which radio-frequency energy is intentionally generated and/or used in the form of electromagnetic radiation for the treatment of material, and spark erosion equipment. Class B equipment is suitable for domestic use and in establishments directly connected to a low voltage power supply network, which supplies buildings used for domestic purpose.
- Metal food and beverage containers must not be used during microwave cooking.
- The appliance is not intended to be operated by means of external timers or separate remote control systems.

INSTRUCTIONS DE SÉCURITÉ

Veillez lire les instructions suivantes avec attention avant d'utiliser l'appareil. Gardez bien ce manuel pour de futures références ou pour tout nouvel utilisateur.

- Assurez-vous que le voltage du réseau coïncide avec le voltage spécifié sur le marquage du produit et que la prise possède une connexion à terre.
- Ne l'utilisez pas en extérieur.
- Cet appareil est conçu pour un usage domestique uniquement et ne doit pas être utilisé dans les bars, restaurants, fermes, hôtels, motels et bureaux.
-  Ce symbole signifie : attention ! Surface chaude. Les surfaces accessibles du micro-ondes pourraient atteindre des températures très élevées pendant le fonctionnement. Faites attention à ne pas vous brûler !
- AVERTISSEMENT : si la porte ou ses joints sont abîmés, ne

connectez pas l'appareil jusqu'à ce qu'il ait été réparé par une personne qualifiée.

- AVERTISSEMENT : il est dangereux pour des personnes non qualifiées d'effectuer des opérations de réparation ou d'entretien impliquant le retrait du couvercle qui protège contre toute exposition à l'énergie du micro-ondes.
- AVERTISSEMENT : les liquides et autres aliments ne doivent pas être chauffés dans des récipients scellés ou fermés car ils risquent d'exploser.
- AVERTISSEMENT : lorsque l'appareil fonctionne en mode Combiné, les enfants ne doivent utiliser le micro-ondes que sous la surveillance d'un adulte dû aux températures générées.
- Utilisez cet appareil uniquement pour les fins décrites dans ce manuel. N'introduisez pas de substances chimiques corrosives ni de la vapeur dans cet électroménager. Il n'a pas été conçu pour une utilisation industrielle ni en laboratoire.
- Cet appareil est destiné à chauffer des boissons et des aliments. Le séchage d'aliments ou de vêtements et le chauffage d'oreillers, de chaussures, d'éponges, de vêtements humides et d'articles similaires peuvent entraîner des risques de blessure, d'inflammation ou d'incendie.
- Le chauffage des boissons peut provoquer leur ébullition. Pour cette raison, vous devez faire attention lors de la manipulation du récipient.
- Le contenu des biberons et des pots d'aliments pour bébés doit être remué ou secoué et la température doit être vérifiée avant la consommation pour éviter les brûlures.
- Les œufs avec coquille et les œufs durs ne doivent pas être cuits au micro-ondes, car ils peuvent exploser, même après les avoir réchauffés.
- Ne faites pas fonctionner l'appareil à vide.

- Ce micro-ondes n'est pas destiné à être encastré ou installé dans un meuble, il doit être positionné librement en respectant les distances de séparation suivantes :
 - o Partie supérieure : au moins 20 cm de distance.
 - o Entre l'appareil et tout mur adjacent : 5 cm minimum.
 - o Partie arrière : un espace de 10 cm.
- Inspectez le câble d'alimentation régulièrement pour rechercher des dommages visibles. Si le câble présente des dommages, il doit être remplacé par le Service d'Assistance Technique officiel de Cecotec ou par du personnel qualifié pour éviter tout type de danger.
- Ne faites pas fonctionner le micro-ondes si le câble ou la prise sont abîmés, ou s'il ne fonctionne pas correctement. En cas de défaut ou de mauvais fonctionnement, veuillez contacter le Service Après-Vente Officiel de Cecotec.
- Veillez à ce que le plateau tournant ne se déplace pas lorsque les récipients sont retirés de l'appareil.
- Utilisez uniquement d'ustensiles qui soient compatibles avec les micro-ondes. Vérifiez que les ustensiles n'entrent pas en contact avec les parois internes de l'électroménager lorsqu'il est en fonctionnement.
- N'utilisez pas l'intérieur du micro-ondes en tant qu'espace de stockage.
- Ne faites pas frire des aliments au micro-ondes.
- Pour éviter des risques d'incendie, suivez les indications suivantes :
 - A. Ne cuisinez trop les aliments.
 - B. Retirez les emballages métalliques des sacs en papier ou en plastique avant de les introduire dans le micro-ondes.
 - C. Le micro-ondes doit être surveillé lorsque vous chauffez des aliments dans des récipients en plastique ou en papier.
- Si de la fumée ou du feu apparaissent à l'intérieur, maintenez

la porte de l'appareil fermée, éteignez-le et débranchez-le de la prise de courant.

- Ne placez pas de la nourriture ou d'ustensiles chauds ou surgelés sur le plateau tournant pour éviter qu'il se casse.
- Après son utilisation, le récipient utilisé pourrait être très chaud. Utilisez des gants pour éviter des brûlures et autres dommages.
- L'appareil doit être nettoyé régulièrement et tout reste de nourriture doit être enlevé. Les joints de la porte, les cavités et les parties adjacentes du micro-ondes doivent être nettoyés comme décrit dans le paragraphe « Nettoyage et entretien ».
- L'appareil ne doit pas être nettoyé à la vapeur.
- Le fait de ne pas entretenir l'appareil en termes de nettoyage pourrait entraîner une détérioration de la surface et pourrait affecter à la durée de vie de l'appareil et mener à une situation dangereuse.
- Cet appareil peut être utilisé par des enfants de 8 ans et plus et par des personnes aux capacités physiques, mentales ou sensorielles réduites, ou sans expérience ni connaissances s'ils sont surveillés et/ou ont reçu les informations nécessaires à l'utilisation correcte de l'appareil et qu'ils ont bien compris les risques qu'il implique. Empêchez les enfants de jouer avec le produit. Le nettoyage et l'entretien à réaliser par l'utilisateur ne doivent pas être effectués par des enfants, sauf s'ils sont âgés de plus de 8 ans et sous surveillance. Maintenez l'appareil et son câble hors de portée des enfants de moins de 8 ans.
- Ce produit est une équipe ISM Groupe 2 Classe B. La définition de Groupe 2 comprend tous les équipements ISM (Industriels, Scientifiques et Médicaux) dans lesquels l'énergie de radiofréquence sous forme de rayonnement

électromagnétique est générée et/ou utilisée pour le traitement des matériaux, ainsi que tous les équipements d'électroérosion. Les équipements de classe B sont un type d'équipement adapté à une utilisation domestique et dans des établissements directement connectés à un réseau d'alimentation électrique de basse tension qui alimente aux bâtiments utilisés à des fins domestiques.

- Les récipients métalliques pour aliments et boissons ne peuvent pas être utilisés dans le micro-ondes.
- Cet appareil n'a pas été conçu pour fonctionner à travers des minuteries ou systèmes de contrôle à distance externes.

SICHERHEITSHINWEISE

Lesen Sie die folgenden Hinweise aufmerksam durch, bevor Sie das Gerät verwenden. Bewahren Sie diese Bedienungsanleitung zum Nachschlagen oder für neue Benutzer auf.

- Vergewissern Sie sich, dass die Netzspannung mit der auf der Produktkennzeichnung angegebenen Spannung übereinstimmt und dass der Stecker geerdet ist.
- Verwenden Sie das Gerät nicht im Freien.
- Dieses Gerät ist nur für den Hausgebrauch bestimmt und darf nicht in Bars, Restaurants, Bauernhöfen, Hotels, Motels und Büros verwendet werden.
-  Dieses Symbol bedeutet: Vorsicht, Heiße Oberfläche. Die Oberfläche der Mikrowelle könnte während des Betriebs hohe Temperaturen erreichen. Passen Sie auf, dass Sie sich nicht verbrennen.
- **WARNUNG:** Wenn die Tür oder ihre Dichtungen beschädigt sind, darf das Gerät nicht in Betrieb genommen werden, bevor es von einer qualifizierten Fachkraft repariert worden ist.

- **WARNUNG:** Es ist gefährlich, wenn eine nicht fachkundige Person Wartungs- oder Reparaturarbeiten durchführt, bei denen eine Abdeckung entfernt werden muss, die vor der Einwirkung von Mikrowellenenergie schützt.
- **WARNUNG:** Flüssigkeiten und andere Lebensmittel sollten nicht in verschlossenen Behältern erhitzt werden, da sie explodieren können.
- **WARNUNG:** Wenn das Gerät im Kombinationsmodus betrieben wird, sollten Kinder das Gerät wegen der entstehenden Temperaturen nur unter Aufsicht von Erwachsenen benutzen.
- Verwenden Sie dieses Gerät nur für die in diesem Handbuch beschriebenen Benutzungen. Führen Sie keine starken Chemikalien oder Dämpfe in das Gerät ein, es ist nicht für den industriellen oder Laborgebrauch bestimmt.
- Dieses Gerät ist für das Erhitzen von Getränken und Lebensmitteln bestimmt. Beim Trocknen von Lebensmitteln oder Kleidung und beim Erwärmen von Kissen, Hausschuhen, Schwämmen, nasser Kleidung und ähnlichen Gegenständen besteht Verletzungs-, Entzündungs- und Brandgefahr.
- Das Erhitzen von Getränken kann diese zum Kochen bringen. Aus diesem Grund sind bei der Handhabung des Behälters Vorsichtsmaßnahmen zu treffen.
- Der Inhalt von Flaschen und Gläsern mit Babynahrung sollte vor dem Verzehr umgerührt oder geschüttelt werden, und die Temperatur sollte überprüft werden, um Verbrennungen zu vermeiden.
- Eier in der Schale und ganze gekochte Eier sollten nicht in der Mikrowelle erhitzt werden, da sie explodieren können, auch wenn die Mikrowellenerhitzung beendet ist.
- Benutzen Sie die Mikrowelle nicht, wenn sie leer ist.
- Dieses Mikrowellengerät ist nicht für den Einbau oder die

Aufstellung in Möbeln vorgesehen, sondern muss frei aufgestellt werden, wobei folgende Abstände einzuhalten sind:

- Oben: mindestens 20 cm Abstand.
- Zwischen dem Gerät und einer angrenzenden Wand: mindestens 5 cm.
- In Bezug auf die Rückseite: 10 cm Abstand lassen.
- Überprüfen Sie das Netzkabel regelmäßig auf sichtbare Schäden. Wenn das Kabel beschädigt ist, muss es von der offiziellen Cecotec-Kundendienststelle oder von ähnlich qualifiziertem Personal ausgetauscht werden, um eine Gefährdung zu vermeiden.
- Betreiben Sie die Mikrowelle nicht, wenn sie ein defektes Kabel oder einen defekten Stecker hat oder wenn sie nicht richtig funktioniert. Bei Fehlfunktionen oder Ausfall, kontaktieren Sie den Kundendienst von Cecotec.
- Es muss darauf geachtet werden, dass sich der Drehteller nicht verschiebt, wenn die Behälter aus dem Gerät genommen werden.
- Verwenden Sie nur mikrowellengeeignete Utensilien. Achten Sie darauf, dass die Utensilien während des Gebrauchs nicht mit den Innenwänden des Geräts in Berührung kommen.
- Verwenden Sie das Innere der Mikrowelle nicht für Sachen drin aufzubewahren.
- Versuchen Sie nicht, Lebensmittel in der Mikrowelle zu braten.
- Um die Gefahr eines Brandes zu vermeiden, führen Sie die folgenden Hinweise durch:
 - A. Kochen Sie das Essen nicht zu lange.
 - B. Entfernen Sie Drahtplomben von Papier oder Plastikbeuteln, bevor Sie die Beutel in die Mikrowelle geben.
 - C. Beim Erhitzen von Lebensmitteln in Plastik- oder Papierbehältern sollte die Mikrowelle beobachtet werden.

- Wenn im Inneren Rauch oder Feuer entsteht, halten Sie die Gerätetür geschlossen, schalten Sie das Gerät aus und ziehen Sie den Netzstecker aus der Steckdose.
- Stellen Sie keine heißen oder gefrorenen Lebensmittel oder Utensilien auf den Drehteller, damit es nicht zerbricht.
- Nach dem Gebrauch könnte der verwendete Behälter sehr heiß sein. Benutzen Sie Handschuhe um Verbrennungen zu vermeiden.
- Das Gerät sollte regelmäßig gereinigt werden, und eventuelle Speisereste sollten entfernt werden. Die Türdichtungen, Hohlräume und angrenzenden Teile des Mikrowellengeräts sollten wie im Abschnitt Reinigung und Wartung beschrieben gereinigt werden.
- Das Gerät darf nicht mit Dampf gereinigt werden.
- Wird die Mikrowelle nicht gereinigt, kann dies zu einer Verschlechterung der Oberfläche führen und die Lebensdauer des Geräts beeinträchtigen und zu einer gefährlichen Situation führen.
- Dieses Gerät kann von Kindern ab 8 Jahren und darüber sowie von Personen mit verringerten physischen, sensorischen oder mentalen Fähigkeiten oder Mangel an Erfahrung und Wissen benutzt werden, wenn sie beaufsichtigt oder bezüglich des sicheren Gebrauchs des Geräts unterwiesen wurden und die daraus resultierenden Gefahren verstehen. Kinder dürfen nicht mit dem Gerät spielen. Reinigung und Wartung sollten nicht von Kindern durchgeführt werden, es sei denn, sie sind über 8 Jahre alt und werden beaufsichtigt. Halten Sie das Gerät und sein Kabel außerhalb der Reichweite von Kindern unter 8 Jahren.
- Dieses Produkt ist eine Ausrüstung der ISM-Gruppe 2 Klasse B. Die Definition der Gruppe 2 umfasst alle ISM-Geräte (Industrial, Scientific and Medical Band), in denen

Hochfrequenzenergie in Form von elektromagnetischer Strahlung erzeugt und/oder zur Materialbehandlung verwendet wird, sowie alle EDM-Geräte. Geräte der Klasse B sind eine Art von Geräten, die für den Einsatz in häuslichen Einrichtungen und in Einrichtungen geeignet sind, die direkt an ein Niederspannungs-Stromversorgungsnetz angeschlossen sind, das Gebäude versorgt, die für häusliche Zwecke genutzt werden.

- Lebensmittel- und Getränkebehälter aus Metall sind beim Kochen in der Mikrowelle nicht erlaubt.
- Dieses Gerät ist nicht für den Betrieb mit externen Zeitschaltuhren oder separaten Fernbedienungssystemen vorgesehen.

ISTRUZIONI DI SICUREZZA

- Leggere le seguenti istruzioni prima di usare l'apparecchio. Conservare questo manuale per consultazioni future o nuovi utenti.
- Verificare che la tensione di rete coincida con quella specificata sulla marcatura dell'apparecchio e che la presa elettrica sia collegata a terra.
- Non usare all'aperto.
- Questo apparecchio è stato progettato solo per uso domestico e non può essere utilizzato in bar, ristoranti, aziende agricole, alberghi, motel e uffici.
-  Questo simbolo significa: Precauzione, superficie calda. Le superfici accessibili del microonde possono raggiungere temperature elevate durante il funzionamento. Prestare attenzione a non scottarsi.
- ATTENZIONE: Se lo sportello o le guarnizioni dello sportello sono danneggiate, non mettere in funzione il forno a

microonde finché non è stato riparato da una persona qualificata.

- **ATTENZIONE:** È pericoloso per chiunque non sia una persona competente eseguire operazioni di manutenzione o riparazione che comportino la rimozione di una copertura che protegge dall'esposizione alle microonde.
- **ATTENZIONE:** I liquidi e altri alimenti non devono essere riscaldati in contenitori sigillati, poiché rischiano di esplodere.
- **ATTENZIONE:** Quando l'apparecchio funziona in modalità combinata, i bambini devono utilizzarlo solo sotto la supervisione di un adulto a causa delle temperature generate.
- Utilizzare questo elettrodomestico solamente ai fini descritti in questo manuale. Non introdurre sostanze chimiche corrosive né vapori nell'elettrodomestico, non è stato progettato per uso industriale o da laboratorio.
- Questo elettrodomestico è destinato al riscaldamento di bevande e alimenti. L'asciugatura di alimenti o indumenti e il riscaldamento di cuscini, pantofole, spugne, indumenti bagnati e oggetti simili possono comportare il rischio di lesioni, fuoco o incendio.
- Il riscaldamento delle bevande può provocarne l'ebollizione. Per questo motivo, è necessario prendere le dovute precauzioni quando si maneggia il contenitore.
- Il contenuto di biberon e vasetti di alimenti per l'infanzia deve essere agitato o mescolato e la temperatura deve essere controllata prima del consumo per evitare ustioni.
- Le uova con il guscio e le uova sode intere non devono essere riscaldate nel microonde, poiché potrebbero esplodere anche dopo la fine del riscaldamento a microonde.
- Non mettere in funzione il microonde a vuoto.
- Questo microonde non è progettato per essere incassato o

installato in un mobile; deve essere posizionato liberamente rispettando le seguenti distanze di separazione:

- Parte superiore: separazione di almeno 20 cm.
- Tra l'apparecchio e la parete adiacente: almeno 5 cm.
- Rispetto al retro dell'apparecchio, lasciare uno spazio di 10 cm.
- Osservare accuratamente il cavo di alimentazione in cerca di danni visibili. Se il cavo è danneggiato, deve essere sostituito dal Servizio di Assistenza Tecnica ufficiale di Cecotec o da personale qualificato per evitare qualsiasi pericolo.
- Non azionare l'apparecchio se il cavo o la presa sono difettosi o non funzionano correttamente. In caso di malfunzionamento o avaria, contattare il Servizio di Assistenza Tecnica ufficiale di Cecotec.
- È necessario prestare attenzione affinché il piatto girevole non si sposti quando i contenitori vengono rimossi dall'apparecchio.
- Usare solo utensili adatti all'uso in microonde. Verificare che gli utensili non entrino a contatto con le pareti interne dell'apparecchio durante il funzionamento.
- Non utilizzare l'interno del microonde per la conservazione.
- Non friggere alimenti nel microonde.
- Per evitare il rischio di incendio, seguire le seguenti indicazioni:
 - A. Non cucinare eccessivamente gli alimenti.
 - B. Rimuovere le pellicole dai sacchetti di carta o di plastica prima di collocare i sacchetti nel microonde.
 - C. Il microonde deve essere tenuto sotto controllo quando si riscaldano alimenti in contenitori di plastica o di carta.
- In caso di fumo o fiamme all'interno, mantenere chiuso lo sportello dell'elettrodomestico, spegnerlo e scollegarlo dalla presa di corrente.

- Non collocare cibo né utensili caldi o congelati sul piatto girevole per evitare che si rompa.
- Dopo ogni uso, il recipiente impiegato potrebbe essere molto caldo. Utilizzare guanti per evitare scottature e altri danni.
- L'apparecchio deve essere pulito regolarmente e i residui di cibo devono essere rimossi. Le guarnizioni dello sportello, le cavità e le parti adiacenti del microonde devono essere pulite come indicato nella sezione Pulizia e manutenzione.
- L'apparecchio non deve essere pulito con vapore.
- La mancata manutenzione dell'apparecchio in termini di pulizia può portare al deterioramento della superficie e può influire negativamente sulla durata dell'apparecchio e costituire una situazione di pericolo.
- Questo apparecchio può essere usato da bambini a partire da 8 anni e da persone con ridotte capacità fisiche, sensoriali o mentali o con mancanza di esperienza e conoscenza, a condizione che siano supervisionati o istruiti sull'uso dell'apparecchio in modo sicuro e che comprendano i pericoli connessi. I bambini non devono giocare con l'apparecchio. I bambini non devono giocare con l'apparecchio. La pulizia e la manutenzione dell'apparecchio non devono essere eseguite da bambini a meno che non abbiano più di 8 anni e siano sotto supervisione. Mantenere l'apparecchio e il suo cavo fuori dalla portata dei bambini con età inferiore agli 8 anni.
- Questo apparecchio è un sistema ISM Gruppo 2 Classe B. La definizione di Gruppo 2 contiene tutto il sistema ISM (Industriale, Scientifico e Medico) nel quale si genera e/o utilizza energia di radiofrequenza sotto forma di radiazione elettromagnetica per il trattamento materiale e tutto il sistema di elettroerosione. Il sistema di Classe B è un tipo di gruppo adeguato in strutture domestiche o direttamente collegati alla corrente elettrica a basso voltaggio per il

rifornimento di stabilimenti a fini domestici.

- Evitare contenitori metallici per alimenti e bevande durante la cottura a microonde.
- Questo apparecchio non è progettato per essere azionato mediante timer esterni o sistemi di controllo a distanza separati.

INSTRUÇÕES DE SEGURANÇA

- Leia as seguintes instruções atentamente antes de usar o aparelho. Guarde este manual para referências futuras ou novos utilizadores.
- Certifique-se de que a tensão de rede corresponde à tensão especificada na marcação do produto e que a ficha está ligada à terra.
- Não o utilize em exteriores.
- Este aparelho foi desenhado apenas para uso doméstico e não para uso em cafés, restaurantes, quintas, hotéis, motéis e escritórios.
-  Este símbolo significa: atenção, superfície quente. As superfícies acessíveis do micro-ondas poderiam atingir temperaturas altas durante o funcionamento. Tenha cuidado para não se queimar.
- ADVERTÊNCIA: caso a porta ou as suas juntas estejam danificadas, não ponha o aparelho em funcionamento até que este tenha sido reparado por uma pessoa qualificada.
- AVISO: é perigoso para qualquer pessoa que não seja uma pessoa competente realizar operações de manutenção ou reparação que envolvam a remoção de uma cobertura que proporcione proteção contra a exposição à energia de micro-ondas.

- ATENÇÃO: líquidos e outros alimentos não devem ser aquecidos em recipientes selados porque são suscetíveis de explodir.
- ADVERTÊNCIA: quando o aparelho é operado em modo combinado, as crianças só devem utilizar o micro-ondas sob a supervisão de um adulto devido às temperaturas geradas.
- Utilize este eletrodoméstico apenas para os fins descritos no presente manual. Não introduza substâncias químicas corrosivas ou vapores no eletrodoméstico, não foi desenhado para utilização industrial ou de laboratório.
- Este aparelho é destinado ao aquecimento de bebidas e alimentos. A secagem de alimentos ou roupas e o aquecimento de almofadas, sapatos, esponjas, roupas molhadas e artigos semelhantes podem envolver risco de ferimentos, ignição ou fogo.
- O aquecimento de bebidas pode provocar a sua fervura. Por esta razão, devem ser tomadas precauções ao manipular o recipiente.
- O conteúdo dos biberões e dos frascos de comida para bebé deve ser mexido ou agitado e a temperatura deve ser verificada antes do consumo para evitar queimaduras.
- Os ovos com casca e os ovos cozidos inteiros não podem ser aquecidos no forno micro-ondas, já que podem explodir também depois de ter finalizado o aquecimento.
- Não ponha o micro-ondas em funcionamento quando estiver vazio.
- Este micro-ondas não se destina a ser encastrado ou instalado em mobiliário, deve ser posicionado livremente assegurando as seguintes distâncias de separação:
 - Parte superior: pelo menos 20 cm de distância.
 - Entre o aparelho e qualquer parede adjacente: mínimo 5 cm.
 - Na parte de trás: deixe 10 cm de espaço livre.
- Inspeccione o cabo de alimentação regularmente em busca de danos visíveis. Se o cabo for danificado, deve ser substituído pelo Centro de Serviço Oficial da Cecotec ou por pessoal com qualificações semelhantes, a fim de evitar qualquer perigo.
- Não ponha o micro-ondas em funcionamento se tiver um cabo ou ficha defeituoso ou se não funcionar corretamente. Em caso de defeitos ou de mau funcionamento, entre em contacto com o Serviço de Assistência Técnica da Cecotec.
- Deve ter-se o cuidado de assegurar que a mesa giratória não se desloque ao retirar os recipientes do aparelho.
- Utilize apenas utensílios apropriados no micro-ondas. Certifique-se de que os utensílios não entrem em contacto com as paredes internas do eletrodoméstico durante o seu uso.
- Não utilize o interior do micro-ondas para armazenar.
- Não tente fritar alimentos no micro-ondas.
- Para evitar o risco de incêndio, siga as seguintes indicações:
 - A. Não cozinhe uma quantidade excessiva de alimentos.
 - B. Retire os selos de arame dos sacos de papel ou plástico antes de colocar os sacos no micro-ondas.
 - C. O micro-ondas deve ser vigiado ao aquecer os alimentos em recipientes de plástico ou papel.
- Em caso de que se produza fumo ou fogo no interior, mantenha fechada a porta do eletrodoméstico, desligue e desconecte da corrente elétrica.
- Não coloque comida nem utensílios quentes ou congelados no prato rotativo para evitar que se parta.
- Depois do seu uso, o recipiente usado pode estar muito quente. Utilize luvas para evitar queimaduras e outros danos.
- O aparelho deve ser limpo regularmente e qualquer resíduo alimentar deve ser removido. As vedações das portas,

cavidades e partes adjacentes do micro-ondas devem ser limpas como indicado na secção de limpeza e manutenção.

- O aparelho não deve ser limpo com vapor.
- A não manutenção do micro-ondas em termos de limpeza pode levar à deterioração da superfície e pode afetar negativamente a vida do aparelho e conduzir a uma situação perigosa.
- Este aparelho pode ser utilizado por crianças a partir dos 8 anos de idade e por pessoas com capacidades físicas, sensoriais ou mentais reduzidas ou com falta de experiência e conhecimentos, se lhes tiver sido dada supervisão ou instruções relativas à utilização do aparelho de uma forma segura e compreendem os perigos envolvidos. Não permita que as crianças brinquem com o aparelho. A limpeza e manutenção não deve ser efetuada por crianças a menos que tenham mais de 8 anos de idade e estejam sob supervisão. Mantenha o aparelho e o seu cabo longe do alcance de crianças de idade inferior a 8 anos.
- Este produto é um equipamento ISM Classe B do Grupo 2. A definição de Grupo 2 contém todos os equipamentos ISM (Industrial, Científico e Médico) nos quais é gerada e/ou utilizada energia de radiofrequência sob a forma de radiação eletromagnética para o tratamento material, e todos os equipamentos de eletroerosão. O equipamento de classe B é um tipo de equipamento adequado para utilização em estabelecimentos domésticos e estabelecimentos diretamente ligados a uma rede de fornecimento de eletricidade de baixa tensão que abastece edifícios utilizados para fins domésticos.
- Os recipientes metálicos para alimentos e bebidas não são permitidos durante a cozedura no micro-ondas.
- Este micro-ondas não foi concebido para funcionar através de temporizadores ou sistemas de controlo remoto externos.

VEILIGHEIDSINSTRUCTIES

- Lees de volgende instructies aandachtig voordat u het product gebruikt. Bewaar deze handleiding voor toekomstig(e) gebruik of gebruikers.
- Zorg ervoor dat de netspanning overeenkomt met de op de productmarkering van het product aangegeven spanning en dat de stekker geaard is.
- Gebruik het product niet buitenshuis.
- Dit apparaat is uitsluitend bestemd voor huishoudelijk gebruik en is niet bestemd voor gebruik in bars, restaurants, boerderijen, hotels, motels en kantoren.
-  Dit symbool betekent: LET OP: heet oppervlak. Toegankelijke oppervlakken van de magnetron kunnen tijdens het gebruik hoge temperaturen bereiken. Let op dat u zich niet verbrandt.
- **WAARSCHUWING:** Indien de deur of de deurafdichtingen beschadigd zijn, mag het toestel niet worden gebruikt totdat het door een gekwalificeerd persoon is gerepareerd.
- **WAARSCHUWING:** Het is gevaarlijk voor iemand anders dan een bevoegd persoon om onderhouds- of reparatiewerkzaamheden uit te voeren waarbij een afdekking wordt verwijderd die bescherming biedt tegen blootstelling aan microgolvenenergie.
- **WAARSCHUWING:** Vloeistoffen en andere voedingsmiddelen mogen niet worden verhit in afgesloten bakjes omdat ze kunnen exploderen.
- **WAARSCHUWING:** Wanneer het apparaat in de combinatiestand wordt gebruikt, mogen kinderen de magnetron alleen ondertoezicht van volwassenen gebruiken vanwege de temperaturen die ontstaan.
- Gebruik dit apparaat alleen voor de in deze handleiding

beschreven doeleinden. Laat geen bijtende chemicaliën of dampen in het apparaat komen, het is niet ontworpen voor industrieel of laboratoriumgebruik.

- Dit apparaat is bedoeld voor het verwarmen van dranken en voedsel. Het drogen van voedsel of kleding en het verwarmen van kussens, pantoffels, sponzen, natte kleding en soortgelijke voorwerpen kan gevaar voor verwonding, ontsteking of brand opleveren.
- Het verwarmen van dranken kan ze aan de kook brengen. Daarom moeten voorzorgsmaatregelen worden genomen bij het hanteren van de verpakking.
- De inhoud van flessen en potten babyvoeding moet worden omgedraaid of geschud en de temperatuur moet vóór consumptie worden gecontroleerd om brandwonden te voorkomen.
- Eieren in de schaal en hele gekookte eieren mogen niet in de magnetron worden verwarmd, omdat zij kunnen exploderen, zelfs na beëindiging van het verwarmen in de magnetron.
- Zet de magnetron niet in werking als deze leeg is.
- Deze magnetron is niet bedoeld voor inbouw in meubels, hij moet vrij geplaatst worden met inachtneming van de volgende scheidingsafstanden:
 - Bovenkant: ten minste 20 cm uit elkaar.
 - Tussen het toestel en een aangrenzende muur: minimaal 5 cm.
 - Wat de achterkant betreft: laat 10 cm ruimte.
- Controleer de kabel regelmatig op zichtbare schade. Als de kabel beschadigd is, moet hij worden vervangen door het officiële Cecotec Servicecentrum om gevaar te voorkomen of door vergelijkbaar gekwalificeerd personeel om gevaar te voorkomen.
- Gebruik het product niet als het een defect snoer of een

defecte stekker heeft of als het niet goed werkt. Als het product niet of onjuist werkt, neem contact op met de Technische Dienst van Cecotec.

- Er moet op worden gelet dat het draaiplateau niet verschuift wanneer het voedsel uit het toestel wordt genomen.
- Gebruik alleen magnetron-veilig keukengerei. Zorg ervoor dat het keukengerei tijdens het gebruik niet in contact komt met de binnenwanden van het apparaat.
- Gebruik de magnetron niet als opslagplaats.
- Probeer geen eten te frituren in de magnetron.
- Volg de onderstaande instructies om het risico op brand te vermijden:
 - A. Kook het eten niet te gaar.
 - B. Verwijder de draadafdichtingen van papieren of plastic zakken voordat u de zakken in de magnetron plaatst.
 - C. De magnetron moet in de gaten worden gehouden bij het opwarmen van voedsel in plastic of papieren bakjes.
- In het geval van rook- of brandvorming, hou de deur gesloten, schakel het toestel uit en ontkoppel het van de stroom.
- Plaats geen warm of bevroren voedsel of keukengerei op het draaiplateau om te voorkomen dat deze breekt.
- Na gebruik kan de gebruikte verpakking erg heet zijn. Gebruik wanten om brandwonden te voorkomen.
- Het apparaat moet regelmatig worden schoongemaakt en eventuele voedselresten moeten worden verwijderd. De afdichtingen van de deur, de holtes en de aangrenzende delen van de magnetron moeten worden gereinigd zoals beschreven in het hoofdstuk Reiniging en onderhoud.
- Het apparaat mag niet met stoom worden gereinigd.
- Indien de magnetron niet wordt schoongemaakt, kan dit leiden tot aantasting van het oppervlak, hetgeen de levensduur van het toestel nadelig kan beïnvloeden en tot

- een gevaarlijke situatie kan leiden.
- Dit apparaat kan worden gebruikt door kinderen vanaf 8 jaar en personen met verminderde lichamelijke, zintuiglijke of geestelijke vermogens of met gebrek aan ervaring en kennis, indien zij onder toezicht staan of instructies hebben gekregen over het veilig gebruik van het apparaat en de gevaren ervan begrijpen. Kinderen mogen niet met het apparaat spelen. Kinderen mogen niet met het apparaat spelen. Reiniging en gebruikeronderhoud mogen niet door kinderen worden uitgevoerd, tenzij zij ouder zijn dan 8 jaar en onder toezicht staan. Houd het apparaat en de voedingskabel buiten het bereik van kinderen jonger dan 8 jaar.
- Dit product is een ISM Groep 2 Klasse B uitrusting. De definitie van groep 2 bevat alle ISM-apparatuur (industriële, wetenschappelijke en medische apparatuur) waarin radiofrequentie-energie in de vorm van elektromagnetische straling wordt opgewekt en/of gebruikt voor materiaalbehandeling, en alle EDM-apparatuur. Apparatuur van klasse B is een soort apparatuur die geschikt is voor gebruik in huishoudelijke vestigingen en vestigingen die rechtstreeks zijn aangesloten op een laagspanningsnet voor de levering van elektriciteit aan gebouwen die voor huishoudelijke doeleinden worden gebruikt.
- Metalen voedsel- en drankverpakkingen zijn niet toegestaan tijdens het koken in de magnetron.
- Dit apparaat is niet bedoeld voor bediening door middel van externe timers of aparte afstandsbedieningen.

INSTRUKCJE BEZPIECZEŃSTWA

- Przed użyciem produktu należy uważnie przeczytać poniższe instrukcje. Zachowaj tę instrukcję do wykorzystania w przyszłości lub dla nowych użytkowników.
- Upewnij się, że napięcie sieciowe jest zgodne z napięciem podanym na oznakowaniu produktu i że wtyczka jest uziemiona.
- Nie używaj go na zewnątrz.
- To urządzenie przeznaczone jest wyłącznie do użytku domowego i nie nadaje się do użytku w barach, restauracjach, gospodarstwach rolnych, hotelach, motelach i biurach.
-  Ten symbol oznacza: Uwaga, gorąca powierzchnia. Dostępne powierzchnie kuchenki mikrofalowej mogą osiągać wysokie temperatury podczas pracy. Uważaj, aby się nie poparzyć.
- OSTRZEŻENIE: Jeśli drzwi lub ich uszczelki są uszkodzone, nie używaj urządzenia, dopóki nie zostanie ono naprawione przez wykwalifikowaną osobę.
- OSTRZEŻENIE: Wykonywanie czynności konserwacyjnych lub naprawczych, które wiążą się ze zdjęciem osłony chroniącej przed działaniem energii mikrofalowej, jest niebezpieczne dla kogokolwiek innego niż kompetentna osoba.
- UWAGA: płyny i inne produkty spożywcze nie powinny być podgrzewane w zamkniętych pojemnikach, ponieważ mogą eksplodować.
- UWAGA: gdy urządzenie działa w trybie kombinowanym, dzieci powinny używać kuchenki mikrofalowej tylko pod nadzorem osoby dorosłej, ze względu na wytwarzane temperatury.
- Używaj tego urządzenia wyłącznie do celów opisanych

w tej instrukcji. Nie wprowadzaj żrących chemikaliów ani oparów do urządzenia, nie jest ono przeznaczone do użytku przemysłowego ani laboratoryjnego.

- To urządzenie jest przeznaczone do podgrzewania napojów i potraw. Suszenie żywności lub odzieży oraz ogrzewanie poduszek, kapci, gąbek, mokrej odzieży i podobnych przedmiotów może wiązać się z ryzykiem obrażeń, zapłonu lub pożaru.
- Podgrzewanie napojów może doprowadzić do ich zagotowania. Z tego powodu podczas obchodzenia się z pojemnikiem należy zachować środki ostrożności.
- Zawartość butelek i stoików z jedzeniem dla dzieci powinna być mieszana lub wstrząsana, a temperatura powinna być sprawdzana przed spożyciem, aby uniknąć poparzeń.
- Jajka w skorupkach i całe ugotowane jajka nie powinny być podgrzewane w mikrofalówce, ponieważ mogą eksplodować, nawet po zakończeniu podgrzewania w mikrofalówce.
- Nie włączaj kuchenki mikrofalowej, gdy jest pusta.
- Ta kuchenka mikrofalowa nie jest przeznaczona do wbudowania lub zainstalowania w meblach, musi być swobodnie ustawiona z zachowaniem następujących odległości:
 - Wierzchołek: co najmniej 20 cm od siebie.
 - Między urządzeniem a przyległą ścianą: minimum 5 cm.
 - Jeśli chodzi o tył: należy zostawić 10 cm odstępu.
- Regularnie należy sprawdzać kabel zasilający pod względem widocznych uszkodzeń. Jeśli kabel jest uszkodzony, musi zostać wymieniony przez oficjalny Serwis Pomocy Technicznej Cecotec, aby uniknąć wszelkiego rodzaju niebezpieczeństw, lub przez podobnie wykwalifikowany personel, aby uniknąć niebezpieczeństwa.

- Nie używaj kuchenki mikrofalowej, jeśli ma uszkodzony przewód lub wtyczkę lub jeśli nie działa ona prawidłowo. W przypadku nieprawidłowego działania lub awarii, skontaktuj się z oficjalnym Serwisem Pomocy Technicznej Cecotec.
- Należy uważać, aby stół obrotowy nie przesunął się, gdy pojemniki zostaną wyjęte z urządzenia.
- Używaj tylko naczyń przeznaczonych do kuchenki mikrofalowej. Upewnij się, że przybory kuchenne nie stykają się z wewnętrznymi ściankami urządzenia podczas użytkowania.
- Nie używaj wnętrza kuchenki mikrofalowej do przechowywania.
- Nie próbuj smażyć jedzenia w kuchence mikrofalowej.
- Aby uniknąć ryzyka pożaru, postępuj zgodnie z poniższymi wskazówkami:
 - A. Unikaj przegotowania jedzenia.
 - B. Usuń opaski z papierowych lub plastikowych torebek przed mikrofalowaniem torebek.
 - C. Należy uważać na mikrofalówkę podczas podgrzewania żywności w plastikowych lub papierowych pojemnikach.
- W przypadku dymu lub pożaru w środku, drzwi urządzenia powinny być zamknięte, wyłączyć je i odłączyć od gniazdka elektrycznego.
- Nie kłaść na talerzu obrotowym gorącej lub zamrożonej żywności ani naczyń, aby zapobiec pęknięciu.
- Po użyciu używany pojemnik może być bardzo gorący. Załóż rękawiczki, aby uniknąć poparzeń i uszkodzeń.
- Urządzenie należy regularnie czyścić i usuwać wszelkie resztki jedzenia. Uszczelki drzwiczek, wnęki i przyległe części mikrofalówki powinny być czyszczone zgodnie z opisem w rozdziale Czyszczenie i konserwacja.
- Urządzenie nie może być czyszczone parą.

- Nieutrzymywanie kuchenki mikrofalowej w czystości może prowadzić do pogorszenia powierzchni i może niekorzystnie wpłynąć na żywotność urządzenia i doprowadzić do niebezpiecznej sytuacji.
- Urządzenie może być używane przez dzieci w wieku od 8 lat oraz osoby o ograniczonych zdolnościach fizycznych, sensorycznych lub umysłowych, a także osoby nie posiadające doświadczenia i wiedzy, jeżeli otrzymały one nadzór lub instrukcję dotyczącą bezpiecznego użytkowania urządzenia i rozumieją związane z tym zagrożenia. Dzieci nie mogą bawić się urządzeniem. Dzieci nie mogą bawić się urządzeniem. Czyszczenie i konserwacja nie powinny być wykonywane przez dzieci, chyba że ukończyły 8 lat i są nadzorowane. Przechowuj urządzenie i jego przewód poza zasięgiem dzieci poniżej 8 roku życia.
- Ten produkt jest urządzeniem klasy II grupy B ISM. Definicja grupy 2 obejmuje wszystkie urządzenia ISM (przemysłowe, naukowe i medyczne), w których energia częstotliwości radiowej w postaci promieniowania elektromagnetycznego jest wytwarzana i / lub wykorzystywana do obróbki materiałów, oraz cały sprzęt EDM. Sprzęt klasy B to rodzaj sprzętu nadającego się do użytku w lokalach mieszkalnych i lokalach bezpośrednio podłączonych do sieci niskiego napięcia zasilającej budynki mieszkalne.
- Podczas gotowania w kuchenke mikrofalowej nie wolno używać metalowych pojemników na żywność i napoje.
- To urządzenie nie jest przeznaczone do obsługi za pomocą zewnętrznych regulatorów czasowych lub oddzielnych systemów zdalnego sterowania.

BEZPEČNOSTNÍ POKYNY

- Před použitím přístroje si pozorně přečtěte následující bezpečnostní pokyny. Uchovejte tento návod pro budoucí použití nebo pro nové uživatele.
- Ujistěte se, že napětí v síti odpovídá napětí uvedenému na produktovém označení produktu a že zástrčka je uzemněná.
- Nepoužívejte venku.
- Tento spotřebič je určen pouze pro domácí použití a je vyloučen z použití v barech, restauracích, farmách, hotelech, motelech a kancelářích.
-  Tento symbol znamená: Pozor, horký povrch. Přístupné povrchy mikrovlnné trouby mohou během provozu dosáhnout vysokých teplot. Dávejte pozor, ať se nespálíte.
- VAROVÁNÍ: Pokud jsou poškozena dvířka nebo jejich těsnění, nepoužívejte spotřebič, dokud jej neopraví kvalifikovaná osoba.
- VAROVÁNÍ: Pro kohokoli jiného než kompetentní osobu je nebezpečné provádět údržbu nebo opravy, které zahrnují odstranění krytu, který poskytuje ochranu před vystavením mikrovlnné energii.
- VAROVÁNÍ: Tekutiny a jiné potraviny by se neměly ohřívat v uzavřených nádobách, protože by mohly explodovat.
- VAROVÁNÍ: když spotřebič pracuje v kombinovaném režimu, děti by měly používat mikrovlnnou troubu pouze pod dohledem dospělé osoby, kvůli vznikajícím teplotám.
- Tento spotřebič používejte pouze pro účely popsané v této příručce. Neohřívejte v tomto přístroji chemické produkty ani korozivní páry. Není určen k průmyslovým ani laboratorním účelům.
- Tento spotřebič je určen k ohřevu nápojů a potravin. Sušení potravin nebo oděvů a ohřívání polštářů, pantoflí,

houbiček, mokrého oblečení a podobných předmětů může představovat riziko zranění, vznícení nebo požáru.

- Zahřívání nápojů může způsobit jejich vyvaření. Z tohoto důvodu je třeba při manipulaci s nádobou přijmout opatření.
- Obsah lahví a sklenic s dětskou výživou je třeba před konzumací promíchat nebo protřepat a zkontrolovat teplotu, aby nedošlo k popálení.
- Vejce ve skořápce a celá vařená vejce by se neměla ohřívat v mikrovlnné troubě, protože mohou explodovat, a to i po ukončení mikrovlnného ohřevu.
- Příklad: Přístroj nezapínejte na prázdko.
- Tato mikrovlnná trouba není určena k vestavbě nebo instalaci do nábytku, musí být volně umístěna při dodržení následujících odstupových vzdáleností:
 - Nahoře: nejméně 20 cm od sebe.
 - Mezi spotřebičem a jakoukoli přilehlou stěnou: minimálně 5 cm.
 - Pokud jde o zadní část: ponechte 10 cm mezeru..
- Pravidelně kontrolujte přívodový kabel, abyste zjistili viditelná poškození. Pokud je kabel poškozen, musí být vyměněn oficiálním servisním střediskem Cecotec, aby se předešlo jakémukoli druhu nebezpečí, nebo podobně kvalifikovaným personálem, aby se předešlo nebezpečí.
- Nepoužívejte nabíjecí základnu pokud má kabel nebo zásuvku poškozenou, nebo pokud nefungují správně. V případě zjištění jakéhokoli poškození nebo při nesprávném fungování kontaktujte oficiální Asistenční technický servis Cecotec.
- Je třeba dbát na to, aby se otočný talíř při vyjímání nádob ze spotřebiče neposunul.
- Používejte pouze nádoby vhodné do mikrovlnné trouby. Během používání se ujistěte, že nádoby nepřichází do styku s vnitřními stěnami spotřebiče.

- Nepoužívejte vnitřní prostor trouby pro úschovu věcí.
- Nepokoušejte se v mikrovlnné troubě smažit potraviny.
- Chcete-li se vyhnout riziku požáru, postupujte podle těchto pokynů:
 - A. Nevařte potraviny příliš dlouho.
 - B. Odstraňte plastové nebo papírové obaly před tím, než jídlo vložíte do trouby.
 - C. Při ohřívání potravin v plastových nebo papírových nádobách je třeba dávat pozor na mikrovlnnou troubu.
 - V případě, že uvidíte vevnitř trouby kouř nebo plameny, nechejte dvíčka zavřená, troubu vypněte a odpojte.
 - Nepokládejte horké jídlo ani nástroje, případně zmrzlé jídlo na otočný talíř, abyste zabránili jeho prasknutí.
 - Při použití je možné, že trouba a ohřívání jídlo budou velmi teplé. Používejte rukavice, abyste se vyhnuli popálení a jiným zraněním.
 - Spotřebič je třeba pravidelně čistit a odstraňovat veškeré zbytky jídla. Těsnění dvířek, dutiny a přilehlé části mikrovlnné trouby by se měly čistit podle popisu v části Čištění a údržba.
 - Spotřebič se nesmí čistit párou.
 - Neudržování čistoty mikrovlnné trouby by mohlo vést k poškození povrchu a mohlo by nepříznivě ovlivnit životnost spotřebiče a vést k nebezpečné situaci.
 - Tento spotřebič mohou používat děti od 8 let a starší a osoby se sníženými fyzickými, smyslovými nebo duševními schopnostmi nebo s nedostatkem zkušeností a znalostí, pokud jsou pod dohledem nebo byly poučeny o bezpečném používání spotřebiče a rozumí souvisejícím nebezpečím. Děti si se spotřebičem nesmí hrát. Děti si se spotřebičem nesmí hrát. Čištění a uživatelskou údržbu by neměly provádět děti, pokud nejsou starší 8 let a nejsou pod dozorem. Spotřebič a jeho kabel uchovávejte mimo dosah dětí mladších 8 let.

- Tento produkt je zařízením třídy B skupiny IISM2. Definice skupiny 2 obsahuje všechna zařízení ISM (průmyslová, vědecká a lékařská), ve kterých je generována a / nebo používána vysokofrekvenční energie ve formě elektromagnetického záření a / nebo použita pro zpracování materiálu, a veškerá EDM zařízení. Zařízení třídy B je typ zařízení vhodný pro použití v domácích zařízeních a v zařízeních přímo připojených k elektrické síti nízkého napětí, která zásobuje budovy používané pro domácí účely.
- Kovové nádoby na jídlo a pití nejsou při vaření v mikrovlnné troubě povoleny.
- Tento spotřebič není určen k ovládní pomocí externích časovačů nebo samostatných systémů dálkového ovládní.

1. PIEZAS Y COMPONENTES

Fig. 1

1. Sistema de bloqueo de la puerta
2. Ventana
3. Eje
4. Aro giratorio
5. Panel de control
6. Placa de mica
7. Plato giratorio de cristal
8. Grill
9. Rejilla metálica

NOTA:

Los gráficos de este manual son representaciones esquemáticas y puede que no coincidan exactamente con los del producto.

2. ANTES DE USAR

- Este aparato presenta un embalaje diseñado para protegerlo durante su transporte. Saque el aparato de su caja y retire todo el material de embalaje. Puede guardar la caja original y otros elementos del embalaje en un lugar seguro para prevenir daños en el aparato si necesita transportarlo en el futuro. Si desea deshacerse del embalaje original, asegúrese de reciclar todos los elementos correctamente.
- Asegúrese de que todas las piezas y componentes están incluidos y en buen estado. Si faltara alguno o no estuviera en buen estado, contacte de forma inmediata con el Servicio de Atención Técnica oficial de Cecotec.
- Utilice un paño húmedo para limpiar el interior del dispositivo y las partes extraíbles. Asegúrese de que todos los componentes están secos antes de utilizar el dispositivo.
- Asegúrese de que el dispositivo está apagado antes de desconectarlo de la toma de corriente.
- La puerta del microondas debe estar cerrada para poder funcionar.
- Con el fin de evitar descargas eléctricas, el microondas se debe instalar de tal manera que el enchufe sea accesible y que garantice una toma de tierra efectiva en caso de fuga de corriente.
- En caso de detectar restos de productos de la fabricación en el interior del producto o en las resistencias, mantenga abierta la puerta del microondas para asegurar buena ventilación. Es recomendable calentar un vaso de agua varias veces a alta temperatura.

- Compruebe que el dispositivo no esté dañado, que la puerta no esté desalineada ni doblada, que el sellado de las puertas esté en buenas condiciones, que las bisagras no estén rotas ni aflojadas y que no haya abolladuras en el interior ni en la puerta. Si se observa algún daño, no lo ponga en funcionamiento y contacte con el Servicio de Atención Técnica oficial de Cecotec inmediatamente.

3. FUNCIONAMIENTO

Fig. 2
Panel de control
El panel del microondas cuenta con 2 selectores:

Selector de potencia

Seleccione entre los 9 ajustes: 5 niveles de potencia de microondas, 1 ajuste de función grill y 3 combinaciones. Los diferentes niveles de potencia de microondas son:

- Bajo: 18 % potencia
- Descongelar: 36 % potencia
- Medio: 58 % potencia
- Medio-alto: 81 % potencia
- Alto: 100 % potencia

Selector del temporizador

El tiempo de cocción o calentamiento puede programarse de 1 a 30 minutos. Gire el selector en el sentido de las agujas del reloj para aumentar el tiempo de cocción. Puede ajustar el selector en cualquier momento para aumentar o disminuir el tiempo de funcionamiento, o para parar el microondas.

Cómo utilizar el microondas

- Conecte el producto a una toma de corriente. (Antes de conectarlo, asegúrese de que el temporizador está la posición off).
- Coloque los alimentos que desea cocinar o calentar dentro del microondas y cierre la puerta.
- Gire el selector de niveles de potencia para seleccionar la potencia deseada.
- Gire el selector del temporizador en el sentido de las agujas del reloj para seleccionar el tiempo de funcionamiento deseado. El microondas empezará a funcionar al programar el temporizador.
- Para parar el funcionamiento del microondas durante el proceso de calentamiento o de cocción antes del tiempo seleccionado, gire el selector del temporizador hasta la posición off y abra la puerta.

- Cuando haya acabado de utilizar el microondas, asegúrese de que el selector del temporizador está en la posición off.

Aviso:

Cuando seleccione menos de 2 minutos de funcionamiento, gire el selector del temporizador pasados los 2 minutos y luego retroceda para seleccionar el tiempo deseado.

Cocción grill

Gire el selector en el sentido de las agujas del reloj hasta pasar los ajustes de máxima potencia microondas y seleccione la función grill. Esta función es ideal para cocinar filetes de carne, entrecots, salchichas o filetes de pechuga.

Combinaciones

El microondas también ofrece 3 combinaciones de microondas y grill:

Programa	Tiempo de cocción microondas	Tiempo de cocción grill	Apto para
Comb.1	30 %	70 %	Pescado, patatas
Comb.2	49 %	51 %	Pudin, tortilla, patatas horneadas
Comb.3	67 %	33 %	Aves

4. CONSEJOS

- Colocación de los alimentos: ponga las partes más gruesas de los alimentos hacia el borde del plato giratorio. Trate de evitar el solapamiento de alimentos.
- Vigile el tiempo de cocción: comience por cocinar los alimentos durante el mínimo tiempo posible y añada más tiempo según sea necesario. Calentar los alimentos en exceso puede suponer la aparición de humo u ocasionar que se quemen.
- Cubra los alimentos mientras se cocinan: al tapar los alimentos se evitan salpicaduras y se cocinan de forma más uniforme.
- Dé la vuelta o remueva los alimentos 1 vez durante el proceso de cocción (por ejemplo hamburguesas o filetes).
- Respete el tiempo de precalentamiento: no exceda el tiempo especificado en la etiqueta de cada alimento.
- Vaya cambiando de sitio los alimentos a mitad del proceso, por ejemplo coloque las albóndigas primero arriba y luego abajo, y las de afuera hacia adentro y al contrario.
- Se recomienda el uso de platos redondos u ovalados y no de los cuadrados, ya que los alimentos de las esquinas suelen cocinarse de más.

- Es importante emplear materiales y recipientes compatibles para ser usados de forma segura en microondas. En la siguiente tabla puede ver qué materiales son aptos y cuáles no:

Material del recipiente	Apto	Advertencias
Plato para dorar	Sí	Siga las instrucciones del fabricante. La base del plato para dorar debe estar al menos 5 mm sobre el plato giratorio. Un mal uso podría romper el plato giratorio.
Vajilla	Sí	Solo apta para microondas. Siga las instrucciones del fabricante. No utilice platos agrietados o astillados.
Jarras de cristal	Sí	Retire siempre la tapa. Utilícelas solo para calentar alimentos ligeramente. La mayoría de las jarras de cristal no son resistentes al calor y pueden romperse.
Vajilla de cristal	Sí	Vajilla de cristal resistente al calor y apta para uso en microondas. Asegúrese de que no hay elementos decorativos metálicos. No utilice platos ni material agrietado o astillado.
Bolsas para cocinar en microondas.	Sí	Siga las instrucciones del fabricante. No utilice cierres metálicos. Haga pequeños cortes para que el vapor salga.
Papel de cocina	Sí	Utilícelo para cubrir los alimentos al recalentarlos y para absorber la grasa. Utilícelo con supervisión para cocinar o calentar alimentos durante poco tiempo.
Papel de hornear	Sí	Utilícelo para cubrir y evitar salpicaduras, o para cocinar al vapor.
Plástico	Sí	Solo apto para microondas. Siga las instrucciones del fabricante. Debe estar etiquetado como "Apto para microondas". Algunos recipientes de plástico se reblandecen al calentarse los alimentos en su interior. Las bolsas para hervir y las bolsas de plástico cerradas se deben cortar o agujerear ligeramente si se indica en el producto.

Envoltorio plástico	Sí	Solo apto para microondas. Utilícelo para cubrir los alimentos y retener la humedad. No deje que el plástico film entre en contacto con los alimentos.
Termómetros	Sí	Solo apto para microondas (termómetro para carne y para dulces).
Bandeja de aluminio	No	Podría curvarse. Cambie los alimentos a un plato o recipiente apto para microondas.
Cartón con asa metálica	No	Podría curvarse. Cambie los alimentos a un plato o recipiente apto para microondas.
Utensilios metálicos o con elementos decorativos de metal	No	El metal desvía la energía dirigida a los alimentos. El embellecedor metálico podría causar un arco voltaico.
Cierres de alambre metálicos	No	Podrían curvarse. Cambie los alimentos a un plato o recipiente apto para microondas.
Bolsas de papel	No	Podrían ocasionar llamas en el interior del microondas.
Espuma de plástico	No	La espuma de plástico podría derretirse y contaminar el líquido en el interior al exponerse a altas temperaturas.
Madera	No	La madera podría secarse dentro del microondas y romperse o cuartearse.

5. LIMPIEZA Y MANTENIMIENTO

Advertencia

- Tanto el producto como los restos de comida deben limpiarse de forma periódica. Es posible que la falta de mantenimiento en el microondas afecte a la placa de mica y pueda dañar el microondas.
- Desconecte el cable de la toma de corriente de la pared antes de iniciar la limpieza. No sumerja el producto en agua ni en ningún otro tipo de líquido durante la limpieza.

- La falta de mantenimiento y de limpieza del producto puede ocasionar el deterioro de su superficie y afectar a su vida útil.
- No utilice nunca detergentes fuertes, gasolina, abrasivos en polvo o cepillos metálicos para limpiar ninguna de las partes del electrodoméstico.
- Es necesario sacar el plato giratorio ocasionalmente para limpiarlo. Limpie el plato con agua tibia y jabón o en el lavavajillas.
- Mantenga el interior del dispositivo limpio. Limpie las salpicaduras o los líquidos derramados con un paño húmedo. Puede utilizar un detergente suave si fuera necesario. Evite el uso de espráis.
- No retire la cubierta de la guía de ondas.
- Tras el uso prolongado del producto pueden aparecer olores fuertes en su interior. Para deshacerse de estos olores siga los pasos que se enumeran a continuación:
 1. Coloque un vaso con varias rodajas de limón en el interior del microondas y caliéntelo a alta potencia durante 2 o 3 minutos.
 2. Coloque un vaso de té rojo en el interior del microondas y caliéntelo a alta potencia.
 3. Coloque cáscaras de naranja en el interior del microondas y caliéntelas a alta potencia durante 1 minuto.
- Utilice un paño suave y húmedo para limpiar las juntas, la puerta, las paredes interiores y el plato giratorio. No deje que entre agua al dispositivo a través de las aberturas de ventilación.
- Utilice un paño seco para limpiar el panel de control.
- Limpie el aro rotatorio y la base del microondas periódicamente para evitar que el dispositivo haga ruido. Limpie la base del microondas con un paño y detergente suave. El aro se puede lavar en agua con jabón o en el lavavajillas. Después de haber desmontado el aro, asegúrese de que lo coloca de nuevo en su posición correcta.

6. ESPECIFICACIONES TÉCNICAS

Nombre del producto: ProClean 2110

Referencia del producto: 01369

Consumo de energía: 1100 W (Microondas); 900 W (Grill)

Potencia microondas: 700 W

Frecuencia: 2450 MHz

Capacidad: 20 litros

Las especificaciones técnicas pueden cambiar sin notificación previa para mejorar la calidad del producto.

Fabricado en China | Diseñado en España

7. RECICLAJE DE APARATOS ELÉCTRICOS Y ELECTRÓNICOS



Este símbolo indica que, de acuerdo con las normativas aplicables, el producto y/o la batería deberán desecharse de manera independiente de los residuos domésticos. Cuando este producto alcance el final de su vida útil, deberá extraer las pilas/baterías/acumuladores y llevarlo a un punto de recogida designado por las autoridades locales.

Para obtener información detallada acerca de la forma más adecuada de desechar sus aparatos eléctricos y electrónicos y/o las correspondientes baterías, el consumidor deberá contactar con las autoridades locales.

El cumplimiento de las pautas anteriores ayudará a proteger el medio ambiente.

8. GARANTÍA Y SAT

Cecotec responderá ante el usuario o consumidor final de cualquier falta de conformidad que exista en el momento de la entrega del producto en los términos, condiciones y plazos que establece la normativa aplicable.

Se recomienda que las reparaciones se efectúen por personal especializado.

Si detecta una incidencia con el producto o tiene alguna consulta, póngase en contacto con el Servicio de Asistencia Técnica oficial de Cecotec a través del número de teléfono +34 96 321 07 28.

9. COPYRIGHT

Los derechos de propiedad intelectual sobre los textos de este manual pertenecen a CECOTEC INNOVACIONES, S.L. Quedan reservados todos los derechos. El contenido de esta publicación no podrá, ni en parte ni en su totalidad, reproducirse, almacenarse en un sistema de recuperación, transmitirse o distribuirse por ningún medio (electrónico, mecánico, fotocopia, grabación o similar) sin la previa autorización de CECOTEC INNOVACIONES, S.L.

1. PARTS AND COMPONENTS

Fig. 1

1. Door lock system
2. Display window
3. Shaft
4. Turntable ring assembly
5. Control panel
6. Mica plate
7. Glass turntable
8. Grill
9. Metal grille

NOTE:

The graphics in this manual are schematic representations and may not exactly match the appliance.

2. BEFORE USE

- This appliance is packaged in a way as to protect it during transport. Take the appliance out of its box and remove all packaging materials. You can keep the original box and other packaging elements in a safe place. This will help you prevent damage to the appliance when transporting it in the future. In case the original packaging is disposed of, make sure all packaging materials are recycled accordingly.
- Make sure all parts and components are included and in good conditions. If there is any piece missing or in bad conditions, contact the official Cecotec Technical Support Service immediately.
- Use a damp cloth to clean the inside of the appliance and the removable parts. Make sure that all parts are dry before using the appliance.
- Make sure the appliance is switched off before connecting it to a wall outlet.
- The microwave door must be closed in order to operate.
- The appliance must be placed in such way that the plug is accessible and the socket must be properly earthed to avoid electric shocks.
- In case there is any manufacturing remains in the microwave cavity or on the heating elements, leave the microwave open to ensure good ventilation. In such case, it is recommended to heat a glass of water at high power for several times.
- Check that the appliance is not damaged, that the door is not misaligned or bent, that the door seals are in good condition, that the hinges are not broken or loose, and that there are

no dents on the inside or on the door. If any damage is observed, stop using the appliance and contact the official Cecotec Technical Support Service immediately.

3. OPERATION

Fig. 2

Control panel

The microwave panel has 2 selector knobs:

Power knob

Select from 9 settings: 5 microwave power levels, 1 grill function setting, and 3 combinations.

The different microwave power levels are as follows:

Low: 18% power

Defrost: 36% power

Medium: 58% power

Medium-high: 81% power

High: 100% power

Timer knob

The cooking or heating time can be programmed from 1 to 30 minutes. Turn the knob clockwise to increase the cooking time. You can turn the knob at any time to increase or decrease the operating time or to stop the microwave.

Using the microwave

- Plug the appliance to a power supply (before switch-on, make sure the timer knob is in the Off position).
- Place the food to be cooked or heated inside the microwave and close the door.
- Turn the Power knob to select the desired heating power:
- Turn the Timer knob clockwise to select the desired operating time. The microwave will start working when the timer is set.
- To stop the microwave during the heating or cooking process before the set time, turn the timer knob to the Off position and open the door.
- When you have finished using the microwave, make sure that Timer knob is in the off position.

Note:

When selecting less than 2 minutes of operation, turn the timer knob past 2 minutes and then back to select the desired time.

Grill cooking

Turn the knob clockwise past the maximum microwave power setting and select the grill function. This function is ideal for cooking steaks, entrecôte, sausages, or breast fillets.

Combinations

The microwave also features 3 combinations of microwave and grill:

Washing programme	Microwave cooking time	Grill cooking time	Suitable for
Comb.1	30%	70%	Fish, potatoes
Comb.2	49%	51%	Pudding, omelette, baked potatoes
Comb.3	67%	33%	Poultry

4. TIPS

- Placing the food: place the thickest parts of the food towards the edge of the turntable. Try to avoid overlapping food.
- Watch the cooking time: cook for the shortest amount of time at first and add more minutes if necessary. Excessive heating of food can lead to smoking or burning.
- Cover food while cooking: covering the food you are going to cook avoids splattering and allows for a more even cooking.
- Turn or stir food 1 time during the cooking process (e.g., hamburgers or steaks).
- Respect pre-heating time. Pre-heating time specified on the food label must not be exceeded.
- Switch the food in the middle of the process, e.g., place the meatballs first on top and then on the bottom, and the meatballs on the outside to the inside and vice versa.
- The use of round or oval plates is recommended rather than square plates, as the food in corners tends to overcook.
- It is important to use materials and containers which are suitable and safe for microwave cooking. The table below shows which materials are suitable and which are not:

Container material	Suitable	Warnings
Browning dish	Yes	Follow the manufacturer's instructions. The bottom of the browning dish must be at least 5 mm above the turntable. A misuse may break the turntable.

Dinnerware	Yes	Suitable for microwaves only. Follow the manufacturer's instructions. Do not use cracked or chipped dishes.
Glass jars	Yes	Always remove the lid. Use them only to slightly heat food. Most glass jars are not heat resistant and may break.
Glassware	Yes	Heat-resistant microwave glassware only. Make sure there is no metallic trim. Do not use cracked or chipped dishes.
Microwave cooking bags	Yes	Follow the manufacturer's instructions. Do not close with a metal tie. Make slits to allow steam to escape.
Paper towels	Yes	Use to cover food for reheating and absorbing fat. Use with care for short-term cooking/warming only.
Baking paper	Yes	Use as a cover to prevent splattering or a wrap for steaming.
Plastic	Yes	Microwave-safe only. Follow the manufacturer's instructions. It must be labelled as "Microwave-safe". Some plastic containers soften, as the food inside gets hot. Boil-in bags and closed plastic bags should be cut or punctured slightly if indicated on the appliance.
Plastic wrap	Yes	Microwave-safe only. Use it to cover food during cooking and retain moisture. Do not allow plastic wrap to touch food.
Thermometers	Yes	Microwave-safe only (meat and candy thermometers).
Aluminium tray	No	May cause arcing. Move food into a microwave-safe dish or container.
Food carton with metal handle	No	May cause arcing. Move food into a microwave-safe dish or container.

Metal or metal-trimmed utensils	No	Metal shields the food from microwave energy. The metal trim could cause an electric arc.
Metal twist ties	No	May cause arcing. Move food into a microwave-safe dish or container.
Paper bags	No	May cause a fire in the microwave.
Plastic foam	No	Plastic foam may melt or contaminate the liquid inside when exposed to high temperature.
Wood	No	Wood may dry out inside the microwave and may split or crack.

5. CLEANING AND MAINTENANCE

Warning

- The appliance, as well as food remains, must be cleaned and removed regularly. Lack of maintenance of the microwave may affect the mica plate and could damage the microwave.
- Disconnect the power cable from the wall socket before cleaning. Do not immerse the appliance in water or any other liquid during cleaning.
- Failure to maintain the appliance in clean conditions could lead to surface deterioration and adversely affect shelf life.
- Never use strong detergents, petrol, abrasive powders, or a metal brush to clean any part of the appliance.
- It is necessary to occasionally remove the turntable for cleaning. Clean the turntable with warm soapy water or in the dishwasher.
- Keep the inside of the appliance clean. Wipe up splashes or spilled liquids with a damp cloth. A mild detergent can be used if necessary. Do not use sprays.
- Do not remove the waveguide cover.
- When the microwave has been used for a long time, some strong odours may arise from inside. To get rid of them, follow one of the steps below:
 1. Place several lemon slices in a cup and heat them at high power for 2 or 3 minutes.
 2. Place a glass of red tea inside the microwave and heat it on high power.
 3. Place orange peels inside the microwaves and heat them at high power for 1 minute.
- Use a soft, damp cloth to clean the gaskets, door, interior walls, and turntable. Do not allow water to enter the appliance through the ventilation openings.
- Use a dry cloth to clean the control panel.

- Clean the turntable ring and the base of the microwave periodically to prevent the appliance from making noise. Clean the microwave base with a cloth and mild detergent. The turntable ring can be washed in soapy water or in the dishwasher. After disassembling the ring, make sure you properly put it back in position.

6. TECHNICAL SPECIFICATIONS

Product name: ProClean Z110

Product reference: 01369

Energy consumption: 1100 W (Microwave); 900 W (Grill)

Microwave power: 700 W

Frequency: 2450 MHz

Capacity: 20 litres

Technical specifications may change without prior notification to improve product quality.

Made in China | Designed in Spain

7. DISPOSAL OF OLD ELECTRICAL AND ELECTRONIC APPLIANCES



This symbol indicates that, according to the applicable regulations, the product and/or batteries must be disposed of separately from household waste. When this product reaches the end of its shelf life, you should dispose of the cells/batteries/accumulators and take them to a collection point designated by the local authorities.

Consumers must contact their local authorities or retailer for information concerning the correct disposal of old machines and/or their batteries.

Compliance with the above guidelines will help protecting the environment.

8. TECHNICAL SUPPORT AND WARRANTY

Cecotec shall be liable to the end user or consumer for any lack of conformity that exists at the time of delivery of the product under the terms, conditions, and deadlines established by the applicable regulations.

It is recommended that repairs be carried out by qualified personnel.

If at any moment you detect any problem with your product or have any doubt, do not hesitate to contact the official Cecotec Technical Support Service at +34 963 210 728.

9. COPYRIGHT

The intellectual property rights over the texts in this manual belong to CECOTEC INNOVACIONES, S.L. All rights reserved. The contents of this publication may not, in whole or in part, be reproduced, stored in a retrieval system, transmitted, or distributed by any means (electronic, mechanical, photocopying, recording or similar) without the prior authorization of CECOTEC INNOVACIONES, S.L.

1. PIÈCES ET COMPOSANTS

Img. 1

1. Système de blocage de la porte
2. Fenêtre
3. Axe
4. Anneau
5. Panneau de contrôle
6. Plaque en mica
7. Plateau tournant en verre
8. Gril
9. Grille métallique

NOTE :

Les graphiques de ce manuel sont des représentations schématiques et peuvent ne pas correspondre exactement à ceux du produit.

2. AVANT UTILISATION

- Cet appareil possède un emballage conçu pour le protéger pendant son transport. Sortez l'appareil de sa boîte et retirez tout le matériel qui compose l'emballage. Rangez la boîte d'origine et le reste des éléments provenant de l'emballage dans un endroit sûr pour éviter d'endommager l'appareil si vous devez le transporter à l'avenir. Si vous devez vous défaire de l'emballage d'origine, assurez-vous de recycler tous les éléments correctement.
- Assurez-vous que toutes les pièces et les composants sont inclus et en bon état. S'il manque une pièce, une partie, un accessoire ou que l'appareil ou ses accessoires ne sont pas en bon état, veuillez contacter le Service Après-Vente officiel de Cecotec.
- Utilisez un chiffon propre et humide pour nettoyer l'intérieur de l'appareil et les parties qui s'extraient. Assurez-vous que tous les composants soient bien secs avant d'utiliser l'appareil.
- Assurez-vous que l'appareil soit éteint avant de le débrancher de la prise de courant.
- La porte du micro-ondes doit être fermée pour qu'il puisse fonctionner.
- Afin d'éviter des décharges électriques, le micro-ondes doit être installé de manière à ce que la prise soit accessible, garantissant une prise de terre efficace en cas de fuite de courant.
- Si vous détectez des restes de produits provenant de la fabrication à l'intérieur de l'appareil ou au niveau des résistances, maintenez la porte ouverte pour assurer une bonne ventilation. Il est recommandé de réchauffer un verre d'eau plusieurs fois à haute température.

- Vérifiez que l'appareil ne soit pas abîmé, que la porte ne soit pas mal alignée ni pliez, que le scellage de la porte soit en bon état, que les charnières ne soient ni cassées ni desserrées et qu'il n'y ait pas de bosse à l'intérieur ni sur la porte. Si vous observez un dommage visible, n'utilisez pas l'appareil et contactez immédiatement le Service Après-Vente Officiel de Cecotec.

3. FONCTIONNEMENT

Img. 2

Panneau de contrôle

Le panneau du micro-ondes possède 2 sélecteurs :

Sélecteur de puissance

Choisissez entre les 9 réglages : 5 niveaux de puissance, 1 réglage pour la fonction Gril et 3 combinaisons. Les différents niveaux de puissance du micro-ondes sont :

Bas : 18 % de puissance

Décongeler : 36 % de puissance

Moyen : 58 % de puissance

Moyen-élevé : 81 % de puissance

Élevé : 100 % de puissance

Sélecteur de la minuterie

Le temps de cuisson ou de réchauffage peut être programmé d'1 à 30 minutes. Tournez le sélecteur dans le sens des aiguilles d'une montre pour augmenter le temps de cuisson. Vous pouvez ajuster le sélecteur à tout moment pour augmenter ou diminuer le temps de fonctionnement ou pour arrêter le micro-ondes.

Utiliser le micro-ondes

- Branchez l'appareil sur une prise de courant. (Avant de le brancher, assurez-vous que la minuterie soit sur la position « Off »).
- Placez les aliments que vous souhaitez cuisiner ou réchauffer dans le micro-ondes puis fermez la porte.
- Tournez le sélecteur de niveaux de puissance pour sélectionner la puissance souhaitée.
- Tournez le sélecteur de la minuterie dans le sens des aiguilles d'une montre pour sélectionner le temps de fonctionnement souhaité. Le micro-ondes commence à fonctionner lorsque vous programmez la minuterie.
- Pour arrêter le fonctionnement du micro-ondes pendant le processus de réchauffage ou de cuisson avant la fin du temps sélectionné, tournez le sélecteur de la minuterie jusqu'à la position « Off » et ouvrez la porte.

- Lorsque vous avez terminé d'utiliser le micro-ondes, assurez-vous que le sélecteur de la minuterie soit bien sur la position « Off ».

Avertissement

Si vous souhaitez sélectionner moins de 2 minutes de fonctionnement, tournez le sélecteur de la minuterie après les 2 minutes puis revenez en arrière pour sélectionner le temps souhaité.

Cuisson au gril

Tournez le sélecteur dans le sens des aiguilles d'une montre jusqu'à dépasser les réglages de puissance maximale et sélectionnez la fonction « Gril ». Cette fonction est idéale pour préparer des steaks, des entrecôtes, des saucisses ou des filets de blanc.

Combinaisons

Le micro-ondes permet aussi de réaliser 3 combinaisons entre micro-ondes et gril :

Programme	Temps de cuisson Micro-ondes	Temps de cuisson Gril	Convient pour :
Combinaison 1	30 %	70 %	Poisson, pommes de terre
Combinaison 2	49 %	51 %	Pudding, omelette, pommes de terre au four
Combinaison 3	67 %	33 %	Volailles

4. CONSEILS

- Placer les aliments : mettez les parties les plus épaisses des aliments vers le bord du plateau tournant. Évitez que les aliments se chevauchent.
- Surveillez le temps de cuisson : commencez par cuisiner les aliments le minimum de temps possible puis ajoutez plus de temps si nécessaire. Réchauffer les aliments en excès peut provoquer l'apparition de fumée ou causer des brûlures.
- Recouvrez les aliments pendant qu'ils cuisent : recouvrir les aliments évitent les éclaboussures et permet une cuisson plus uniforme.
- Retournez ou remuez les aliments 1 fois pendant le processus de cuisson (par exemple, hamburgers ou filets de viande).
- Respectez les temps de préchauffage : ne dépassez le temps spécifié sur l'étiquette de chaque aliment.
- Changez les aliments de place à la moitié du processus, par exemple, mettez les boulettes

de viande d'abord au-dessus puis en-dessous, et celles qui étaient vers l'intérieur vers l'extérieur.

- Il est recommandé d'utiliser des assiettes rondes ou ovales et non carrées, les aliments dans les coins ont tendance à trop cuire.
- Il est important d'utiliser des matériaux et récipients compatibles pour une utilisation sécurisée du micro-ondes. Dans le tableau suivant, vous pourrez observer quels sont les matériaux qui conviennent et ceux qui ne conviennent pas :

Matériau du récipient	Compatible	Avertissements
Assiette pour dorer	Oui	Suivez les instructions du fabricant. La base de l'assiette pour dorer doit être au moins 5 mm au-dessus du plateau tournant. Une mauvaise utilisation pourrait casser le plateau tournant.
Vaisselle	Oui	Elle doit être compatible pour une utilisation au micro-ondes. Suivez les instructions du fabricant. N'utilisez pas d'assiettes fissurées ou ébréchées.
Bols en verre	Oui	Enlevez toujours le couvercle. Utilisez-les seulement pour chauffer légèrement les aliments. La plupart des bols en verre ne sont pas résistants à la chaleur et peuvent se casser.
Vaisselle en verre	Oui	Vaisselle en verre résistante à la chaleur qui convient pour un nettoyage au lave-vaisselle. Assurez-vous qu'il n'y a pas d'éléments décoratifs métalliques. N'utilisez pas d'assiettes ni de matériaux fissurés ou ébréchés.
Sacs de cuisson pour micro-ondes	Oui	Suivez les instructions du fabricant. N'utilisez pas de fermetures métalliques. Faites de petites entailles pour laisser sortir la vapeur.
Papier essuie-tout	Oui	Utilisez-le pour recouvrir les aliments lorsque vous les réchauffez et pour qu'il absorbe la graisse. Utilisez-le sous surveillance pour cuire ou chauffer les aliments pendant peu de temps.
Papier sulfurisé	Oui	Utilisez-le pour recouvrir les aliments et éviter les éclaboussures ou pour cuire à la vapeur.

Plastique	Oui	Il doit être compatible pour une utilisation au micro-ondes. Suivez les instructions du fabricant. Il doit être étiqueté comme « convient au micro-ondes ». Quelques récipients en plastique se ramollissent lorsque la nourriture est chauffée à l'intérieur. Les sacs pour faire bouillir et les sacs en plastique fermés doivent être coupés ou perforés légèrement si cela est indiqué sur le produit.
Emballage en plastique	Oui	Il doit être compatible pour une utilisation au micro-ondes. Utilisez-le pour recouvrir les aliments et retenir l'humidité. Le plastique ne doit pas toucher les aliments.
Thermomètres	Oui	Utilisez un qui convient pour une utilisation au micro-ondes (thermomètre pour viandes et sucreries).
Plateau en aluminium	Non	Il pourrait se courber. Passez les aliments à une assiette ou à un récipient qui convient au micro-ondes.
Récipient en carton avec anse métallique	Non	Il pourrait se courber. Passez les aliments à une assiette ou à un récipient qui convient au micro-ondes.
Ustensiles métalliques ou avec des éléments décoratifs en métal	Non	Le métal dévie l'énergie dirigée vers la nourriture. L'enjoliveur métallique pourrait provoquer un arc électrique.
Fermetures en fil métallique	Non	Elles pourraient se courber. Passez les aliments à une assiette ou à un récipient qui convient au micro-ondes.
Sacs en papier	Non	Ils pourraient tordre et provoquer des flammes à l'intérieur du micro-ondes.
Récipient alimentaire en mousse de polystyrène	Non	La mousse pourrait fondre et contaminer le liquide de l'intérieur lorsqu'elle est exposée à des températures élevées.
Bois	Non	Le bois pourrait sécher à l'intérieur du micro-ondes et se casser ou se crevasser.

5. NETTOYAGE ET ENTRETIEN

Avertissement

- Autant le produit comme les restes de nourriture doivent être nettoyés périodiquement. Il est possible que le manque d'entretien du micro-ondes affecte la plaque en mica et endommage le micro-ondes.
- Débranchez le câble de la prise de courant avant de commencer le nettoyage. Ne submergez pas l'appareil dans l'eau ni dans aucun autre type de liquide pendant le nettoyage.
- Le manque d'entretien et de nettoyage de l'appareil peut provoquer la détérioration de sa surface et affecter sa durée de vie.
- N'utilisez jamais de détergents forts, d'essence, de produits abrasifs en poudre ni de brosses métalliques pour nettoyer les parties de cet appareil.
- Vous devez retirer le plateau tournant occasionnellement pour le nettoyer. Nettoyez le plateau avec de l'eau tiède et du liquide vaisselle ou dans le lave-vaisselle.
- Maintenez l'intérieur de l'appareil propre. Nettoyez les éclaboussures ou les liquides qui auraient coulés avec un chiffon propre et humide. Vous pouvez utiliser un détergent doux si nécessaire. Évitez l'utilisation de sprays.
- N'enlevez pas le couvercle du guide d'ondes.
- Après une longue utilisation de l'appareil, de fortes odeurs peuvent apparaître à l'intérieur. Pour enlever ces odeurs, suivez les étapes énumérées ci-dessous :
 1. Placez un verre avec plusieurs rondelles de citron à l'intérieur du micro-ondes puis réchauffez-le à puissance élevée pendant 2 ou 3 minutes.
 2. Placez un verre de thé rouge à l'intérieur du micro-ondes puis réchauffez-le à puissance élevée.
 3. Placez des écorces d'orange à l'intérieur du micro-ondes et réchauffez-les à puissance élevée pendant 1 minute.
- Utilisez un chiffon propre, doux et humide pour nettoyer les joints, la porte, les parois intérieures et le plateau tournant. Ne laissez pas d'eau entrer dans l'appareil à travers les ouvertures de ventilation.
- Utilisez un chiffon propre et sec pour nettoyer le panneau de contrôle.
- Nettoyez périodiquement l'anneau et la base du micro-ondes pour éviter que l'appareil fasse du bruit. Nettoyez la base du micro-ondes avec un chiffon propre et un détergent doux. L'anneau peut être lavé avec de l'eau et du liquide vaisselle ou dans le lave-vaisselle. Après avoir retiré l'anneau, assurez-vous de bien le réinstaller à sa place.

6. SPÉCIFICATIONS TECHNIQUES

Nom du produit : ProClean 2110

Référence : 01369

Consommation d'énergie : 1100 W (Micro-ondes); 900 W (Gri)

Puissance micro-ondes : 700 W

Fréquence : 2450 MHz

Capacité : 20 litres

Les spécifications techniques peuvent être modifiées sans notification préalable afin d'améliorer la qualité du produit.

Produit fabriqué en Chine | Conçu en Espagne

7. RECYCLAGE DES ÉQUIPEMENTS ÉLECTRIQUES ET ÉLECTRONIQUES



Ce symbole indique que, conformément à la réglementation en vigueur, le produit et/ou la batterie doivent être éliminés séparément des déchets municipaux. Lorsque ce produit atteint la fin de sa vie utile, vous devez retirer les piles ou batteries et les apporter à un point de collecte désigné par les autorités locales.

Pour obtenir des informations détaillées sur la manière la plus adéquate de vous défaire de vos appareils électriques et électroniques et/ou des batteries correspondantes, vous devez contacter les autorités locales.

Le respect des directives susmentionnées contribuera à la protection de l'environnement.

8. GARANTIE ET SAV

Cecotec est responsable envers l'utilisateur final ou le consommateur de tout défaut de conformité existant au moment de la livraison du produit dans les termes, conditions et délais établis par la réglementation applicable.

Il est recommandé que les réparations soient effectuées par du personnel qualifié.

Si vous détectez un incident ou un problème avec le produit, vous devez contacter le Service Après-Vente Officiel de Cecotec au +34 9 63 21 07 28.

9. COPYRIGHT

Les droits de propriété intellectuelle des textes de ce manuel appartiennent à CECOTEC INNOVACIONES, S.L. Tous droits réservés. Le contenu de cette publication ne peut être, en totalité ou en partie, reproduit, stocké dans un système de récupération de données, transmis ou distribué par quelque moyen que ce soit (électronique, mécanique, photocopie, enregistrement ou similaire) sans l'autorisation préalable de CECOTEC INNOVACIONES, S.L.

1. TEILE UND KOMPONENTEN

Abb. 1

1. Türschließsystem
2. Fenster
3. Welle
4. Drehring
5. Kochfeld
6. Glimmerplatte
7. Drehteller aus Glas
8. Grill
9. Gitter aus Metall

HINWEIS:

Die Grafiken in dieser Bedienungsanleitung sind schematische Darstellungen und entsprechen möglicherweise nicht genau dem Gerät.

2. VOR DEM GEBRAUCH

- Dieses Gerät ist so verpackt, dass es während des Transports geschützt bleibt. Nehmen Sie das Gerät aus dem Karton und entfernen Sie das gesamte Verpackungsmaterial. Bewahren Sie die Verpackung an einem sicheren Ort auf, damit das Gerät nicht beschädigt wird, wenn Sie ihn später transportieren müssen. Wenn Sie die Originalverpackung entsorgen möchten, stellen Sie sicher, dass alle Artikel wiederverwerten.
- Prüfen Sie, ob die Lieferung vollständig und in gutem Zustand ist. Wenn die Lieferung fehlen oder nicht in gutem Zustand sind, kontaktieren Sie den technischen Kundendienst von Cecotec.
- Verwenden Sie ein feuchtes Tuch, um das Innere des Geräts und die abnehmbaren Teile zu reinigen. Beachten Sie, dass alle Teile trocken sind, bevor Sie das Gerät betreiben.
- Vergewissern Sie sich, dass das Gerät ausgeschaltet ist und aus der Steckdose gezogen wurde.
- Die Mikrowellentür muss zum Betrieb geschlossen sein.
- Um Stromschläge zu vermeiden, muss die Mikrowelle so installiert werden, dass der Stecker zugänglich ist und eine wirksame Erdung im Falle eines Stromausfalls gewährleistet ist.
- Wenn Sie Produktrückstände im Produkt oder auf den Heizelementen feststellen, lassen Sie die Mikrowellentür offen, um eine gute Belüftung zu gewährleisten. Es ist ratsam, ein Glas Wasser mehrmals bei hoher Temperatur zu erhitzen.
- Kontrollieren Sie, dass das Gerät nicht beschädigt ist, dass die Tür nicht schief oder

verbogen ist, dass die Türdichtungen in gutem Zustand sind, dass die Scharniere nicht gebrochen oder locker sind und dass es keine Beulen auf der Innenseite oder an der Tür gibt. Wenn Schäden festgestellt werden, dürfen Sie das Gerät nicht in Betrieb nehmen und kontaktieren Sie mit dem technischen Kundendienst von Cecotec.

3. BEDIENUNG

Abb. 2

Kochfeld

Das Feld der Mikrowelle hat 2 Regler:

Leistungsregler

Wählen Sie zwischen diesen 9 Einstellungen: 5 Leistungsstufen der Mikrowelle, 1 Einstellung des Grills und 3 Kombinationen. Die verschiedenen Leistungsstufen der Mikrowellen sind:

Gering: 18% Leistung

Auftauungs: 36% Leistung

Mittlere: 58% Leistung

Mittlere-hoch: 81% Leistung

Hoch: 100% Leistung

Timer-regler

Die Koch- oder Heizzeit kann von 1 bis 30 Minuten programmiert werden. Drehen Sie den Wahlschalter im Uhrzeigersinn, um die Garzeit zu erhöhen. Sie können den Wahlschalter jederzeit verstellen, um die Betriebszeit zu erhöhen oder zu verringern oder um die Mikrowelle zu stoppen.

Die Mikrowelle benutzen

- Schließen Sie das Gerät an eine Steckdose an. (Vergewissern Sie sich vor dem Anschließen, dass der Timer in der Aus-Position ist).
- Legen Sie die Lebensmittel, die Sie kochen oder erhitzen wollen, in die Mikrowelle und schließen Sie die Tür.
- Drehen Sie den Leistungsstufenregler, um die gewünschte Leistung auszuwählen.
- Drehen Sie den Timer-Wahlschalter im Uhrzeigersinn, um die gewünschte Betriebszeit zu wählen. Wenn die Timer programmieren ist, die Mikrowelle beginnt zu funktionieren.
- Um die Mikrowelle während des Erhitzens oder Kochens vor der gewählten Zeit zu stoppen, drehen Sie den Timer-Wahlschalter in die Aus-Position und öffnen Sie die Tür.
- Wenn Sie die Mikrowelle nicht mehr benutzen, vergewissern Sie sich, dass der Timer-Wahlschalter in der Aus-Position ist

Hinweis:

Wenn Sie eine Betriebsdauer von weniger als 2 Minuten wählen, drehen Sie den Timer-Wahlschalter über 2 Minuten hinaus und gehen Sie dann zurück, um die gewünschte Zeit zu wählen.

Grillfunktion

Drehen Sie den Wahlschalter im Uhrzeigersinn, bis die maximale Mikrowellenleistung eingestellt ist und wählen Sie die Grillfunktion. Dieser Funktion ist ideal zum Kochen von Steaks, Entrecôte, Würstchen oder Brustfilets.

Kombinationen

Die Mikrowelle hat auch 3 Mikrowelle und Grill Kombinationen:

Programme	Kochzeit (Mikrowelle)	Kochzeit (Grill)	Geeignet für
Kombination 1	30 %	70 %	Fisch und Kartoffeln
Kombination 2	49 %	51 %	Pudding, Omelette, backen Kartoffeln
Kombination 3	67 %	33 %	Geflügelfleisch

4. TIPPS

- Die Lebensmittel stellen: Legen Sie die dickeren Teile des Lebensmittels an den Rand des Drehtellers. Versuchen Sie, überlappende Lebensmittel zu vermeiden.
- Achten Sie auf die Garzeit: Beginnen Sie damit, die Lebensmittel für die kürzeste Zeit und fügen Sie bei Bedarf mehr Zeit hinzu. Die Überhitzung von Lebensmitteln kann zu Rauch oder Verbrennungen führen.
- Decken Sie die Lebensmittel während des Kochens ab: Das Abdecken der Speisen vermeidet Spritzer und kocht gleichmäßiger.
- Drehen Sie oder rühren Sie um die Lebensmittel während des Kochvorgangs 1 Mal um (z.B. Hamburger oder Steaks).
- Halten Sie die Vorwärmzeit ein: Überschreiten Sie nicht die auf dem Etikett der einzelnen Lebensmittel angegebene Zeit.
- Bewegen Sie die Lebensmittel in der Mitte des Prozesses, z.B. legen Sie die Fleischbällchen zuerst nach oben und dann nach unten und die Außenseite nach innen und außen.
- Es wird empfohlen, runde oder ovale Teller zu verwenden und nicht die eckigen, da die Speisen in den Ecken meist verkocht sind.
- Es ist wichtig, kompatible Materialien und Behälter für den sicheren Mikrowelleneinsatz

zu verwenden. In der folgenden Tabelle können Sie sehen, welche Materialien geeignet sind und welche nicht:

Material des Behälters	Kompatibel	Warnungen
Bräunungsschale	Ja	Folgen Sie bitte die Anweisungen des Herstellers. Der Boden der Bräunungsschale muss mindestens 5 mm über dem Drehteller liegen. Bei unsachgemäßem Gebrauch kann der Plattenspieler kaputt gehen.
Geschirr	Ja	Nur für Mikrowelle geeignet. Folgen Sie bitte die Anweisungen des Herstellers. Verwenden Sie keine rissigen oder abgesplitterten Platten.
Glaskannen	Ja	Entfernen Sie immer den Deckel. Verwenden Sie sie nur zum leichten Erhitzen von Speisen. Die meisten Glaskannen sind nicht hitzebeständig und könnten zerbrechen.
Glasgeschirr	Ja	Hitzebeständiges Glasgeschirr und für die Mikrowelle geeignet. Vergewissern Sie sich dass es keine metallische Verzierung hat. Verwenden Sie keine beschädigte oder eingerissen Teller
Geeignete Beutel für die Mikrowelle	Ja	Folgen Sie bitte die Anweisungen des Herstellers. Verwenden Sie keine metallische Verschlüsse. Schneiden Sie kleine Löcher für den Dampfauslass
Küchenpapier	Ja	Benutzen Sie dies für das Essen kurz aufzuwärmen oder das Fett zu absorbieren. Benutzen Sie es unter Aufsicht, wenn Sie Lebensmittel für kurze Zeit kochen oder erhitzen.
Backpapier	Ja	Verwenden Sie dies für zum Abdecken und Spritzer vermeiden oder Dampfgeräten.

Kunststoff	Ja	Nur für Mikrowelle geeignet. Folgen Sie bitte die Anweisungen des Herstellers. Es muss als "mikrowellensicher" gekennzeichnet sein. Einige Plastikbehälter erweichen, wenn Lebensmittel in ihnen erhitzt wird. Kochbeutel und geschlossene Plastikbeutel sollten leicht angeschnitten oder durchstochen werden, wenn dies auf dem Produkt angegeben ist.
Verpackungsplastik	Ja	Nur für Mikrowelle geeignet. Benutzen Sie dies für Lebensmitteln abzudecken und es so feucht behalten. Lassen Sie nicht die Plastikfolie mit dem Lebensmittel in Kontakt kommen.
Thermometer	Ja	Nur für Mikrowelle geeignet (Fleisch- und Süßthermometer).
Aluminium-Schale	Nein	Es könnte sich biegen. Geben Sie das Essen in eine mikrowellengeeignete Schüssel oder einen Behälter.
Karton mit Metallgriff	Nein	Es könnte sich biegen. Geben Sie das Essen in eine mikrowellengeeignete Schüssel oder einen Behälter.
Metallische Utensilien oder mit Metallischer Verzierung.	Nein	Das Metall lenkt die Energie ab. Die Metallverschönerung könnte einen Lichtbogen verursachen.
Verschlüsse aus Metalldraht	Nein	Es könnte sich biegen. Geben Sie das Essen in eine mikrowellengeeignete Schüssel oder einen Behälter.
Kraft-Beutel	Nein	Es könnte Flammen in der Mikrowelle verursachen.
Schaumstoff-Lebensmittelbehälter	Nein	Schaumstoff kann bei hohen Temperaturen schmelzen und das Lebensmittel im Inneren kontaminieren.
Holz	Nein	Das Holz kann in der Mikrowelle austrocknen und Risse oder Spalten bekommen.

5. REINIGUNG UND WARTUNG

Hinweis

- Sowohl das Produkt als auch die Lebensmittelreste müssen regelmäßig gereinigt werden. Es ist möglich, dass mangelnde Wartung der Mikrowelle die Glimmerplatte beeinträchtigt und die Mikrowelle beschädigt.
- Trennen Sie die Verbindung vom Stromkabel aus der Steckdose, bevor Sie reinigen. Tauchen Sie das Gerät nicht ins Wasser oder anderen Flüssigkeiten.
- Mangel von Wartung und Reinigung des Produkts könnten die Lebensdauer verkürzen und das Gerät schädigen.
- Verwenden Sie keine scheuernden Reinigungsmittel, Benzin, Schleifmittel in Pulverform oder metallische Bürste, um das Produkt zu reinigen.
- Es ist notwendig, den Drehteller gelegentlich zu entfernen, um ihn zu reinigen. Reinigen Sie es mit Wasser und Seife oder in der Spülmaschine.
- Halten Sie das Innere des Gerätes sauber. Wischen Sie eventuelle Spritzer oder Verschüttungen mit einem feuchten Tuch auf. Sie können bei Bedarf ein mildes Reinigungsmittel verwenden. Benutzen Sie nicht Sprays.
- Entnehmen Sie nicht die Hohlleiterabdeckung.
- Nach längerem Gebrauch des Produktes können im Inneren starke Gerüche auftreten. Um diese Gerüche loszuwerden, folgen Sie den unten aufgeführten Schritten:
 1. Stellen Sie ein Glas mit mehreren Zitronenscheiben in die Mikrowelle und 2 bis 3 Minuten hoch erhitzen.
 2. Stellen Sie ein Glas mit rotem Tee in der Mikrowelle und erwärmen Sie ihn hoch.
 3. Stellen Sie mehreren Orangenschalen in die Mikrowelle und erhitzen Sie diese für 1 Minute.
- Verwenden Sie ein weiches, feuchtes Tuch, um die Dichtungen, die Tür, die Innenwände und den Drehteller zu reinigen. Lassen Sie kein Wasser durch die Lüftungsöffnungen in das Gerät eindringen.
- Reinigen Sie das Bedienfeld mit einem trockenen Tuch.
- Reinigen Sie den Drehring und das Gerätefuß der Mikrowelle periodisch, damit das Gerät keine Geräusche macht. Reinigen Sie der Gerätefuß der Mikrowelle mit einem Tuch und mit einem milden Reinigungsmittel. Reinigen Sie den Drehring mit Seife oder in der Geschirrspülmaschine. Nachdem Sie den Ring demontiert haben, vergewissern Sie sich, dass Sie ihn wieder in seine korrekte Position bringen.

6. TECHNISCHE SPEZIFIKATIONEN

Produktname: ProClean 2110

Produktreferenz: 01369

Energieverbrauch: 1100 W (Mikrowelle); 900 w (Grill)

Mikrowellenleistung: 700 W

Frequenz: 2450 MHz

Fassungsvermögen: 20 Liter

Technische Spezifikationen können ohne vorherige Ankündigung geändert werden, um die Produktqualität zu verbessern.

Hergestellt in China | Entworfen in Spanien

7. RECYCLING VON ELEKTRO- UND ELEKTRONIKGERÄTEN



Dieses Symbol weist darauf hin, dass das Produkt und/oder die Batterie gemäß den geltenden Vorschriften getrennt vom Haushaltsabfall entsorgt werden muss. Wenn dieses Produkt das Ende seiner Nutzungsdauer erreicht hat, sollten Sie die Batterien/Akkus entfernen und es zu einer von den örtlichen Behörden bestimmten Sammelstelle bringen.

Die Verbraucher müssen sich mit Ihren örtlichen Behörden oder Einzelhändlern in Verbindung setzen, um Informationen über die ordnungsgemäße Entsorgung ihrer Altgeräte und/ oder ihre Akkus zu erhalten.

Die Einhaltung der oben genannten Leitlinien trägt zum Schutz der Umwelt bei.

8. GARANTIE UND KUNDENDIENST

Cecotec haftet gegenüber dem Endnutzer oder Verbraucher für jegliche Konformitätsmängel, die zum Zeitpunkt der Lieferung des Produkts bestehen, gemäß den in den geltenden Vorschriften festgelegten Bedingungen und Fristen.

Es wird empfohlen, dass Reparaturen von qualifiziertem Personal durchgeführt werden.

Sollte unerwartet eine Störung auftreten oder haben Sie Fragen über Ihrem Produkt, können Sie sich mit dem Kundendienst in Verbindung setzen über die Telefonnummer: +34 963210728.

9. COPYRIGHT

Die geistigen Eigentumsrechte an den Texten in dieser Bedienungsanleitung liegen bei CECOTEC INNOVACIONES, S.L. Alle Rechte vorbehalten. Der Inhalt dieser Veröffentlichung darf weder ganz noch teilweise ohne vorherige Genehmigung von CECOTEC INNOVACIONES, S.L. vervielfältigt, in einem Datenabfragesystem gespeichert, übertragen oder auf irgendeine Weise (elektronisch, mechanisch, durch Fotokopie, Aufzeichnung oder Ähnliches) verbreitet werden.

1. PARTI E COMPONENTI

Fig. 1

1. Meccanismo di bloccaggio dello sportello
2. Finestra di visualizzazione
3. Albero motore
4. Supporto rotante
5. Pannello di controllo
6. Pannello in mica
7. Piatto girevole in vetro
8. Grill
9. Griglia metallica

NOTA:

Le immagini di questo manuale sono rappresentazioni schematiche e potrebbero non corrispondere esattamente all'apparecchio.

2. PRIMA DELL'USO

- Questo apparecchio ha un imballaggio progettato per proteggerlo durante il trasporto. Estrarre l'apparecchio dalla scatola e rimuovere tutto il materiale presente nell'imballaggio. Conservare la scatola originale e gli altri elementi in un luogo sicuro per prevenire danni all'apparecchio in caso di necessità di trasportarlo in futuro. Se si desidera smaltire l'imballaggio originale, assicurarsi di riciclare tutti gli elementi in modo appropriato.
- Verificare che tutte le parti e componenti siano inclusi e in buono stato. Se uno di essi mancasse o non fosse in buone condizioni, contattare immediatamente il Servizio di Assistenza Tecnica ufficiale di Cecotec.
- Utilizzare un panno umido per pulire l'interno dell'apparecchio e le parti estraibili. Verificare che tutte le componenti siano asciutte prima di utilizzare l'apparecchio.
- Assicurarsi che l'apparecchio sia spento prima di scollegarlo dalla presa di corrente.
- Perché il microonde possa funzionare, lo sportello deve essere chiuso.
- Al fine di evitare scariche elettriche, il microonde deve essere installato di modo che la spina sia accessibile e collegata ad una presa dotata di messa a terra.
- Se si trovano resti di prodotti di fabbricazione all'interno dell'apparecchio o nelle resistenze, mantenere aperto lo sportello del microonde per assicurare una buona ventilazione. È consigliabile riscaldare varie volte un bicchiere d'acqua ad alta temperatura.
- Verificare che l'apparecchio non sia danneggiato, che lo sportello non sia in cattivo stato, che la tenuta degli sportelli sia in buone condizioni, che le giunture non siano rotte né

allentate e che non vi siano ammaccature all'interno dello sportello. Se si osservano danni visibili, evitare di metterlo in funzione e contattare immediatamente il Servizio di Assistenza Tecnica ufficiale di Cecotec.

3. FUNZIONAMENTO

Fig. 2

Pannello di controllo

Il pannello di controllo del microonde è dotato di 2 manopole:

Manopola della potenza

Selezionare tra 9 impostazioni: 5 livelli di potenza, 1 impostazione di funzione grill e 3 combinazioni. I differenti livelli di potenza del microonde sono:

Basso: 18 % di potenza

Scongelare: 36% di potenza

Medio: 58 % di potenza

Medio-alto: 81 % di potenza

Alto: 100 % di potenza

Manopola del timer

Il tempo di cottura o riscaldamento può programarsi da 1 a 30 minuti. Girare la manopola in senso orario per aumentare il tempo di cottura. È possibile girare la manopola in qualsiasi momento per aumentare o diminuire il tempo di funzionamento o per fermare il microonde.

Uso del microonde

- Collegare l'apparecchio alla presa di corrente. (Prima di collegarlo, verificare che il timer sia in posizione off).
- Collocare gli alimenti che desidera cucinare o riscaldare dentro il microonde e chiudere lo sportello.
- Girare la manopola dei livelli di potenza per selezionare la potenza desiderata.
- Girare la manopola del timer in senso orario per selezionare il tempo di funzionamento desiderato. Il microonde inizierà a funzionare una volta programmato il timer.
- Per fermare il funzionamento del microonde durante il processo di riscaldamento o di cottura prima del tempo selezionato, girare la manopola del timer fino in posizione off e aprire lo sportello.
- Una volta terminato di utilizzare il microonde, verificare che la manopola del timer sia in posizione di spegnimento.

Avviso:

Quando si selezionano meno di 2 minuti di funzionamento, girare la manopola del timer passati i 2 minuti e dopodiché retrocedere per selezionare il tempo desiderato.

Cottura con grill

Ruotare la manopola in senso orario oltre l'impostazione di potenza massima del microonde e selezionare la funzione grill. Questa funzione è ideale per cucinare bistecche, entrecôte, salsicce o filetti di petto.

Combinazioni

Il microonde offre, inoltre, 3 combinazioni di microonde e grill:

Programma	Tempo di cottura microonde	Tempo di cottura grill	Adatto a
Comb. 1	30 %	70 %	Pesce, patate
Comb. 2	49 %	51 %	Pudding, tortilla, patate al forno
Comb. 3	67 %	33 %	Pollame

4. CONSIGLI

- Collocamento degli alimenti: mettere le parti più spesse degli alimenti verso il bordo del piatto girevole. Evitare di coprire gli alimenti.
- Monitorare il tempo di cottura: cominciare a cucinare gli alimenti per un minimo di tempo possibile e aggiungere più tempo qualora necessario. Riscaldare eccessivamente gli alimenti potrebbe causare la comparsa di fumo o che gli stessi si brucino.
- Coprire gli alimenti mentre si cucinano: coprendo gli alimenti si evitano schizzi e si cucinano in modo più uniforme.
- Girare o muovere gli alimenti una volta durante il processo di cottura (ad esempio hamburger o filetti di carne).
- Rispettare il tempo di preriscaldamento: non eccedere il tempo specificato nell'etichetta di ogni alimento.
- Cambiare la posizione degli alimenti a metà del processo, ad esempio collocare le polpette prima sopra e poi sotto e quelle rimaste fuori all'interno e al contrario.
- Si consiglia l'uso di piatti rotondi od ovali ma non quadrati, dato che gli alimenti negli angoli di solito si cucinano di più.
- È importante utilizzare materiali e recipienti compatibili con microonde per essere utilizzati in modo sicuro. La seguente tabella mostra quali sono i materiali adatti e non:

Materiale del recipiente	Adatto	Avvertenze
Piatto Crisp	Sì	Seguire le istruzioni indicate dal fabbricante. La parte inferiore del piatto Crisp deve essere almeno 5 mm sopra il piatto girevole. Un uso improprio potrebbe rompere il piatto girevole.
Recipienti	Sì	Adatte solamente a microonde. Seguire le istruzioni indicate dal fabbricante. Non usare piatti crepati o scheggiati.
Caraffe in vetro	Sì	Rimuovere sempre il coperchio. Utilizzare solo per riscaldare delicatamente gli alimenti. La maggior parte dei barattoli di vetro non è resistente al calore e può rompersi.
Stoviglie in vetro	Sì	Recipiente in vetro resistente al calore e adatto al microonde. Verificare che non vi siano elementi decorativi metallici. Non usare piatti né materiale crepato o scheggiato.
Sacchetti per cucinare al microonde.	Sì	Seguire le istruzioni indicate dal fabbricante. Non utilizzare chiusure in metallo. Praticare piccoli tagli per la fuoriuscita di vapore.
Carta da cucina	Sì	Utilizzare per coprire alimenti quando li si riscalda o fare assorbire il grasso. Usare con attenzione quando si cucina o si riscalda il cibo per un breve periodo.
Carta da forno	Sì	Usare per coprire ed evitare schizzi o per cucinare al vapore.
Plastica	Sì	Adatto solamente a microonde. Seguire le istruzioni indicate dal fabbricante. Devono essere etichettati come "sicuri per il microonde". Alcuni contenitori in plastica perdono la durezza al momento di riscaldare alimenti. I sacchetti per la bollitura e i sacchetti di plastica sigillati devono essere tagliati o forati leggermente se indicato sull'apparecchio.
Involucro in plastica	Sì	Adatto solamente a microonde. Utilizzare per coprire alimenti e assorbire l'umidità. Evitare che la pellicola trasparente entri a contatto con gli alimenti.

Termometri	Sì	Adatto solamente a microonde
Vassoio in alluminio	No	Potrebbe incurvarsi. Trasferire gli alimenti in un piatto o recipiente adatto a microonde.
Cartone con manico in metallo	No	Potrebbe incurvarsi. Trasferire gli alimenti in un piatto o recipiente adatto a microonde.
Utensili in metallo o elementi decorativi in metallo	No	Il metallo devia l'energia diretta agli alimenti. Le finiture metalliche possono causare un arco elettrico.
Chiusura con fili metallici	No	Potrebbe incurvarsi. Trasferire gli alimenti in un piatto o recipiente adatto a microonde.
Sacchetti di carta	No	Potrebbero provocare fiamme all'interno del microonde.
Recipiente in schiuma di polistirene	No	La schiuma in plastica potrebbe sciogliersi e contaminare il liquido all'interno al venire esposto ad alte temperature.
Legno	No	Il legno potrebbe seccarsi all'interno del microonde e rompersi spezzarsi.

5. PULIZIA E MANUTENZIONE

Attenzione

- Pulire periodicamente l'apparecchio ed eliminare i resti di cibo accumulati. È possibile che la mancanza di manutenzione del microonde influisca sul pannello in mica e danneggi il microonde.
- Scollegare il cavo della presa di corrente dalla parete prima di iniziare la pulizia. Non sommergere l'apparecchio in acqua o altri tipi di liquido durante la pulizia.
- La mancanza di manutenzione e pulizia può portare al deterioramento della superficie dell'apparecchio e influenzare la sua vita utile.
- Non utilizzare detergenti aggressivi, benzina, abrasivi in polvere o spazzole metalliche per

- pulire le parti dell'apparecchio.
- È necessario togliere occasionalmente il piatto girevole per pulirlo. Pulire il piatto con acqua tiepida e sapone o in lavastoviglie.
 - Mantenere l'interno dell'apparecchio pulito. Pulire con un panno gli schizzi o i liquidi sparsi. È possibile utilizzare un detergente non aggressivo qualora necessario. Evitare l'uso di spray.
 - Non rimuovere la copertura.
 - Dopo un uso prolungato dell'apparecchio, potrebbero comparire forti odori dal suo interno. Per eliminare gli odori, seguire i passaggi descritti qui di seguito:
 1. Collocare un bicchiere con alcune fette di limone all'interno del microonde e riscaldarlo ad alta potenza per 2 o 3 minuti.
 2. Collocare una tazza di tè rosso all'interno del microonde e riscaldarla ad alta potenza.
 3. Collocare bucce di arancia all'interno del microonde e riscaldarle ad alta potenza per 1 minuto.
 - Utilizzare un panno morbido ed umido per pulire le giunture, lo sportello, le pareti inferiori e il piatto girevole. Evitare l'entrata d'acqua nell'apparecchio attraverso le aperture della ventilazione.
 - Utilizzare un panno asciutto per pulire il pannello di controllo.
 - Pulire periodicamente il supporto del piatto girevole e la base del microonde per evitare che l'apparecchio faccia rumore. Pulire la base del microonde con uno strofinaccio e detergente non aggressivo. È possibile lavare il supporto con sapone o in lavastoviglie. Dopo aver smontato il supporto, verificare di collocarlo nuovamente in posizione corretta.

6. SPECIFICHE TECNICHE

Nome del prodotto: ProClean 2110

Codice prodotto: 01369

Consumo energetico: 1100 W (Microonde); 900 W (Grill)

Potenza microonde: 700 W

Frequenza: 2450 MHz

Capacità: 20 litri

Le specifiche tecniche possono cambiare senza previa notifica per migliorare la qualità dell'apparecchio.

Fabbricato in China | Progettato in Spagna

7. RICICLAGGIO DI APPARECCHIATURE ELETTRICHE ED ELETTRONICHE



Questo simbolo indica che, in conformità con le normative vigenti, il prodotto e/o la batteria devono essere smaltiti separatamente dai rifiuti domestici. Quando questo prodotto raggiunge la fine della sua vita utile, è necessario rimuovere le

pile/batterie/accumulatori e portarlo in un punto di raccolta designato dalle autorità locali. Per ottenere informazioni dettagliate sulla forma più adeguata per gettare gli elettrodomestici e/o le corrispondenti batterie, il consumatore dovrà contattare le autorità locali. Il rispetto delle linee guida di cui sopra aiuterà a proteggere l'ambiente.

8. GARANZIA E SUPPORTO TECNICO

Cecotec sarà responsabile nei confronti dell'utente finale o del consumatore per qualsiasi difetto di conformità esistente al momento della consegna dell'apparecchio nei termini, condizioni e scadenze stabilite dalla normativa vigente.

Si raccomanda che le riparazioni siano effettuate da personale specializzato.

Se si riscontra un problema con l'apparecchio o in caso di dubbi, si prega di contattare il Servizio di Assistenza Tecnica ufficiale di Cecotec al numero +34 96 321 07 28.

9. COPYRIGHT

I diritti di proprietà intellettuale dei testi di questo manuale appartengono a CECOTEC INNOVACIONES, S.L. Tutti i diritti riservati. Il contenuto di questa pubblicazione non può essere, in tutto o in parte, riapparecchio, archiviato in un sistema di recupero, trasmesso o distribuito con qualsiasi mezzo (elettronico, meccanico, fotocopia, registrazione o simile) senza la previa autorizzazione di CECOTEC INNOVACIONES, S.L.

1. PEÇAS E COMPONENTES

Fig. 1

1. Sistema de bloqueio da porta
2. Janela
3. Eixo
4. Aro giratório
5. Painel de controlo
6. Placa de mica
7. Prato rotativo de vidro
8. Grill
9. Grelha metálica

NOTA:

Os gráficos deste manual são representações esquemáticas e podem não corresponder exatamente ao aparelho.

2. ANTES DE USAR

- Este aparelho é acondicionado em embalagens concebidas para o proteger durante o transporte. Retire o aparelho da sua caixa e remova todo o material de embalagem. Pode manter a caixa original e outras embalagens num local seguro para evitar danos no aparelho, caso necessite de o transportar no futuro. Se desejar descartar a embalagem original, certifique-se de reciclar todos os elementos corretamente.
- Certifique-se de que todas as peças e componentes estejam incluídos e em bom estado. Se algum deles faltar ou não estiver em boas condições, contactar imediatamente o Serviço de Assistência Técnica da Cecotec.
- Utilize um pano para limpar o interior do aparelho e as partes extraíveis. Certifique-se de que todos os componentes estão secos antes de utilizar o aparelho.
- Certifique-se de que o dispositivo esteja desligado antes de desconectá-lo da corrente elétrica.
- A porta do micro-ondas deve estar fechada para poder funcionar.
- Com o fim de evitar descargas elétricas, o micro-ondas deve ser instalado de tal maneira que a tomada seja acessível e que garanta uma tomada de terra efetiva em caso de fuga de corrente.
- Em caso de detetar restos de produtos da fabricação no interior do produto ou nas resistências, mantenha aberta a porta do micro-ondas para garantir uma boa ventilação. É recomendável aquecer um copo de água várias vezes a alta temperatura.

- Verifique que o aparelho não está danificado, que a porta não esteja desalinhada nem dobrada, que os selados das portas estejam em boas condições, que as dobradiças não estejam partidas nem soltas e que não tenha amolgadelas no interior nem na porta. Se observar algum dano visível, não ponha em funcionamento e contacte com o Serviço de Assistência Técnica oficial de Cecotec imediatamente.

3. FUNCIONAMENTO

Fig. 2

Painel de controlo

O painel do micro-ondas conta com 2 seletores:

Seletor de potência

Selecione entre os 9 ajustes: 5 níveis de potência de micro-ondas, 1 ajuste de função grill e 3 combinações. Os diferentes níveis de potência de micro-ondas são:

Baixo: 18% de potência

Descongelar: 36 % de potência

Médio: 58 % de potência

Médio-alto: 81 % de potência

Alto: 100 % de potência

Seletor do temporizador

O tempo para cozer ou aquecer pode ser programado de 1 a 30 minutos. Gire o seletor em sentido horário, para aumentar o tempo de cozedura. Pode ajustar o seletor em qualquer momento para aumentar ou diminuir o tempo de funcionamento ou parar o micro-ondas.

Utilizar o micro-ondas

- Conecte o aparelho à corrente elétrica. (Antes de conectar, certifique-se de que o temporizador está na posição Desligar).
- Coloque os alimentos que deseja cozinhar ou aquecer dentro do micro-ondas e feche a porta.
- Gire o seletor de níveis de potência para selecionar a potência desejada.
- Gire o seletor do temporizador em sentido horário para selecionar o tempo de funcionamento desejado. O micro-ondas começará a funcionar ao programar o temporizador.
- Para parar o funcionamento do micro-ondas enquanto cozinha ou aquece alimentos, rode o seletor do temporizador até à posição Desligar, pressione o botão de abertura da porta ou abra desde a asa.
- Quando tiver acabado de usar o micro-ondas, certifique-se de que o seletor do temporizador está na posição Desligar.

Aviso:

Quando selecionar menos de 2 minutos de funcionamento, rode o seletor do temporizador passados os 2 minutos e depois retroceda para selecionar o tempo desejado.

Cozedura grill

Rode o seletor em sentido horário até passar pelos ajustes de máxima potência micro-ondas e selecione a função grill. Esta função é ideal para cozinhar bifés, salsichas ou peito de frango.

Combinações

O micro-ondas também oferece 3 combinações de micro-ondas e grill:

Programa	Tempo de cozedura micro-ondas	Tempo de cozedura grill	Apto para
Comb.1	30 %	70 %	Peixe, batatas
Comb.2	49 %	51 %	Pudim, omeleta, batatas ao forno
Comb.3	67 %	33 %	Aves

4. DICAS

- Colocação dos alimentos: ponha as partes mais grossas dos alimentos mais para a borda do prato rotativo. Tente evitar sobrepor os alimentos.
- Vigie o tempo de cozedura: comece por cozinhar os alimentos durante o mínimo tempo possível e adicione mais tempo se for necessário. Aquecer os alimentos em excesso pode supor o aparecimento de fumo ou causar que se queimem.
- Cubra os alimentos enquanto se cozinham: ao tapar os alimentos evita que salpiquem e se cozinham de forma mais uniforme.
- Dê a volta ou revolva os alimentos 1 vez durante o processo de cozedura (por exemplo hambúrgueres ou bifés).
- Respeite o tempo de pré-aquecimento: não exceda o tempo especificado na etiqueta de cada alimento.
- Vá trocando de lugar os alimentos durante o processo de cozedura, por exemplo, as almôndegas primeiro para cima e depois por baixo e de dentro para fora e de fora para dentro.
- É recomendável o uso de pratos redondos ou ovais e não quadrados já que os alimentos das esquinas costumam ficar demasiado cozinhados.
- É importante usar materiais e recipientes compatíveis para uma utilização segura do micro-ondas. Na seguinte tabela pode ver quais são os materiais adequados e quais não:

Material do recipiente	Apto	Advertências
Prato para dourar	Sim	Siga as instruções do fabricante. A base do prato para dourar deve estar pelo menos 5 mm sobre o prato rotativo. O mau uso poderia partir o prato rotativo.
Louça	Sim	Apenas louça apta para micro-ondas. Siga as instruções do fabricante. Não utilize pratos rachados ou lascados.
Jarros de vidro	Sim	Retire sempre a tampa. Utilize-as apenas para aquecer ligeiramente os alimentos. A maioria dos jarros de vidro não são resistentes ao calor e podem partir-se.
Louça de vidro	Sim	Louça de vidro resistente ao calor, adequada para utilização no micro-ondas. Certifique-se de que não existem decorações metálicas. Não utilize placas ou material rachado ou lascado.
Sacos de cozinha para micro-ondas.	Sim	Siga as instruções do fabricante. Não utilize fechos metálicos. Faça pequenos cortes para deixar sair o vapor.
Papel de cozinha	Sim	Utilize-o para cobrir os alimentos durante o reaquecimento e para absorver a gordura. Utilize-o com supervisão para cozinhar ou aquecer alimentos durante pouco tempo.
Papel para forno	Sim	Utilize-o para cobrir e evitar salpicos, ou para cozinhar ao vapor.
Plástico	Sim	Unicamente válido para micro-ondas. Siga as instruções do fabricante. Deve ser rotulado como "válido para micro-ondas". Alguns recipientes de plástico amolecem quando os alimentos são aquecidos dentro deles. Os sacos para ferver e os sacos de plástico fechados devem ser cortados ou perfurados ligeiramente se indicado no produto.
Envoltório de plástico	Sim	Unicamente válido para micro-ondas. Use-o para cobrir os alimentos e para reter a humidade. Não deixe o plástico entrar em contacto com os alimentos.
Termómetros	Sim	Unicamente válido para micro-ondas (termómetro para carne e para doces).

Bandeja em alumínio	Não	Pode curvar-se. Passe os alimentos para um prato ou recipiente válido para micro-ondas.
Papelão com alça metálica	Não	Pode curvar-se. Passe os alimentos para um prato ou recipiente válido para micro-ondas.
Utensílios de metal ou utensílios com decorações de metal	Não	O metal desvia a energia direcionada para os alimentos. O acabamento metálico poderia causar um arco elétrico.
Fechos de arame metálico	Não	Pode curvar-se. Passe os alimentos para um prato ou recipiente válido para micro-ondas.
Sacos de papel	Não	Podem provocar chamas no interior do micro-ondas.
Recipientes em espuma de poliestireno	Não	A espuma plástica pode derreter e contaminar os alimentos no seu interior quando exposta a altas temperaturas.
Madeira	Não	A madeira pode secar no micro-ondas e partir-se ou rachar-se.

5. LIMPEZA E MANUTENÇÃO

Aviso

- Tanto o produto como os resíduos alimentares devem ser limpos regularmente. É possível que a falta de manutenção no micro-ondas possa afetar a placa de mica e possa danificar o micro-ondas.
- Desconecte o cabo da corrente elétrica antes de iniciar a limpeza. Não submerja o produto na água nem em nenhum outro tipo de líquido durante a limpeza.
- A falta de manutenção e limpeza do produto pode provocar o deterioro da sua superfície e afetar a sua vida útil.
- Não utilize nunca detergentes fortes, gasolina, abrasivos em pó, escovas metálicas para limpar nenhuma das partes do eletrodoméstico.
- É necessário tirar o prato rotativo ocasionalmente para limpar. Limpe o prato com água morna e sabão ou na máquina da louça.

- Mantenha o interior do aparelho limpo. Limpe os salpicos ou líquidos derramados com um pano húmido. Pode utilizar um detergente suave se for necessário. Evite o uso de sprays.
- Não retire a tampa de guia de ondas.
- Depois do uso prolongado podem aparecer cheiros no seu interior. Para eliminar os cheiros siga os seguintes passos:
 1. Coloque um copo com várias rodelas de limão no interior do micro-ondas e aqueça a alta potência durante 2 ou 3 minutos.
 2. Coloque um copo de chá no interior do micro-ondas e aqueça a alta potência.
 3. Coloque cascas de laranja no interior do micro-ondas e aqueça a alta potência durante 1 minuto.
- Utilize um pano suave e húmido para limpar as juntas, as portas, as paredes interiores e o prato rotativo. Não deixe que entre água no aparelho através das aberturas de ventilação.
- Utilize um pano seco para limpar o painel de controlo.
- Limpe o aro rotatório e a base do micro-ondas periodicamente para evitar que o aparelho faça barulho. Limpe a base do micro-ondas com um pano e detergente suave. O aro pode ser lavado em água com sabão ou na máquina da louça. Depois de ter desmontado o aro, certifique-se de que o coloca outra vez na sua posição correta.

6. ESPECIFICAÇÕES TÉCNICAS

Nome do produto: ProClean Z110

Referência do produto: 01369

Consumo de energia: 1100 W (Micro-ondas); 900 W (Grill)

Potência micro-ondas: 700 W

Frequência: 2450 MHz

Capacidade: 20 litros.

As especificações técnicas podem ser alteradas sem notificação prévia para melhorar a qualidade do produto.

Fabricado na China | Desenhado na Espanha

7. RECICLAGEM DE PRODUTOS ELÉTRICOS E ELETRÓNICOS



Este símbolo indica que, de acordo com os regulamentos aplicáveis, o produto e/ou a bateria devem ser eliminados separadamente do lixo doméstico. Quando este produto atingir o fim da sua vida útil, deverá remover as pilhas/baterias/acumuladores e levá-lo para um ponto de recolha designado pelas autoridades locais.

Para obter informação detalhada acerca da forma mais adequada de eliminar os seus equipamentos elétricos e eletrónicos e/ou as correspondentes baterias, o consumidor deverá contactar com as autoridades locais.

A conformidade com as diretrizes acima referidas ajudará a proteger o ambiente.

8. GARANTIA E SAT

A Cecotec será responsável perante o utilizador final ou consumidor por qualquer falta de conformidade que exista no momento da entrega do produto nos termos, condições e prazos estabelecidos pelos regulamentos aplicáveis.

Recomenda-se que as reparações sejam efetuadas por pessoal qualificado.

Se deteta uma ocorrência com o produto ou tem alguma consulta, entre em contacto com o Serviço de Assistência Técnica da Cecotec através do número de telefone +34 96 321 07 28.

9. COPYRIGHT

Os direitos de propriedade intelectual dos textos deste manual pertencem à CECOTEC INNOVACIONES, S.L. Todos os direitos reservados. O conteúdo desta publicação não pode, no todo ou em parte, ser reproduzido, armazenado num sistema de recuperação, transmitido ou distribuído por qualquer meio (eletrónico, mecânico, fotocópia, gravação ou similar) sem a autorização prévia da CECOTEC INNOVACIONES, S.L.

1. ONDERDELEN EN COMPONENTEN

Fig. 1

1. Vergrendeling van de deur
2. Raam
3. As
4. Draaiende ring
5. Bedieningspaneel
6. Plaat van mica
7. Draaiende glazen plaat
8. Grill
9. Metalen rooster

OPMERKING:

De afbeeldingen in deze handleiding zijn schematische voorstellingen en komen mogelijk niet exact overeen met het product.

2. VÓÓR U HET APPARAAT GEBRUIKT

- Dit apparaat heeft een verpakking die ontworpen is om het tijdens het transport te beschermen. Haal het apparaat uit de doos en verwijder al het verpakkingsmateriaal. U kunt de originele doos en andere verpakking op een veilige plaats bewaren om beschadiging van het apparaat te voorkomen als u het in de toekomst moet vervoeren. Als u de verpakking toch weggooit, zorg er dan voor een correcte recyclage.
- Controleer of alle onderdelen en componenten aanwezig en in goede staat zijn. Als een van deze ontbreekt of niet in goede staat is, neem dan onmiddellijk contact op met de Technische Dienst van Cecotec.
- Gebruik een vochtige doek om de binnenkant van het apparaat en de verwijderbare onderdelen schoon te maken. Zorg ervoor dat alle onderdelen droog zijn voordat u het toestel gebruikt.
- Zorg ervoor dat het toestel is uitgeschakeld voor u de stekker uittrekt.
- De deur van het toestel moet gesloten zijn om het te laten werken.
- Om elektrische schokken te voorkomen, moet de magnetron zo worden geïnstalleerd dat de stekker toegankelijk is en zorgt voor een effectieve aarding in het geval van een stroomstoring.
- Indien u restproducten van de productie in het toestel of de verwarmingselementen aantreft, laat de deur van de magnetron open om goed te ventileren. Het is dan aanbevolen om een enkele keren een glas water te verwarmen op hoge temperatuur.

- Controleer of het apparaat niet beschadigd is, of de deur niet verkeerd is uitgelijnd of gebogen, of de afdichtingen van de deur in goede staat zijn, of de scharnieren niet gebroken zijn of loszitten en of er geen deuken in de binnenkant of in de deur zitten. Als u enige schade waarneemt, zet het toestel niet aan en neem contact op met de Technische Dienst van Cecotec.

3. WERKING

Fig. 2
Bedieningspaneel
Het bedieningspaneel heeft 2 keuzeknoppen:

Vermogensschakelaar

Keuzeknop voor 9 instellingen: 5 voor microgolf, 1 voor grill en 3 combinaties. De verschillende vermogensstanden van de magnetron zijn:

- Laag: een vermogen van 18%
- Ontdooien: een vermogen van 36%
- Medium: een vermogen van 58%
- Medium-hoog: een vermogen van 81%
- Hoog: een vermogen van 100%

Keuzeschakelaar voor de timer

U kunt de timer instellen tussen 1 en 30 minuten. Draai de draaiknop in wijzerzin om de tijd te verhogen. U kunt de keuzeschakelaar op elk gewenst moment aanpassen om de werkingstijd te verhogen of te verlagen, of om de magnetron te stoppen.

Gebruik van de magnetron

- Steek de stekker van het apparaat in het stopcontact. (controleer voordien of de timer uit staat).
- Zet het eten dat u wil koken of opwarmen in de microgolfoven en sluit de deur.
- Draai de vermogensschakelaar om het gewenste vermogen te kiezen.
- Draai de keuzeschakelaar voor de timer om de gewenste werkingstijd te kiezen. De microgolfoven treedt in werking zodra de tijd ingesteld is.
- Om de microgolfoven tijdens het koken of opwarmen uit te zetten draait u de timer naar nul en opent u de deur.
- Als u klaar bent met de microgolfoven, verzeker u ervan dat de timer op nul staat.

Opmerking:

Wanneer u minder dan 2 minuten werkingstijd selecteert, draait u de tijdschakelaar na 2 minuten en gaat u vervolgens terug om de gewenste tijd te selecteren.

Grillen

Draai de keuzeknop in wijzerzin totdat u het maximale vermogen hebt bereikt en selecteer de grillfunctie. Deze functie is ideaal om vlees zoals steak of kipfilet te grillen.

Combinaties

De microgolfoven beschikt ook over 3 combinaties van microgolfoven en grill:

Programma	Bereidingstijd microgolfoven	Bereidingstijd grill	Geschikt voor:
Combinatie 1	30%	70%	Vis, aardappelen
Combinatie 2	49%	51%	Pudding, tortilla, ovenschotels
Combinatie 3	67%	33%	Gevogelte

4. AANBEVELINGEN

- Plaatsing van voedingsmiddelen: leg de dikste delen aan de rand van het plateau. Probeer overlappingsen van het voedsel te vermijden.
- Bewaak de kooktijd: begin met een minimum aan tijd en verhoog de tijd indien nodig. Overmatig verhitten van voedsel kan rookvorming of brandwonden veroorzaken.
- Bedek voedingsmiddelen wanneer u ze kookt: zo vermijdt u spatten en kookt het voedsel uniform.
- Draai of roer het voedsel minstens 1 keer gedurende het kookproces (bv. hamburgers of steak).
- Respecteer de tijd om voor te verwarmen: overschrijdt de tijd aangegeven op de verpakking van het voedsel niet.
- Verplaats het voedsel halverwege het kookproces, zet gehaktballen bv. eerst bovenaan, daarna onderaan en diegene die aan de buitenkant liggen naar de binnenkant enz.
- Het gebruik van ronde of ovale borden is aanbevolen omdat bij hoekige borden het eten in de hoeken meestal te gaar is.
- Voor een veilig gebruik van de magnetron is het belangrijk om materialen en verpakkingen te gebruiken die compatibel zijn. In de volgende tabel kunt u zien welke materialen geschikt zijn en welke niet:

Materiaal van de verpakking	Geschikt	Waarschuwingen
Bruiningsschaal	Ja	Volg de instructies van de fabrikant. De bodem van de braadpan moet zich ten minste 5 mm boven het draaiplateau bevinden. Verkeerd gebruik kan het draaiplateau kapot maken.
Tafelgerei	Ja	Enkel datgene geschikt voor in de magnetron. Volg de instructies van de fabrikant. Gebruik geen gebarsten platen.
Glazen kannen	Ja	Verwijder altijd de deksel. Gebruik ze alleen om voedsel een beetje op te warmen. De meeste glazen kannen zijn niet hittebestendig en kunnen breken.
Glazen keukengerei	Ja	Hittebestendig glazen tafelgerei geschikt voor gebruik in de magnetron. Zorg ervoor dat er geen metalen versieringen zijn. Gebruik geen borden of materiaal dat gescheurd is.
Kookzakken voor de magnetron.	Ja	Volg de instructies van de fabrikant. Gebruik geen metalen ritsen. Maak kleine sneden om de stoom eruit te laten.
Keukenpapier	Ja	Gebruik het om voedsel te bedekken bij het opwarmen en om vet te absorberen. Gebruik onder toezicht bij het koken of opwarmen van voedsel gedurende korte perioden.
Bakpapier	Ja	Gebruik het om te bedekken en spatten te voorkomen, of om te stomen.
Plastic	Ja	Enkel datgene geschikt voor in de magnetron. Volg de instructies van de fabrikant. Het moet geëtiketteerd zijn als "geschikt voor in de magnetron". Sommige plastic verpakkingen worden zachter als er voedsel in wordt verhit. Kookzakken en gesloten plastic zakken moeten licht worden ingesneden of doorprikt als dat op het product is aangegeven.
Plastic folie	Ja	Enkel datgene geschikt voor in de magnetron. Gebruik het om voedsel af te dekken en vocht vast te houden. Laat de plastic folie niet in contact komen met voedsel.

Thermometers	Ja	Alleen geschikt voor de magnetron (vlees thermometer).
Aluminium bakplaat	Nee	Het zou kunnen buigen. Plaats het voedsel in een magnetronbestendige schaal of bak.
Karton met metalen handvat	Nee	Het zou kunnen buigen. Plaats het voedsel in een magnetronbestendige schaal of bak.
Metalen gebruiksvoorwerpen of gebruiksvoorwerpen met metalen decoraties	Nee	Het metaal buigt de energie af die naar het voedsel wordt geleid. Het metalen frame kan een vlamboog veroorzaken.
Metalen sluitingen	Nee	Het zou kunnen buigen. Plaats het voedsel in een magnetronbestendige schaal of bak.
Papieren zakken	Nee	Het kan vlammen veroorzaken in de magnetron.
Kunststofschuim	Nee	Kunststofschuim kan smelten en de vloeistof binnenin verontreinigen wanneer deze wordt blootgesteld aan hoge temperaturen.
Hout	Nee	Het hout kan in de magnetron uitdrogen en breken of barsten.

5. SCHOONMAAK EN ONDERHOUD

Waarschuwing

- Zowel het apparaat als de voedselresten moeten periodiek worden gereinigd. Het is mogelijk dat gebrek aan onderhoud in de magnetron de micaplaat aantast en de magnetron beschadigt.
- Trek de stekker uit het stopcontact alvorens te beginnen met schoonmaken. Dompel het toestel niet onder in water of andere vloeistoffen tijdens het schoonmaken.
- Een gebrek aan schoonmaak of onderhoud kan bijdragen aan een snelle veroudering van het toestel en de levensduur ervan verkorten.
- Gebruik geen sterke schoonmaakmiddelen, benzine, schurende poeders of metalen borstels om onderdelen van het toestel schoon te maken.
- Haal ook regelmatig het draaiplateau uit het toestel en reinig het. Reinig het plateau met lauw water en zeep of zet het in de vaatwasser.

- Hou de binnenkant van het toestel proper. Reinig spatten of uitgelopen vloeistoffen met een vochtige doek. Gebruik detergent indien nodig. Vermijd het gebruik van sprays.
- Verwijder de kap van de straalunit niet.
- Bij langdurig gebruik van het toestel kan er binnenin een sterke geur ontstaan. Om van deze geur af te komen volgt u de volgende stappen:
 1. Zet een glas met enkele schijfjes citroen in het toestel en verwarm het gedurende 2-3 minuten op hoog vermogen.
 2. Zet een glas rode thee in het toestel en verwarm ook dit op hoog vermogen.
 3. Leg enkele sinaasappelschillen in het toestel en verwarm ook die op hoog vermogen gedurende 1 minuut.
- Gebruik een zachte en vochtige doek om de dichtingen, de deur, de binnenkanten en het draaiend plateau te reinigen. Zorg dat er geen water in de ventilatieopeningen raakt.
- Gebruik een droge doek om het bedieningspaneel te reinigen.
- Reinig regelmatig de draairing en de bodem van de microgolfoven om te vermijden dat hij geluid maakt. Reinig de bodem van de microgolfoven met een doek en milde detergent. De draairing kan gewassen worden met water en zeep of in de vaatwasser. Zorg dat u de draairing correct terug plaatst na het schoonmaken.

6. TECHNISCHE SPECIFICATIES

Productnaam: ProClean 2110

Referentie van het product: 01369

Energieverbruik: 1100 W (microgolfoven); 900 W (grill)

Vermogen van de microgolf: 700 W

Frequentie: 2450 MHz

Inhoud: 20 liter

Technische specificaties kunnen zonder voorafgaande kennisgeving worden gewijzigd om de productkwaliteit te verbeteren.

Gemaakt in China / Ontworpen in Spanje.

7. RECYCLING VAN ELEKTRISCHE EN ELEKTRONISCHE APPARATUUR



Dit symbool geeft aan dat, volgens de geldende voorschriften, het product en/of de accu gescheiden van het huisvuil moeten worden afgevoerd. Wanneer dit product het einde van zijn levensduur bereikt, dient u de batterijen/accumulatoren te verwijderen en het naar een door de plaatselijke autoriteiten aangewezen inzamelpunt te brengen.

Voor gedetailleerde informatie over de aangewezen manier om elektrische apparaten en/of hun batterijen moet de consument de plaatselijke overheid contacteren.

Naleving van de bovenstaande richtsnoeren zal bijdragen tot de bescherming van het milieu.

8. GARANTIE EN TECHNISCHE ONDERSTEUNING

Cecotec is aansprakelijk tegenover de eindgebruiker of consument voor elk gebrek aan overeenstemming dat bestaat op het ogenblik van de levering van het product onder de voorwaarden, bepalingen en termijnen die zijn vastgelegd in de toepasselijke regelgeving. Het wordt aanbevolen reparaties te laten uitvoeren door gekwalificeerd personeel.

Als u ooit een incident met het product ontdekt of vragen hebt, neem dan contact op met de officiële Technische Assistentie van Cecotec via het telefoonnummer +34 96 321 07 28.

9. COPYRIGHT

De intellectuele eigendomsrechten op de teksten in deze handleiding behoren toe aan CECOTEC INNOVACIONES, S.L. Alle rechten voorbehouden. De inhoud van deze publicatie mag niet, geheel of gedeeltelijk, worden vervoelvoudigd, opgeslagen in een geautomatiseerd gegevensbestand, doorgegeven of verspreid op welke wijze dan ook (elektronisch, mechanisch, door fotokopieën, opnamen en dergelijke) zonder voorafgaande toestemming van CECOTEC INNOVACIONES, S.L.

1. CZĘŚCI I KOMPONENTY

Rys. 1

1. System blokady drzwi
2. Okienko
3. Wał
4. Pierścień obrotowy
5. Panel kontroli
6. Płyta mikowa
7. Szklany talerz obrotowy
8. Grill
9. Metalowa kratka

UWAGA:

Grafika tej instrukcji obsługi tak jak rysunki w niej zawarte, są schematyczną prezentacją i możliwe, że nie będą się zgadzały dokładnie wraz z produktem.

2. PRZED UŻYCIEM

- To urządzenie jest zapakowane w opakowanie zaprojektowane w celu ochrony podczas transportu. Wyjmij urządzenie z pudełka i usuń wszystkie materiały opakowaniowe. Oryginalne pudełko i inne elementy opakowania można przechowywać w bezpiecznym miejscu, aby zapobiec uszkodzeniu urządzenia w przypadku konieczności jego transportu w przyszłości. Jeśli chcesz pozbyć się oryginalnego opakowania, pamiętaj o prawidłowym recyklingu wszystkich jego elementów.
- Upewnij się, że wszystkie części i komponenty są dotychczasowe i są w dobrym stanie. Jeśli któregoś z nich brakuje lub jest w złym stanie, natychmiast skontaktuj się z oficjalnym Serwisem Pomocy Technicznej Cecotec.
- Wyczyść wnętrze urządzenia i wyjmowane części wilgotną szmatką. Przed użyciem urządzenia upewnij się, że wszystkie elementy są suche.
- Upewnij się, że urządzenie jest wyłączone przed odłączeniem go od gniazdka elektrycznego.
- Drzwiczki kuchenki mikrofalowej muszą być zamknięte, aby działało.
- Aby uniknąć porażenia prądem, kuchenkę mikrofalową należy zainstalować w taki sposób, aby wtyczka była dostępna i gwarantowała skuteczne uziemienie w przypadku upływu prądu.
- W przypadku wykrycia śladów produkcji wewnątrz produktu lub na elementach grzejnych, drzwiczki kuchenki mikrofalowej powinny być otwarte, aby zapewnić dobrą wentylację. Zaleca się kilkakrotne podgrzanie szklanki wody w wysokiej temperaturze.
- Sprawdź, czy urządzenie nie jest uszkodzone, czy drzwi nie są źle wyrównane lub wygięte, czy uszczelki drzwi są w dobrym stanie, czy zawiasy nie są wytłamane lub poluzowane,

czy nie ma wgnieceń na wewnętrznej stronie lub drzwiach. Jeśli zauważysz jakiegokolwiek uszkodzenia, nie uruchamiaj go i natychmiast skontaktuj się z oficjalnym Serwisem Pomocy Technicznej Cecotec.

3. FUNKCJONOWANIE

Rys. 2

Panel kontroli

Panel mikrofalowy ma 2 pokręta:

Pokrętko mocy

Wybierz spośród 9 ustawień: 5 poziomów mocy mikrofal, 1 stopień funkcji grilla i 3 kombinacje. Różne poziomy mocy mikrofal to:

Niski: 18% mocy

Rozmrażanie: 36% mocy

Średni: 58% mocy

Średnio-wysoki: 81% mocy

Wysoka: 100% mocy

Pokrętko czasomierza

Czas gotowania lub podgrzewania można zaprogramować od 1 do 30 minut. Obróć pokrętko zgodnie z ruchem wskazówek zegara, aby wydłużyć czas gotowania. W dowolnym momencie można wyregulować pokrętko, aby wydłużyć lub skrócić czas działania lub wyłączyć kuchenkę mikrofalową.

Jak używać mikrofal

- Podłącz produkt do gniazdka elektrycznego. (Przed podłączeniem upewnij się, że wyłącznik czasowy jest wyłączony).
- Włóż potrawę, którą chcesz ugotować lub podgrzać, do kuchenki mikrofalowej i zamknij drzwiczki.
- Obracaj przelącznikiem poziomu mocy, aby wybrać żadaną moc.
- Obróć pokrętko timera w prawo, aby wybrać żadany czas pracy. Kuchenka mikrofalowa zacznie działać po ustawieniu czasomierza.
- Aby zatrzymać działanie kuchenki mikrofalowej podczas procesu podgrzewania lub gotowania przed upływem ustawionego czasu, przekręć przelącznik czasomierza do pozycji wyłączonej i otwórz drzwiczki.
- Po zakończeniu korzystania z kuchenki mikrofalowej upewnij się, że przelącznik timera znajduje się w pozycji wyłączenia.

Ostrzeżenie:

W przypadku wybrania czasu działania krótszego niż 2 minuty, obróć pokrętko timera poza 2 minuty, a następnie z powrotem, aby wybrać żądany czas.

Gotowanie na grillu

Obrócić przełącznik zgodnie z ruchem wskazówek zegara poza ustawienie maksymalnej mocy mikrofal i wybrać funkcję grilla. Funkcja ta jest idealna do przyrządzenia steków, antrykotów, kiełbasek lub filetów z piersi.

Kombinacje

Kuchenka mikrofalowa oferuje również 3 kombinacje kuchenki mikrofalowej i grilla:

Program	Czas gotowania w kuchence mikrofalowej	Czas gotowania na grillu	Nadaje się do
Comb.1	30%	70%	Ryby, kartofle
Comb.2	49%	51%	Pudding, tortille, pieczone ziemniaki
Comb.3	67%	33%	Drób

4. PORADY

- Umieszczanie jedzenia: Najgrubsze części żywności należy umieszczać w kierunku krawędzi talerza obrotowego. Staraj się unikać nakładania się żywności.
- Miej oko na czas gotowania: zacznij od gotowania potraw tak krótko, jak to możliwe, i dodaj więcej czasu w razie potrzeby. Przegrzanie potraw może prowadzić do dymienia lub poparzenia.
- Przykryj jedzenie podczas gotowania: Przykrywanie potraw zapobiega rozpryskiwaniu się i gotuje bardziej równomiernie.
- Obróć lub zamieszaj potrawę 1 raz podczas pieczenia (na przykład hamburgery lub steki).
- Przestrzegaj czasu podgrzewania: nie przekraczaj czasu podanego na etykiecie każdej żywności.
- Przenieś jedzenie w środku procesu, na przykład umieść klopsiki najpierw na górze, a następnie na dole, a te z zewnątrz do wewnątrz i odwrotnie.
- Zaleca się używanie okrągłych lub owalnych naczyń, a nie kwadratowych, ponieważ potrawy w rogach są często rozgotowane.
- Ważne jest, aby używać kompatybilnych materiałów i pojemników, aby można było bezpiecznie używać ich w kuchenkach mikrofalowych. W poniższej tabeli można zobaczyć, które materiały są odpowiednie, a które nie:

Materiał pojemnika	Odpowiedni	Ostrzeżenie
Naczynie do zapiekania	Tak	Postępuj zgodnie z instrukcjami producenta. Podstawa patelni do smażenia musi znajdować się co najmniej 5 mm nad stołem obrotowym. Niewłaściwe użytkowanie może spowodować uszkodzenie gramofonu.
Naczynia	Tak	Nadaje się tylko do mikrofalówki. Postępuj zgodnie z instrukcjami producenta. Nie należy używać pękniętych lub wyszczerbionych płyt.
Kryształowe dzbanki	Tak	Zawsze zdejmuj pokrywkę. Używaj ich tylko do lekkiego podgrzewania potraw. Większość szklanych stoików nie jest odporna na wysoką temperaturę i może się stłuc.
Naczynia szklane	Tak	Naczynia szklane żaroodporne odpowiednie do użytku w kuchence mikrofalowej. Upewnij się, że nie ma metalowych dekoracji. Nie używaj popękanych lub wyszczerbionych naczyń ani materiałów.
Torby do gotowania w kuchence mikrofalowej.	Tak	Postępuj zgodnie z instrukcjami producenta. Nie używaj metalowych zapieć. Wykonuj małe nacięcia, aby para mogła się ulotnić.
Papier kuchenny	Tak	Używaj go do powlekania potraw podczas podgrzewania i wchłaniania tłuszczu. Stosować pod nadzorem podczas gotowania lub podgrzewania żywności przez krótki okres czasu.
Papier do pieczenia	Tak	Służy do przykrywania, aby zapobiec rozpryskiwaniu lub do gotowania na parze.
Plastik	Tak	Nadaje się tylko do kuchenki mikrofalowej. Postępuj zgodnie z instrukcjami producenta. Musi być oznaczona jako "bezpieczna w kuchence mikrofalowej". Niektóre plastikowe pojemniki stają się miękkie, gdy żywność w nich się nagrzewa. Worki do gotowania i zamknięte worki foliowe należy lekko przeciąć lub przebić, jeśli jest to wskazane na produkcie.

Plastikowe opakowanie	Tak	Nadaje się tylko do kuchenki mikrofalowej. Używaj go do przykrywania żywności i zatrzymywania wilgoci. Nie pozwól, aby folia miała kontakt z żywnością.
Termometry	Tak	Tylko w kuchence mikrofalowej (termometr do mięsa i stodyczy).
Taca aluminiowa	Nie	Może się zgiąć. Przenieś jedzenie do naczynia lub pojemnika nadającego się do mikrofalówki.
Karton z metalowym uchwytem	Nie	Może się zgiąć. Przenieś jedzenie do naczynia lub pojemnika nadającego się do mikrofalówki.
Naczynia wykonane z metalu lub z metalowymi elementami dekoracyjnymi	Nie	Metal kieruje energię skierowaną na żywność. Metalowe elementy wykończeniowe mogą spowodować powstanie łuku elektrycznego.
Zamknięcia z drutu metalowego	Nie	Może się zgiąć. Przenieś jedzenie do naczynia lub pojemnika nadającego się do mikrofalówki.
Papierowe torby	Nie	Mogą wywołać płomienie w kuchence mikrofalowej.
Plastikowa pianka	Nie	Pianka z tworzywa sztucznego może stopić się i zanieczyścić płyn znajdujący się w środku pod wpływem wysokiej temperatury.
Drewno	Nie	Drewno może wyschnąć wewnątrz mikrofalówki i pęknąć lub podzielić się na ćwiartki.

5. CZYSZCZENIE I KONSERWACJA

Ostrzeżenie

- Zarówno produkt, jak i resztki jedzenia należy okresowo czyścić. Jest możliwe, że brak konserwacji w mikrofalówce może wpłynąć na płytkę miki i uszkodzić mikrofalówkę.
- Przed czyszczeniem wyjmij wtyczkę z gniazdka ściennego. Podczas czyszczenia nie zanurzaj produktu w wodzie ani żadnej innej cieczy.

- Brak konserwacji i czyszczenia produktu może spowodować pogorszenie jego powierzchni i wpłynąć na jego żywotność.
- Nigdy nie używaj silnych detergentów, proszków ściernych ani metalowych szczotek do czyszczenia jakiegokolwiek części urządzenia.
- Od czasu do czasu konieczne jest wyjęcie talerza obrotowego w celu wyczyszczenia. Umyj płytkę w ciepłej wodzie z mydłem lub w zmywarce.
- Utrzymuj wnętrze urządzenia w czystości. Zetrzyj rozlane lub rozlane płyny wilgotną szmatką. W razie potrzeby można użyć łagodnego detergentu. Unikaj używania sprayów.
- Nie zdejmuj osłony falowodu.
- Po dłuższym użytkowaniu produktu wewnątrz mogą pojawić się silne zapachy. Aby pozbyć się tych zapachów, wykonaj następujące czynności:
 1. Umieść szklanę z kilkoma plasterkami cytryny w kuchence mikrofalowej i podgrzewaj z dużą mocą przez 2 lub 3 minuty.
 2. Umieść szklanę czerwonej herbaty w kuchence mikrofalowej i podgrzej ją z dużą mocą.
 3. Umieść skórki pomarańczy w kuchence mikrofalowej i podgrzewaj z dużą mocą przez 1 minutę.
- Użyj miękkiej, wilgotnej szmatki do czyszczenia połączeń, drzwi, ścian wewnętrznych i talerza obrotowego. Nie pozwól, aby woda dostała się do urządzenia przez otwory wentylacyjne.
- Do czyszczenia panelu sterowania używaj suchej szmatki.
- Okresowo czyść obrotową ramkę i podstawę kuchenki mikrofalowej, aby zapobiec hałasowi urządzenia. Wyczyść środek mikrofalówki szmatką i łagodnym detergentem. Pierścień można myć w wodzie z mydłem lub w zmywarce. Po zdjęciu pierścienia upewnij się, że umieścisz go z powrotem we właściwej pozycji.

6. DANE TECHNICZNE

Nombre del producto: ProClean 2110

Referencia produktu: 01369

Zużycie energii: 1100 W (Microondas); 900 W (Grill)

Moc mikrofal: 700 W

Frekwencja: 2450 MHz

Pojemność: 20 litros

Specyfikacje techniczne mogą ulec zmianie bez wcześniejszego powiadomienia w celu poprawy jakości produktu.

Zaprojektowano w Hiszpanii | Wyprodukowano w Chinach

7. RECYKLING URZĄDZEŃ ELEKTRYCZNYCH I ELEKTRONICZNYCH



Ten symbol oznacza, że zgodnie z obowiązującymi przepisami produkt i/lub bateria muszą być utylizowane oddzielnie od odpadów domowych. Kiedy ten produkt osiągnie koniec okresu użytkowania, należy wyjąć baterie/akumulatory i przekazać go do punktu zbiórki wyznaczonego przez władze lokalne.

Aby uzyskać szczegółowe informacje na temat najbardziej odpowiedniego sposobu utylizacji sprzętu gospodarstwa domowego i / lub odpowiednich baterii, konsument powinien skontaktować się z lokalnymi władzami.

Przestrzeganie powyższych wytycznych pomoże chronić środowisko.

8. GWARANCJA I SERWIS TECHNICZNY

Cecotec odpowie użytkownikowi lub konsumentowi końcowemu za wszelkie niezgodności występujące w momencie dostawy produktu na warunkach i terminach określonych w obowiązujących przepisach.

Zaleca się, aby naprawy były przeprowadzane przez wyspecjalizowany personel.

Jeśli wykryjesz incydent z produktem lub masz jakiegokolwiek pytania, skontaktuj się z oficjalnym Serwisem Pomocy Technicznej Cecotec pod numerem telefonu +34 96 321 07 28.

9. COPYRIGHT

Prawa własności intelektualnej do tekstów tej instrukcji obsługi należą do CECOTEC INNOVACIONES, S.L. Wszelkie prawa zastrzeżone. Treść niniejszej publikacji nie może być w całości ani w części reprodukowana, przechowywana w systemie wyszukiwania, przekazywana lub rozpowszechniana w jakikolwiek sposób (elektroniczny, mechaniczny, fotokopiowany, nagrywany lub podobny) bez uprzedniej zgody CECOTEC INNOVACIONES, SL

1. ČÁSTI A SLOŽENÍ

Obr. 1

1. Systém blokování dvířek
2. Okno
3. Hřídel
4. Rotující prstnec
5. Kontrolní panel
6. Slídová podložka
7. Otočný skleněný talíř
8. Gril
9. Kovová mřížka

POZNÁMKA:

Grafika v této příručce je schematickým znázorněním a nemusí přesně odpovídat výrobku.

2. PŘED POUŽITÍM

- Tento spotřebič je zabalen v obalu, který jej chrání během přepravy. Tento spotřebič je zabalen v obalu, který jej chrání během přepravy. Originální krabici a další obalové položky můžete uschovat na bezpečném místě, abyste zabránili poškození zařízení v případě potřeby přepravy v budoucnu. Pokud chcete obaly vyhodit, ujistěte se, že se jich zbavíte správným způsobem.
- Ujistěte se, že všechny díly a součásti jsou zahrnuty a v dobrém stavu. Pokud některá chybí nebo není v dobrém stavu, okamžitě kontaktujte oficiální servisní službu Cecotec.
- Použijte jemný vlhký hadřík pro čištění vnitřní části přístroje. Ujistěte se, že všechny části jsou úplně suché, než přístroj začnete používat.
- Před vypojením ze sítě elektrické energie se ujistěte, že je produkt vypnutý.
- Aby přístroj fungoval, dvířka musí být zavřená.
- Abyste se vyhnuli elektrickým výbojům, mikrovlnná trouba by se měla instalovat tak, aby byla zástrčka přístupná a uzemněná, kdyby došlo k výboji elektrické energie.
- V případě, že najdete vevnitř nebo zbytky materiálu z výroby vevnitř přístroje, nechejte dvířka otevřená, aby se zajistila dobrá ventilace. Doporučuje se několikrát ohřát sklenici vody na vysokou teplotu.
- Zkontrolujte, jestli přístroj a dvířka není poškozený, jestli dvířka správně přiléhají, jestli pojistka dvířek je v dobrém stavu, jestli panty fungují správně a nejsou volné nebo zlomené a jestli vevnitř přístroje není poškozený povrch důlky. Pokud najdete nějaké viditelné poškození, přístroj nezapínejte a okamžitě volejte oficiální Technický servis firmy Cecotec.

3. FUNGOVÁNÍ

Obr. 2

Kontrolní panel

Panel mikrovlnné trouby má dva selektory:

Regulátor síly

Vyberte mezi 9 nastaveními: 5 stupňů výkonu trouby, 1 nastavení funkce gril a 3 kombinace. Různé poziomy mocy mikrofal to:

Nízký: 18% výkonu

Rozmrazení: 36% výkonu

Střední: 58% výkonu

Středně vysoký: 81% výkonu

Vysoký: 100% výkonu

Pokręto czasomierza

Čas vaření nebo ohřevuje možné naprogramovat od 1 do 30 minut. Natočte selektor ve směru hodinových ručiček, abyste zvolili delší čas. Je možné selektor nastavit kdykoli pro prodloužení nebo zkrácení času nebo pro vypnutí trouby.

Jak mikrovlnnoutroubu používat

- Zapojte napájecí kabel do elektrického přívodu. (Před zapojením se ujistěte, že čsovač je v pozici off).
- Vložte potraviny, které chcete ohřát nebo uvařit dovnitř mikrovlnné trouby a zavřete dvířka.
- Otočte selektorem výkonu pro výběr požadovaného výkonu.
- Natočte selektor časovače ve směru hodinových ručiček, abyste zvolili požadovaný čas. Mikrovlnná trouba začne fungovat po nastavení časovače.
- Pro zastavení fungování mikrovlnné trouby během procesu ohřevu nebo vaření před stanoveným časem, otočte časovačem do pozice off a otevřete dvířka.
- Po ukončení používání mikrovlnné trouby se ujistěte, že selektor časovače je v pozici off.

Upozornění:

W przypadku wybrania czasu działania krótszego niż 2 minuty, obróć pokręto timera poza 2 minuty, a następnie z powrotem, aby wybrać żądany czas.

Vaření na grilu

Otočte selektorem ve směru hodinových ručiček až na nastavení maximálního výkonu mikrovlnné trouby a zvolte funkci grilu. Tato funkce je ideální pro přípravu steaků, entrecoty, klobásy nebo prsní filé.

Kombinace

Mikrovlnná trouba nabízí 3 kombinace mikrovlnné trouby a grilu:

Program	Čas vaření v mikrovlnné troubě	Čas vaření na grilu	Vhodné pro
Kombinace 1	30 %	70 %	Ryby, brambory
Kombinace 2	49 %	51 %	Pudink, tortilla, pečené brambory
Kombinace 3	67 %	33 %	Drůbež

4. RADY

- Umístění potravin: dejte nejsilnější části potravin na okraj otočného talíře. Snažte se zabránit překrývání potravin.
- Hlídejte čas vaření: nastavte minimální čas nezbytný k uvaření jídla a poté případně čas přidávejte. Příliš dlouhý čas ohřívání může způsobit kouř nebo potraviny spálit.
- Přikryjte potraviny během vaření: zakrytím se zabrání stříkancům a potraviny se uvaří jednotněji.
- Obratě a zamíchejte potraviny jedenkrát během vaření (např. hamburgery nebo filety).
- Dodržujte čas předešťátí: nepřekrčujte specifikovaný čas na etiketě každé potraviny.
- Obratě potraviny v polovině procesu, například zezhora dolů, nebo zevnitř ven a naopak
- Doporučuje se používání kulatých nebo oválných talířů, ne čtvercových, protože potraviny se v rozích ohřívají rychleji.
- Pro bezpečné použití v mikrovlnných troubách je důležité používat kompatibilní materiály a nádoby. V následující tabulce je možné vidět, které materiály jsou vhodné a které ne:

Materiál nádoby	Vhodný	Upozornění
Zapékací miska	Ano	Následujte pokyny výrobce Dno zapíkácké misky musí být alespoň 5 mm nad otočným talířem. Při nesprávném použití by mohlo dojít k rozbití otočného talíře.
Nádobí	Ano	Lze ohřívát pouze v mikrovlnné troubě. Následujte pokyny výrobce Nepoužívejte prasklé nebo naštipnuté talíře.

Skleněné nádoby	Ano	Vždy odstraňte víko Používejte je pouze k mírnému ohřevu potravin. Většina skleněných nádob není tepelně odolná a může se rozbít.
Skleněné nádobí	Ano	Sklo odolné vůči teple a vhodné pro použití v mikrovlnné troubě. Ujistěte se, že nemá žádné kovové dekorativní prvky. Nepoužívejte talíře ani prasklý nebo uštipnutý materiál.
Sáčky na vaření v mikrovlnných troubách.	Ano	Následujte pokyny výrobce Nepoužívejte kovové uzávěry. Sáček propíchněte, aby se pára uvolnila.
Kuchyňský papír	Ano	Použijte jej k zakrytí potravin při ohřevu a k absorpci tuku. Při vaření nebo krátkodobém ohřívání potravin používejte pod dohledem.
Papír na pečení	Ano	Použijte jej k zakrytí a zamezení stříkanců nebo k vaření v páře.
Plast	Ano	Nádobí vhodné do mikrovlnné trouby. Následujte pokyny výrobce Musí být označena jako "vhodná do mikrovlnné trouby". Některé plastové nádoby změknou, když se uvnitř ohřívá jídlo. Varné sáčky a uzavřené plastové sáčky je třeba mírně rozříznout nebo propíchnout, pokud je to na výrobku uvedeno.
Plastový obal	Ano	Pouze vhodné do mikrovlnné trouby. Použijte ji k zakrytí potravin a udržení vlhkosti. Zabraňte kontaktu plastového filmu s jídlem.
Teploměry	Ano	Pouze do mikrovlnné trouby (teploměr na maso a cukrovinky).
Podložka z hliníku	Ne	Mohla by se zkroutit. Potraviny přeneste do misky nebo nádoby vhodné do mikrovlnné trouby.
Karton s kovovou rukojetí	Ne	Mohla by se zkroutit. Potraviny přeneste do misky nebo nádoby vhodné do mikrovlnné trouby.
Nádobí, kovové nebo s kovovými ozdobnými prvky	Ne	Kov odkloní energii namířenou na jídlo. Kovové obložení by mohlo způsobit elektrický oblouk.

Kovové drátěné spony	Ne	Mohla by se zkroutit. Potraviny přeneste do misky nebo nádoby vhodné do mikrovlnné trouby.
Papírové tašky	Ne	Mohlo by způsobit plameny uvnitř mikrovlnné trouby.
Polystyrenové nádobí	Ne	Polystyren by se mohl při vystavení vysokým teplotám roztavit a kontaminovat tekutinu uvnitř.
Dřevo	Ne	Dřevo by mohlo uvnitř mikrovlnné trouby vyschnout a rozlomit se nebo prasknout.

5. ČIŠTĚNÍ A ÚDRŽBA

Upozornění

- Přístroj, stejně jako uvíznuté zbytky jídla je nutné periodicky čistit. Je možné, že nedostatečná údržba mikrovlnné trouby může ovlivnit slídový talíř a poškodit mikrovlnnou troubu.
- Odpojte přívodový kabel ze zdi před tím, než začnete s čištěním. Během čištění se vyhněte ponoření do vody ani jiné tekutiny.
- Špatná údržba a čištění přístroje může způsobit opotřebení povrchu a ovlivnit životnost přístroje.
- Nikdy nepoužívejte silné saponáty, benzín, prášková abraziva nebo kovové kartáče na čištění jakékoli části elektrického přístroje.
- Čas od času je nutné vyjmout otočný talíř kvůli čištění. Čistěte ho vlažnou vodou, mýdlem nebo v myčce.
- Udržujte vnitřní prostor přístroje v čistotě. Vyčistěte stříkance nebo vylité tekutiny vlhkým hadříkem. Pokud je to nutné, použijte jemný detergent. Vyhněte se použití sprejů.
- Neodstraňujte kryt z vodičích drážek.
- Při dlouhodobém používání přístroje je možné, že se ve vnitřním prostoru objeví silný zápach. Abyste ho odstranili, následujte tyto kroky:
 1. Umístěte sklenici s několika plátky citrónu dovnitř mikrovlnné trouby a ohřívejte je na silný výkon po dobu 2-3 minuty.
 2. Umístěte sklenici červeného čaje dovnitř mikrovlnné trouby a ohřívejte je na silný výkon.
 3. Umístěte pomerančové slupky dovnitř mikrovlnné trouby a ohřívejte je na silný výkon po dobu 1 minuty.
- Použijte vlhký jemný hadřík pro vyčištění spár, dvířek, vnitřních stěn a otočného talíře. Nedovolte, aby voda vnikla do přístroje otvory pro ventilaci.
- Použijte čistý, suchý a jemný hadřík, abyste vyčistili kontrolní panel.
- Pravidelně čistěte rotující prsten a základnu mikrovlnné trouby, abyste zabránili vzniku

hluku. Čistěte základnu mikrovlnné trouby měkkým hadříkem a jemným detergentem. Prstenec čistěte vlažnou vodou, mýdlem nebo v myčce. Po odmontování prstence se ujistěte, že jste ho vrátili zpátky do správné pozice.

6. TECHNICKÉ SPECIFIKACE

Název produktu: ProClean Z110

Reference produktu: 01369

Spotřeba energie: 1100 W (Mikrovlnná trouba); 900 W (Gril)

Výkon mikrovlnné trouby: 700 W

Frekvence: 2450 MHz

Objem: 20 litrů

Technické specifikace se mohou změnit bez předchozího upozornění za účelem zlepšení kvality produktu.

Vyrobena v Číně | Navrženo ve Španělsku

7. RECYKLACE ELEKTRICKÝCH A ELEKTRONICKÝCH ZAŘÍZENÍ



Tento symbol označuje, že v souladu s platnými předpisy musí být výrobek a/nebo baterie zlikvidovány odděleně od domovního odpadu. Po skončení životnosti tohoto výrobku byste měli baterie/akumulátory vyjmout a odnést na sběrné místo určené místními úřady.

Podrobné informace o tom, jak správně likvidovat elektrická a elektronická zařízení a/nebo baterie, by měli spotřebitelé získat od místních úřadů.

Dodržování výše uvedených pokynů přispěje k ochraně životního prostředí.

8. ZÁRUKA A TECHNICKÝ SERVIS

Společnost Cecotec odpovídá konečnému uživateli nebo spotřebiteli za jakýkoli nesoulad, který existuje v době dodání výrobku za podmínek a ve lhůtách stanovených platnými předpisy. Doporučuje se, aby opravy prováděl kvalifikovaný personál.

Pokud zjistíte problém s výrobkem nebo máte jakékoli dotazy, obraťte se na oficiální technickou podporu společnosti Cecotec na čísle +34 96 321 07 28.

9. COPYRIGHT

Práva duševního vlastnictví k textům v této příručce patří společnosti CECOTEC INNOVACIONES, S.L. Všechna práva jsou vyhrazena. Obsah této publikace nesmí být vcelku ani po částech

reprodukován, ukládán do vyhledávacího systému, přenášen nebo šířen jakýmkoli způsobem (elektronicky, mechanicky, fotokopírováním, nahráváním nebo podobně) bez předchozího souhlasu společnosti CECOTEC INNOVACIONES, S.L.

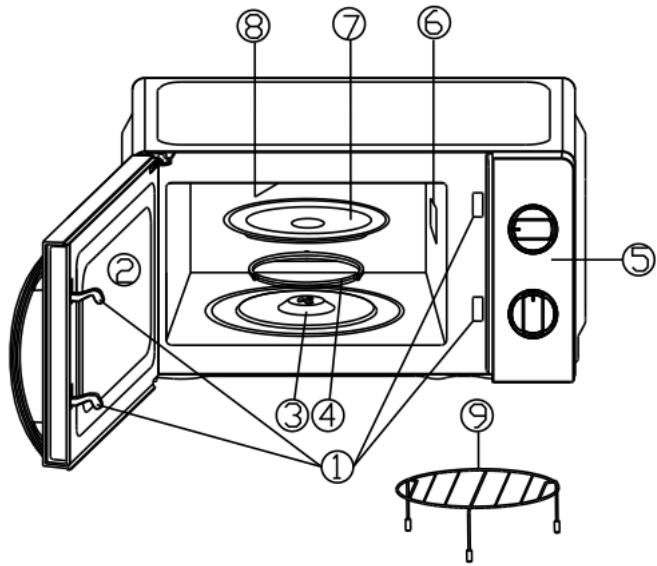

Fig./Img./Abb./Afb./ Rys./Obr. 1

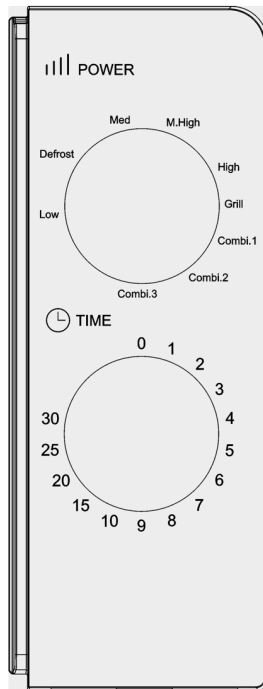

Fig./Img./Abb./Afb./ Rys./Obr. 2

www.cecotec.es

Cecotec Innovaciones S.L.
C/ de la Pinadeta s/n, 46930
Quart de Poblet, Valencia (Spain)
EA01230321