

## AVI45PLATINUM

Vinoteca de servicio de una zona de temperatura

Gama integrable en columna

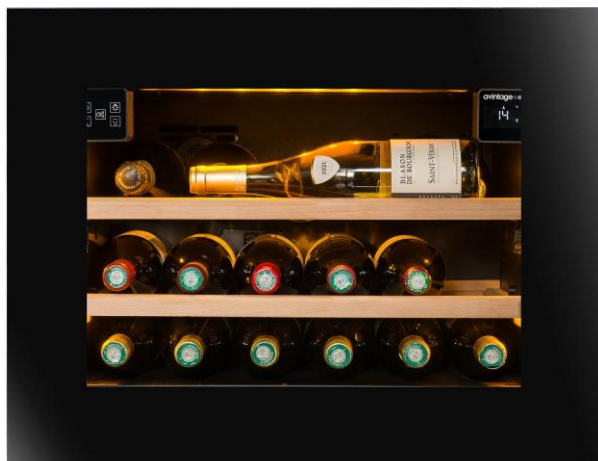

- ❑ Capacidad: 21 botellas\*
- ❑ Compatible con App Vinotag 
- ❑ Instalación: integración en columna
- ❑ Diseño: negro
- ❑ Sistema de refrigeración: compresor
- ❑ Tipo de refrigeración: frío ventilado
- ❑ Rango de funcionamiento: 5°-20°C
- ❑ Control electrónico
- ❑ Termómetro digital con pantalla blanca
- ❑ Iluminación LED blanca con interruptor
- ❑ Humedad regulada: natural (principio higrodinámico)
- ❑ 1 puerta reversible, triple acristalamiento de vidrio templado gris de baja emisividad con protección UV

### GRAN EQUIPACION

La gama **PLATINUM** está equipada con bandejas de madera con **railles telescópicos con resalte de etiquetas**.

**Ajuste el color y la intensidad de la iluminación** para adaptarse al ambiente de su cocina. Elija entre **3 colores** (blanco frío, blanco cálido y ámbar) y **4 niveles de intensidad** (25%, 50%, 75% y 100%).

### LO MEJOR Y MAS SENCILLA INSTALACIÓN

La gama **PLATINUM reúne lo mejor** para facilitar su instalación en cualquier cocina.

Un **sistema de autoventilación** que elimina el calor sin necesidad de ventilación superior e inferior.

Apertura **electrónica PUSH-PULL** con **bisagras de pantógrafo para una** apertura y cierre suaves.

La apertura de la puerta puede **invertirse**.

### CONECTADO 24 horas al día

Equipado con una función de **control remoto**, puede controlar la temperatura, la iluminación y las alarmas desde la aplicación **Vinotag®**, en cualquier momento, desde su smartphone.

Gracias a las alertas de temperatura, puede recibir **avisos en cualquier momento para** tomar decisiones rápidas y proteger sus preciadas botellas.



Nuestros productos se fabrican cumpliendo todas las normas medioambientales europeas. En particular, los fluidos utilizados (R600a) no emiten CFC ni HFC y son respetuosos con el medio ambiente.

El consumo de energía se calcula a partir del resultado obtenido durante 24 horas en condiciones de ensayo estándar. El consumo real de energía depende de las condiciones de uso y de la ubicación del aparato.

Este aparato está diseñado para utilizarse a una temperatura ambiente de 16-38°C.

Este aparato sólo sirve para conservar y almacenar vino.

El abuso del alcohol es peligroso para la salud y debe consumirse con moderación.

\* Capacidad basada en botellas bordelesas tradicionales de 75 cl y medida con 2 estantes. La adición de estantes reduce considerablemente la capacidad de almacenamiento.

\*\* Gracias a la aplicación Vinotag®, podrá llevar un registro digital de su bodega y recibir alertas cuando sus vinos alcancen su punto álgido. En colaboración con Vivino, escanea tu botella para acceder a su tarjeta de vino precargada.

## AVI45PLATINUM

Bodega de servicio de un solo compartimento

## Gama de columna

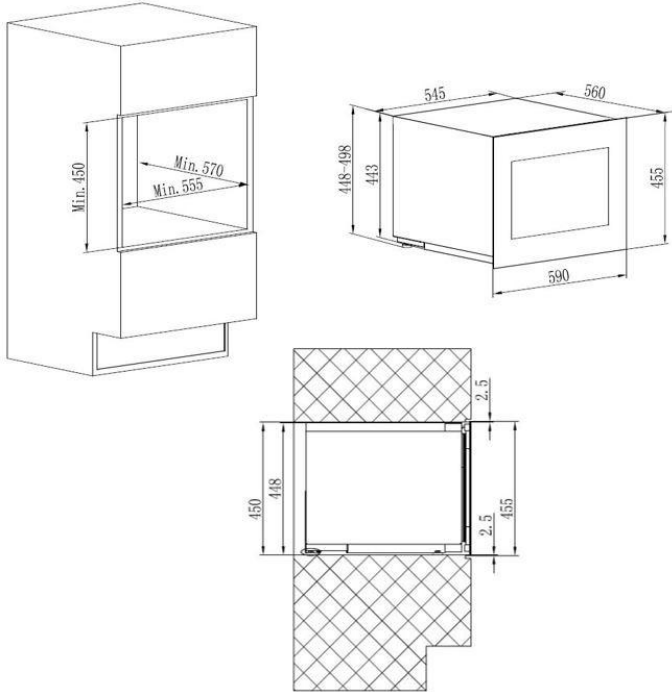

### > EQUIPO PRINCIPAL

- 2 bandejas deslizantes de madera (haya maciza)
- 4 pies regulables (altura 6,5 cm)
- 1 filtro de carbón activo
- Sistema antivibración

### > DATOS TÉCNICOS

- Clase energética: F
- Consumo anual de electricidad: 95 kWh
- Clase climática: ST
- Nivel de ruido: 37 dB
- Tensión: 220 V
- Potencia: 60 W
- Categoría: 2 - Bodega
- Tipo de gas: R600a

### > SEGURIDAD

- **Bloqueo para niños:** bloquea el panel de control
- **Alarmas visuales y acústicas:** le avisan de cualquier condición de funcionamiento del dispositivo que requiera su atención.

### > APLICACIÓN DE VINOTAG

Aplicación gratuita de gestión de vinotecas . Acceda a una representación digital de su vinoteca y a un registro detallado de su contenido.

### > ACCESORIOS COMPATIBLES

Sólo disponibles como piezas de recambio

### > DATOS LOGÍSTICOS

Dimensiones brutas (AnxPrxAI cm)	65 x 66,5 x 54 cm
Dimensiones netas (AnxPrxAI cm)	59 x 55,9 x 45,5 cm
Peso neto (kg)	36,00
Peso bruto (kg)	40,00
Camión completo (UVC)	0
Contenedor (UVC) 20'	96
	40' 216
	40' HC 270

Cod. EAN: 3595320107890